

DDJ-SZ

DJ Controller
Contrôleur pour DJ
DJ Controller
DJ Controller
Controlador DJ
Controlador para DJ
DJ Контроллер

<http://pioneerdj.com/support/>
<http://serato.com/>

The Pioneer DJ support site shown above offers FAQs, information on software and various other types of information and services to allow you to use your product in greater comfort.

For the latest version of the Serato DJ software, access Serato.com and download the software from there.

Le site de support DJ de Pioneer indiqué ci-dessus propose une FAQ, des informations sur le logiciel et divers types d'informations et de services qui permettent une utilisation plus confortable de ce produit.

Pour la toute dernière version du logiciel Serato DJ, accédez à Serato.com et téléchargez le logiciel de ce site.

Die oben gezeigte Pioneer DJ-Support-Website enthält häufig gestellte Fragen, Informationen über Software und andere wichtige Informationen und Dienste, die Ihnen helfen, Ihr Produkt optimal zu verwenden.

Für die neueste Version der Serato DJ-Software gehen Sie zu Serato.com und laden die Software von dort herunter.

Il sito di supporto DJ Pioneer indicato qui sopra offre una sezione FAQ, informazioni sul software ed informazioni e servizi di vario tipo, per permettere un uso più confortevole dei nostri prodotti.

Per ottenere la più recente versione di Serato DJ, raggiungere Serato.com e scaricare il software di lì.

De bovengenoemde Pioneer DJ ondersteuningswebsite biedt een overzicht van de vaak gestelde vragen, informatie over software en allerlei andere soorten informatie en diensten die u in staat stellen dit product met meer gemak te gebruiken.

Ga voor de nieuwste versie van de Serato DJ-software naar Serato.com en download de software van deze site.

El sitio de asistencia Pioneer DJ mostrado arriba ofrece las preguntas frecuentes, información del software y varios otros tipos de información y servicios que le permitirán usar su producto con mayor confort.

Para la versión más reciente del software Serato DJ, acceda a Serato.com y descargue el software desde allí.

O site de suporte da Pioneer DJ mostrado acima oferece FAQs, informações sobre o software e outros tipos de informações e serviços para permitir utilizar o produto com um maior conforto.

Para obter a versão mais recente do software Serato DJ, acesse a Serato.com e transfira o software a partir daí.

На указанном выше сайте поддержки Pioneer DJ содержатся раздел часто задаваемых вопросов, информация по программному обеспечению, а также различные другие типы информации и услуг, позволяющие использовать ваше изделие более лучшим образом.

Относительно самой последней версии программного обеспечения Serato DJ зайдите на Serato.com и загрузите оттуда программное обеспечение.

serato || **serato**  **DJ**

Operating Instructions (Basic Edition)

Mode d'emploi (Édition de base)

Bedienungsanleitung (Grundlegende Edition)

Istruzioni per l'uso (edizione base)

Handleiding (basiseditie)

Manual de instrucciones (Edición básica)

Manual de instruções (edição básica)

Инструкции по эксплуатации (Основное издание)

CAUTION

TO PREVENT THE RISK OF ELECTRIC SHOCK, DO NOT REMOVE COVER (OR BACK). NO USER-SERVICEABLE PARTS INSIDE. REFER SERVICING TO QUALIFIED SERVICE PERSONNEL.

D3-4-2-1-1_B1_En

WARNING

This equipment is not waterproof. To prevent a fire or shock hazard, do not place any container filled with liquid near this equipment (such as a vase or flower pot) or expose it to dripping, splashing, rain or moisture.

D3-4-2-1-3_A1_En

WARNING

This product equipped with a three-wire grounding (earthed) plug - a plug that has a third (grounding) pin. This plug only fits a grounding-type power outlet. If you are unable to insert the plug into an outlet, contact a licensed electrician to replace the outlet with a properly grounded one. Do not defeat the safety purpose of the grounding plug.

D3-4-2-1-6_A1_En

WARNING

To prevent a fire hazard, do not place any naked flame sources (such as a lighted candle) on the equipment.

D3-4-2-1-7a_A1_En

Operating Environment

Operating environment temperature and humidity: +5 °C to +35 °C (+41 °F to +95 °F); less than 85 %RH (cooling vents not blocked)

Do not install this unit in a poorly ventilated area, or in locations exposed to high humidity or direct sunlight (or strong artificial light).

D3-4-2-1-7c*_A2_En

VENTILATION CAUTION

When installing this unit, make sure to leave space around the unit for ventilation to improve heat radiation (at least 5 cm at top, 5 cm at rear, and 5 cm at each side).

D3-4-2-1-7d*_A1_En

For Europe



If you want to dispose this product, do not mix it with general household waste. There is a separate collection system for used electronic products in accordance with legislation that requires proper treatment, recovery and recycling.

Private households in the member states of the EU, in Switzerland and Norway may return their used electronic products free of charge to designated collection facilities or to a retailer (if you purchase a similar new one).

For countries not mentioned above, please contact your local authorities for the correct method of disposal.

By doing so you will ensure that your disposed product undergoes the necessary treatment, recovery and recycling and thus prevent potential negative effects on the environment and human health.

K058b_A1_En

For Finland customers

Laite on liitettävä suojamaadoituskoskettimilla varustettuun pistorasiaan

For Norway customers

Apparatet må tilkoples jordet stikkontakt

For Sweden customers

Apparaten skall anslutas till jordat uttag

D3-4-2-1-6b_A1_En

CAUTION

The  switch on this unit will not completely shut off all power from the AC outlet. Since the power cord serves as the main disconnect device for the unit, you will need to unplug it from the AC outlet to shut down all power. Therefore, make sure the unit has been installed so that the power cord can be easily unplugged from the AC outlet in case of an accident. To avoid fire hazard, the power cord should also be unplugged from the AC outlet when left unused for a long period of time (for example, when on vacation).

D3-4-2-2a*_A1_En

WARNING

Store small parts out of the reach of children and infants. If accidentally swallowed, contact a doctor immediately.

D41-6-4_A1_En

This product is for general household purposes. Any failure due to use for other than household purposes (such as long-term use for business purposes in a restaurant or use in a car or ship) and which requires repair will be charged for even during the warranty period.

K041_A1_En

POWER-CORD CAUTION

Handle the power cord by the plug. Do not pull out the plug by tugging the cord and never touch the power cord when your hands are wet as this could cause a short circuit or electric shock. Do not place the unit, a piece of furniture, etc., on the power cord, or pinch the cord. Never make a knot in the cord or tie it with other cords. The power cords should be routed such that they are not likely to be stepped on. A damaged power cord can cause a fire or give you an electrical shock. Check the power cord once in a while. When you find it damaged, ask your nearest PIONEER authorized service center or your dealer for a replacement.

S002*_A1_En

For other areas

FEDERAL COMMUNICATIONS COMMISSION DECLARATION OF CONFORMITY

This device complies with part 15 of the FCC Rules. Operation is subject to the following two conditions: (1) This device may not cause harmful interference, and (2) this device must accept any interference received, including interference that may cause undesired operation.

Product Name: DJ Controller

Model Number: DDJ-SZ

Responsible Party Name: PIONEER ELECTRONICS (USA) INC.
SERVICE SUPPORT DIVISION

Address: 1925 E. DOMINGUEZ ST. LONG BEACH, CA 90810-1003, U.S.A.

Phone: 1-800-421-1404

URL: <http://www.pioneerelectronics.com>

D8-10-4*_C1_En

NOTE:

This equipment has been tested and found to comply with the limits for a Class B digital device, pursuant to Part 15 of the FCC Rules. These limits are designed to provide reasonable protection against harmful interference in a residential installation. This equipment generates, uses, and can radiate radio frequency energy and, if not installed and used in accordance with the instructions, may cause harmful interference to radio communications. However, there is no guarantee that interference will not occur in a particular installation. If this equipment does cause harmful interference to radio or television reception, which can be determined by turning the equipment off and on, the user is encouraged to try to correct the interference by one or more of the following measures:

- Reorient or relocate the receiving antenna.
- Increase the separation between the equipment and receiver.
- Connect the equipment into an outlet on a circuit different from that to which the receiver is connected.
- Consult the dealer or an experienced radio/TV technician for help.

D8-10-1-2_A1_En

CAUTION

This product satisfies FCC regulations when shielded cables and connectors are used to connect the unit to other equipment. To prevent electromagnetic interference with electric appliances such as radios and televisions, use shielded cables and connectors for connections.

D8-10-3a_A1_En

Information to User

Alterations or modifications carried out without appropriate authorization may invalidate the user's right to operate the equipment.

D8-10-2_A1_En

Contents

How to read this manual

- Thank you for buying this Pioneer product.
Be sure to read this booklet and the "Operating Instructions" provided on the Pioneer DJ support site. Both include important information that should be fully understood before using this product. After you have finished reading the instructions, put them away in a safe place for future reference.
For instructions on obtaining the Serato DJ software's manual, see *Acquiring the manual* (p.5).
- In this manual, names of screens and menus displayed on the product and on the computer screen, as well as names of buttons and terminals, etc., are indicated within brackets. (e.g.: [CUE] button, [Files] panel, [MIC1] terminal)
- Please note that the screens and specifications of the software described in this manual as well as the external appearance and specifications of the hardware are currently under development and may differ from the final specifications.
- Please note that depending on the operating system version, web browser settings, etc., operation may differ from the procedures described in this manual.

This manual consists mainly of explanations of functions of this unit as hardware. For detailed instructions on operating the Serato DJ software, see the Serato DJ software manual.

- The Serato DJ software manual can be downloaded from "Serato.com". For details, see *Downloading the Serato DJ software manual* (p. 5).
- The most recent version of the Operating Instructions can be downloaded from the Pioneer DJ support site. For details, see *Downloading this unit's operating instructions* (p.5).

01 Before start

What's in the box	5
Acquiring the manual	5
Installing the software	5
Names of Parts	8

02 Operation

Connections	11
Starting the system	12
Quitting the system	14

03 Additional information

Changing the settings	15
Troubleshooting	15
About trademarks and registered trademarks	15
Cautions on copyrights	15
Specifications	15

Before start

What's in the box

- CD-ROM (Installation Disc)
- Power cord
- USB cable¹⁾
- Warranty card
- Operating Instructions (Basic Edition)

¹⁾ Only one USB cable is included with this unit.
To connect two units, use a cable conforming to USB 2.0 standards.

Acquiring the manual

The operating instructions may be in a file in PDF format. Adobe® Reader® must be installed to read files in PDF format. If you do not have Adobe Reader, please install it from the download link on the CD-ROM's menu screen.

Downloading this unit's operating instructions

1 Insert the CD-ROM into the computer's optical drive.

The CD-ROM menu is displayed.

If the CD-ROM's menu does not appear when the CD-ROM is inserted, perform the operations below.

- For Windows
Open the optical drive from [**Computer** (or **My Computer**)] in the [**Start**] menu, then double-click the [**CD_menu.exe**] icon.
- For Mac OS X
In Finder, double-click the [**CD_menu.app**] icon directly.

2 When the CD-ROM's menu is displayed, select [DDJ-SZ: Download the Operating Instructions (PDF file)], then click [Start].

3 "An internet environment is required to access the site. Connected to the internet?" is displayed. Click [Yes].

The web browser is launched and the Pioneer DJ support site is displayed.

4 On the Pioneer DJ support site, click "Manuals" under "DDJ-SZ".

5 Click on the required language on the download page.

Downloading of the operating instructions begins.

Downloading the Serato DJ software manual

1 Insert the CD-ROM into the computer's optical drive.

The CD-ROM menu is displayed.

If the CD-ROM's menu does not appear when the CD-ROM is inserted, perform the operations below.

- For Windows
Open the optical drive from [**Computer** (or **My Computer**)] in the [**Start**] menu, then double-click the [**CD_menu.exe**] icon.
- For Mac OS X
In Finder, double-click the [**CD_menu.app**] icon directly.

2 When the CD-ROM's menu is displayed, select [Serato DJ: Download the Software Manual (PDF file)], then click [Start].

3 "An internet environment is required to access the site. Connected to the internet?" is displayed. Click [Yes].

The web browser is launched and the Pioneer DJ support site is displayed.

- To close the CD-ROM menu, click [**Exit**].

4 Click [Software Info] under [DDJ-SZ] on the Pioneer DJ support site.

[Serato DJ Support Information] is displayed.

5 Click the link to the Serato DJ download page.

The Serato DJ download page is displayed.

6 Log in to your "Serato.com" user account.

Input the e-mail address and password you have registered to log in to "Serato.com".

7 From "More Downloads" on the right side of the download page, click "Serato DJ x.x User Manual".

Downloading of the Serato DJ software manual starts.

Installing the software

Before installing the software

For the latest version of the Serato DJ software, access Serato.com and download the software from there. A software download link is also provided on the included CD-ROM.

- For details, refer to *Installation procedure (Windows)* or *Installation procedure (Mac OS X)*.
- The user is responsible for preparing the computer, network devices and other elements of the Internet usage environment required for a connection to the Internet.

About the driver software

This driver software is an exclusive ASIO driver for outputting audio signals from the computer.

Checking the latest information on the driver software

For detailed information on this unit's designated driver software, see the Pioneer DJ support site below.
<http://pioneerdj.com/support/>

About the Serato DJ software

Serato DJ is a DJ software application by Serato. DJ performances are possible by connecting the computer on which this software is installed to this unit.

Minimum operating environment

Supported operating systems	CPU and required memory
Mac OS X: 10.8, 10.7 and 10.6	32-bit version Intel® processor, Core™ 2 Duo 2.0 GHz or better 1 GB or more of RAM
	64-bit version Intel® processor, Core™ 2 Duo 2.4 GHz or better 4 GB or more of RAM
Windows: Windows 7	32-bit version Intel® processor, Core™ 2 Duo 2.0 GHz or better 2 GB or more of RAM
	64-bit version Intel® processor, Core™ 2 Duo 2.4 GHz or better 4 GB or more of RAM

Others

Optical drive	Optical disc drive on which the CD-ROM can be read
USB port	A USB 2.0 port is required to connect the computer with this unit.
Display resolution	Resolution of 1 280 x 720 or greater
Internet connection	An Internet connection is required for registering the "Serato.com" user account and downloading the software.

- For the latest information on the required operating environment and compatibility as well as to acquire the latest operating system, refer to "Software Info" under "DDJ-SZ" on the Pioneer DJ support site below.
<http://pioneerdj.com/support/>
- Operating System support assumes you are using the latest point release for that version.
- Operation is not guaranteed on all computers, even if all the required operating environment conditions indicated here are fulfilled.
- Depending on the computer's power-saving settings, etc., the CPU and hard disk may not provide sufficient processing capabilities. For notebook computers in particular, make sure the computer is in the proper conditions to provide constant high performance (for example by keeping the AC power connected) when using Serato DJ.
- Use of the Internet requires a separate contract with a provider offering Internet services and payment of provider fees.

Installation procedure (Windows)

Do not connect this unit and the computer until installation is completed.

- Log on as the user which was set as the computer's administrator before installing.
- If any other programs are running on the computer, quit them.

1 Insert the CD-ROM into the computer's optical drive.

The CD-ROM menu is displayed.

- If the CD-ROM menu does not appear when the CD-ROM is inserted, open the optical drive from [Computer (or My Computer)] in the [Start] menu, then double-click the [CD_menu.exe] icon.

2 From the menu that appears, select [Installing device driver software], then click [Start].

3 "Download the latest version? An internet environment is required to access the site." is displayed. Click [Yes].

The web browser is launched and the Pioneer DJ support site is displayed.

4 Click [Software Download] under [DDJ-SZ] on the Pioneer DJ support site.

5 Click [Driver Software].

6 From the download page, download the driver software for Windows (DDJ-SZ_X.XXX.exe).

7 Double-click the downloaded file.

The driver installation screen appears.

8 Carefully read the Software end user license agreement and if you consent to the provisions, put a check mark in [I agree.] and click [OK].

If you do not consent to the provisions of the Software end user license agreement, click [Cancel] and stop installation.

9 Proceed with installation according to the instructions on the screen.

If [Windows Security] appears on the screen while the installation is in progress, click [Install this driver software anyway] and continue with the installation.

When the installation program is completed, a completion message appears.

After installing the driver software, install the Serato DJ software.

10 Select [Download Serato DJ Software] from the CD-ROM's menu, then click [Start].

11 "An internet environment is required to access the site. Connected to the internet?" is displayed. Click [Yes].

The web browser is launched and the Pioneer DJ support site is displayed.

12 Click [Software Info] under [DDJ-SZ] on the Pioneer DJ support site.

13 Click the link to the Serato DJ download page.

The Serato DJ download page is displayed.

14 Log in to your "Serato.com" user account.

- If you have already registered a user account on "Serato.com", proceed to step 16.
- If you have not completed registering your user account, do so following the procedure below.
 - Following the instructions on the screen, input your e-mail address and the password you want to set, then select the region in which you live.
 - If you check [E-mail me Serato newsletters], newsletters providing the latest information on Serato products will be sent from Serato.
 - Once user account registration is completed, you will receive an e-mail at the e-mail address you have input. Check the contents of the e-mail sent from "Serato.com".
- Be careful not to forget the e-mail address and password specified when you performed user registration. They will be required for updating the software.
- The personal information input when registering a new user account may be collected, processed and used based on the privacy policy on the Serato website.

15 Click the link in the e-mail message sent from "Serato.com".

This takes you to the Serato DJ download page. Proceed to step 17.

16 Log in.

Input the e-mail address and password you have registered to log in to "Serato.com".

17 Download the Serato DJ software from the download page.

Unzip the downloaded file, then double-click the unzipped file to launch the installer.

18 Read the terms of the license agreement carefully, and if you agree, select [I agree to the license terms and conditions], then click [Install].



- If you do not agree to the contents of the license agreement, click [Close] to cancel installation.

Installation begins.



The message of successful installation appears once installation is completed.

19 Click [Close] to quit the Serato DJ installer.

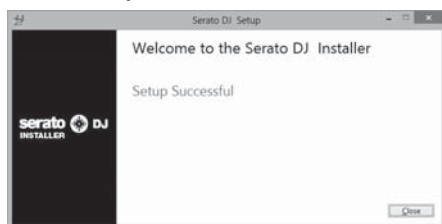

Installation procedure (Mac OS X)

Do not connect this unit and the computer until installation is completed.

- If any other programs are running on the computer, quit them.

1 Insert the CD-ROM into the computer's optical drive.

The CD-ROM menu is displayed.

- If the CD-ROM menu does not appear on the screen when the CD-ROM is inserted, open the optical driver from Finder, then double-click the [CD_menu.app] icon.

2 From the menu that appears, select [Installing device driver software], then click [Start].

3 "Download the latest version? An internet environment is required to access the site." is displayed. Click [Yes].

The web browser is launched and the Pioneer DJ support site is displayed.

4 Click [Software Download] under [DDJ-SZ] on the Pioneer DJ support site.

5 Click [Driver Software].

6 From the download page, download the driver software for Mac OS (DDJ-SZ_M_X.X.X.dmg).

7 Double-click the downloaded file.

The [DDJ-SZ_AudioDriver] menu screen appears.

8 Double-click [DDJ-SZ_AudioDriver.pkg].

The driver installation screen appears.

9 Check the details on the screen and click [Continue Anyway].

10 When the end user license agreement appears, read *Software end user license agreement* carefully, then click [Continue Anyway].

11 If you consent to the provisions of the *Software end user license agreement*, click [Agree].

If you do not consent to the provisions of the *Software end user license agreement*, click [I disagree] and stop installation.

12 Proceed with installation according to the instructions on the screen.

13 Select [Download Serato DJ Software] from the CD-ROM's menu, then click [Start].

14 "An internet environment is required to access the site. Connected to the internet?" is displayed. Click [Yes].

The web browser is launched and the Pioneer DJ support site is displayed.

15 Click [Software Info] under [DDJ-SZ] on the Pioneer DJ support site.

16 Click the link to the Serato DJ download page.

The Serato DJ download page is displayed.

17 Log in to your "Serato.com" user account.

- If you have already registered a user account on "Serato.com", proceed to step 19.
- If you have not completed registering your user account, do so following the procedure below.
 - Following the instructions on the screen, input your e-mail address and the password you want to set, then select the region in which you live.
 - If you check [E-mail me Serato newsletters], newsletters providing the latest information on Serato products will be sent from Serato.
 - Once user account registration is completed, you will receive an e-mail at the e-mail address you have input. Check the contents of the e-mail sent from "Serato.com".
- Be careful not to forget the e-mail address and password specified when you performed user registration. They will be required for updating the software.
- The personal information input when registering a new user account may be collected, processed and used based on the privacy policy on the Serato website.

18 Click the link in the e-mail message sent from "Serato.com".

This takes you to the Serato DJ download page. Proceed to step 20.

19 Log in.

Input the e-mail address and password you have registered to log in to "Serato.com".

20 Download the Serato DJ software from the download page.

Unzip the downloaded file, then double-click the unzipped file to launch the installer.

21 Read the terms of the license agreement carefully, and if you agree, click [Agree].

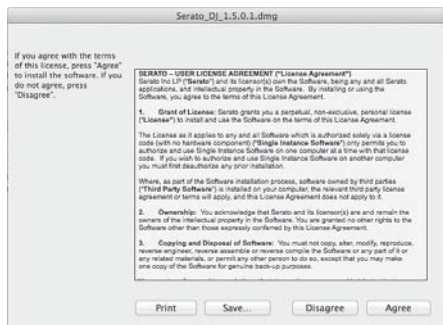

- If you do not agree to the contents of the usage agreement, click [Disagree] to cancel installation.

22 If the following screen appears, drag and drop the [Serato DJ] icon on the [Applications] folder icon.



Names of Parts

- For details on the functions of the various buttons and controls, see *Names of Parts* in the Operating Instructions.

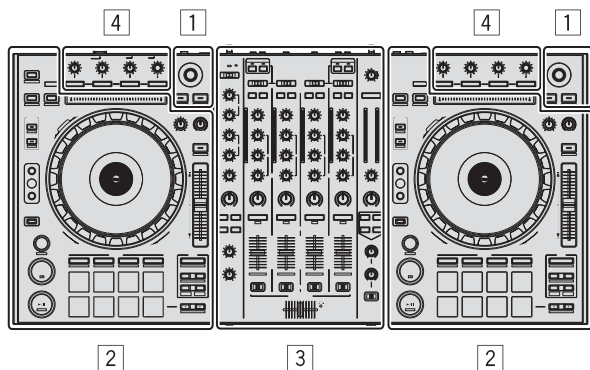

- 1 Browser section
- 2 Deck section
- 3 Mixer section
- 4 Effect section

Browser section

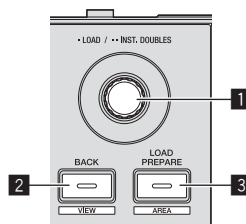

- 1 Rotary selector
- 2 BACK (VIEW) button
- 3 LOAD PREPARE (AREA) button

Deck section

This section is used to control the four decks. The buttons and controls for operating decks 1 and 3 are located on the left side of the controller, those for operating decks 2 and 4 are located on the right side of the controller.

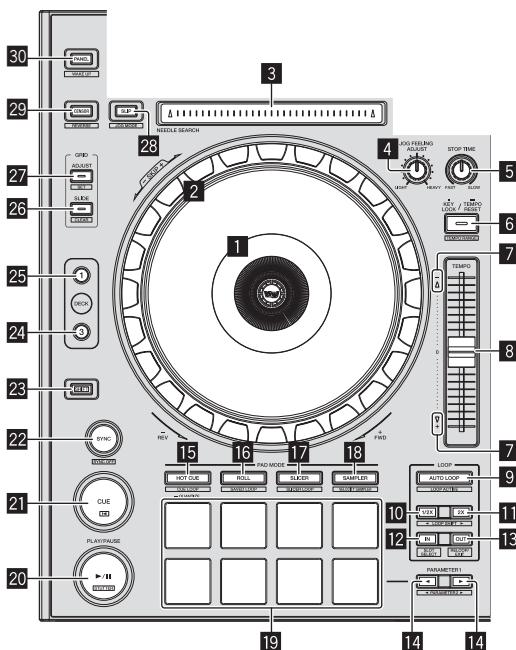

- 1 Jog dial display section
- 2 Jog dial
- 3 NEEDLE SEARCH pad
- 4 JOG FEELING ADJUST control
- 5 STOP TIME control
- 6 KEY LOCK button
- 7 Takeover indicator
- 8 TEMPO slider
- 9 AUTO LOOP button
- 10 LOOP 1/2X button
- 11 LOOP 2X button

- 12 LOOP IN button
- 13 LOOP OUT button
- 14 PARAMETER◀ button, PARAMETER▶ button
- 15 HOT CUE mode button
- 16 ROLL mode button
- 17 SLICER mode button
- 18 SAMPLER mode button
- 19 Performance pads
- 20 PLAY/PAUSE ▶/|| button
- 21 CUE button
- 22 SYNC button
- 23 SHIFT button
- 24 DECK 3 button
- 25 DECK 1 button
- 26 GRID SLIDE button
- 27 GRID ADJUST button
- 28 SLIP button
- 29 CENSOR button
- 30 PANEL button

- 6 MASTER CUE button
- 7 Master level indicator
- 8 BOOTH MONITOR control
- 9 MASTER OUT COLOR control
- 10 OSCILLATOR SELECT button
- 11 OSCILLATOR VOLUME control
- 12 OSCILLATOR PARAMETER control
- 13 OSC ASSIGN selector switch
- 14 HEADPHONES LEVEL control
- 15 HEADPHONES MIXING control
- 16 SOUND COLOR FX buttons
- 17 SAMPLER, MIC COLOR control
- 18 SAMPLER VOL control
- 19 EQ (HI, LOW) controls
- 20 MIC2 control
- 21 MIC1 control
- 22 LINE, PHONO, USB selector switch
- 23 CD, USB selector switch
- 24 FX 1 assign button
- 25 FX 2 assign button
- 26 Channel Level Indicator
- 27 TRIM control
- 28 ISO (HI, MID, LOW) controls
- 29 COLOR control
- 30 Headphones CUE button
- 31 Channel fader
- 32 Crossfader assign selector switch
- 33 Crossfader
- 34 FEELING ADJUST adjustment hole

Mixer section

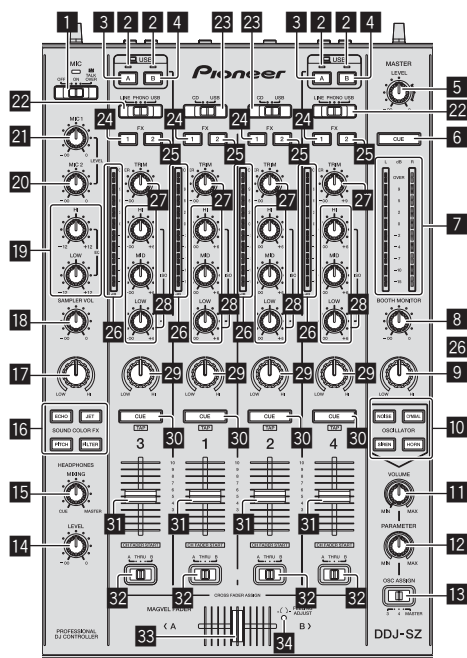

- 1 OFF, ON, MIC TALK OVER selector switch
- 2 USB connection indicator
- 3 USB (A) button
- 4 USB (B) button
- 5 MASTER LEVEL control

Effect section

This section is used to control the two effect units (FX1 and FX2). Controls and buttons to operate the FX1 unit are located on the left side of the controller, those to operate the FX2 unit are located on the right side of the controller. The channels to which the effect is to be applied are set using the effect assign buttons.

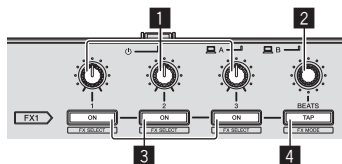

1 Effect parameter controls

2 FX BEATS control

3 Effect parameter buttons

4 TAP button

Front panel

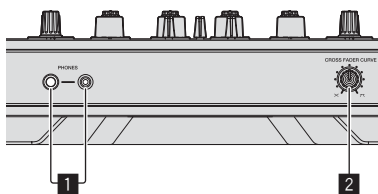

1 PHONES jacks

2 CROSS FADER CURVE selector switch

Operation

Connections

1 Connect headphones to one of the [PHONES] terminals.

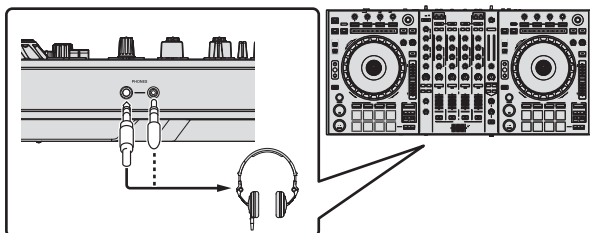

2 Connect powered speakers, a power amplifier, components, etc., to the [MASTER OUT 1] or [MASTER OUT 2] terminals.

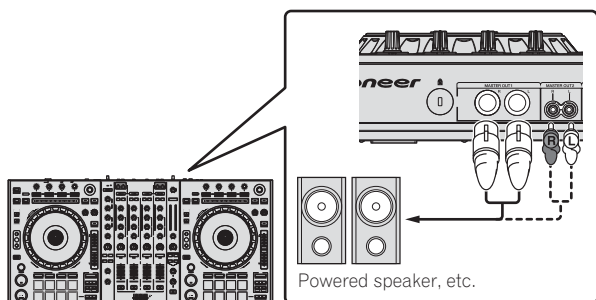

- To output the sound from the [BOOTH] terminals, connect speakers or other devices to the [BOOTH] terminals.
- For details on connecting the input/output terminals, see the Operating Instructions.

3 Connect this unit to your computer via a USB cable.

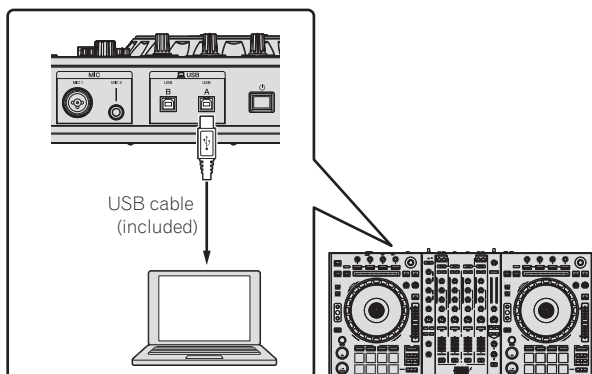

This product satisfies electromagnetic noise regulations when it is connected to other equipment through shielded cables and connectors. Use only the furnished accessory connecting cables.

D44-8-2_A1_En

4 Turn on the computer's power.

5 Connect the power cord.

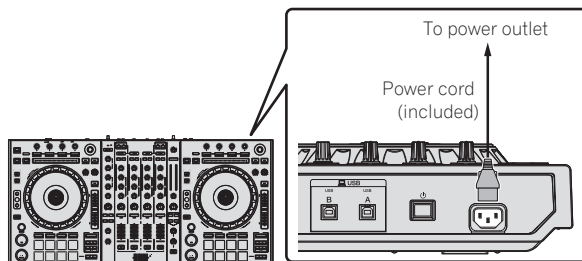

6 Press the [⏻] switch on this unit's rear panel to turn this unit's power on.

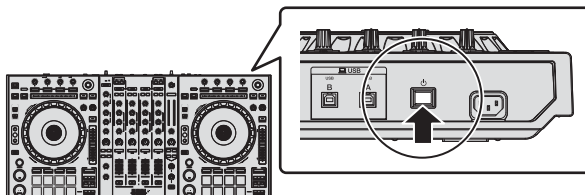

Turn on the power of this unit.

- For Windows users
The message [Installing device driver software] may appear when this unit is first connected to the computer or when it is connected to a different USB port on the computer. Wait a while until the message [Your devices are ready for use] appears.

7 Turn on the power of the devices connected to the output terminals (powered speakers, power amplifier, components, etc.).

- When a microphone, DJ player or other external device is connected to input terminals, the power of that device also turns on.

Starting the system

Launching Serato DJ

For Windows

From the Windows [Start] menu, click the [Serato DJ] icon under [All Programs] > [Serato] > [Serato DJ].

For Mac OS X

In Finder, open the [Application] folder, then click the [Serato DJ] icon.

Computer screen directly after the Serato DJ software is launched



- 1 The [ACTIVATE/BUY Serato DJ] icon may appear on the right side of the screen that is displayed when Serato DJ is launched the first time, but there is no need to activate or purchase a license for those using DDJ-SZ.
- 2 Check [DO NOT SHOW AGAIN] at the bottom right of the screen, then click [License] and continue to use Serato DJ as such.

To operate the beat grid

With Serato DJ, [SYNC PREFERENCE] is set to [Simple sync] by default, but this must be switched to [Smart sync] in order to perform beat grid operations.

SETUP—DJ Preference—SYNC PREFERENCE

For instructions on displaying the settings screen and details on the beat grid, see the Serato DJ manual.

Computer screen when a track is loaded in the Serato DJ software

Click [Library] at the upper left of the computer screen, then select [Vertical] or [Horizontal] from the pull-down menu to switch the Serato DJ screen.

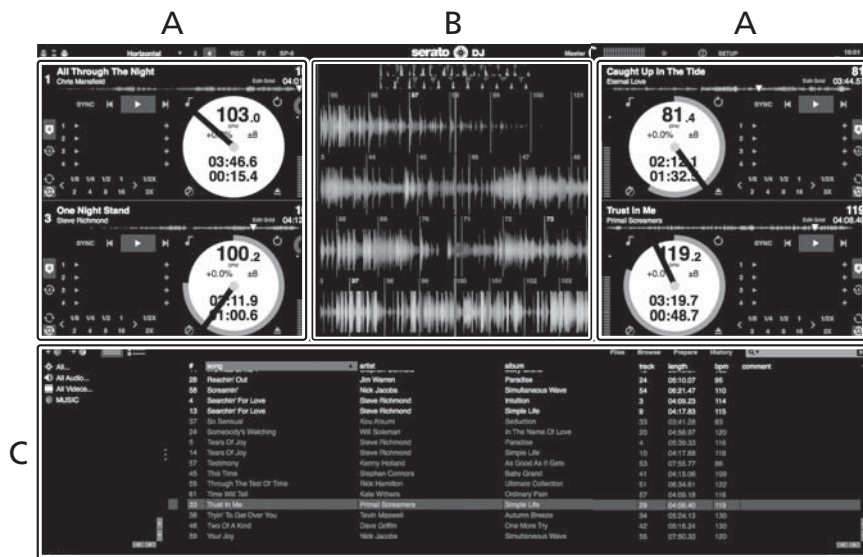

A Deck section

The track information (the name of the loaded track, artist name, BPM, etc.), the overall waveform and other information is displayed here.

B Waveform display

The loaded track's waveform is displayed here.

C Browser section

Crates in which tracks in the library or sets of multiple tracks are stored are displayed here.

This manual consists mainly of explanations of functions of this unit as hardware. For detailed instructions on operating the Serato DJ software, see the Serato DJ software manual.

Importing tracks

The following describes the typical procedure for importing tracks.

- There are various ways to import tracks with the Serato DJ software. For details, see the Serato DJ software manual.
- If you are already using Serato DJ software (Scratch Live, ITCH or Serato DJ Intro) and have already created track libraries, the track libraries you have previously created can be used as such.
- If you are using Serato DJ Intro and have already created track libraries, you may have to reanalyze the tracks.

1 Click the [Files] key on the Serato DJ software screen to open the [Files] panel.

The contents of your computer or the peripheral connected to the computer are displayed in the [Files] panel.

2 Click the folder on the [Files] panel containing the tracks you want to add to the library to select it.

3 On the Serato DJ software screen, drag and drop the selected folder to the crates panel.

A crate is created and the tracks are added to the library.

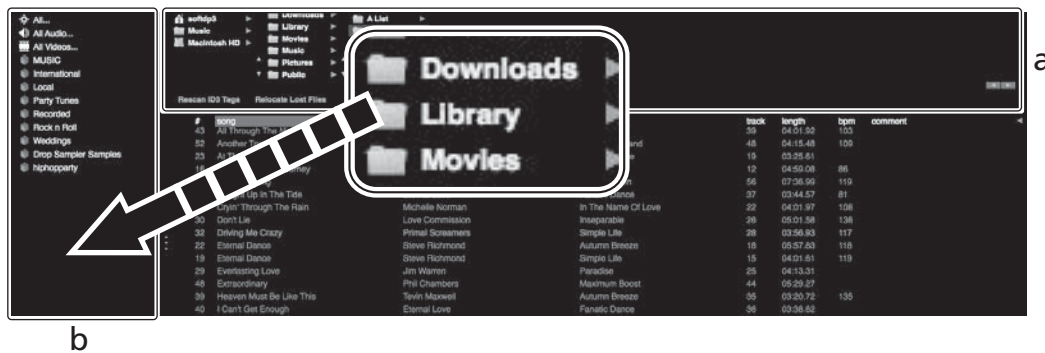

- a [Files] panel
b Crates panel

Loading tracks and playing them

The following describes the procedure for loading tracks into deck [1] as an example.

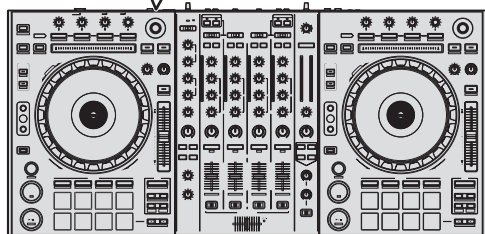
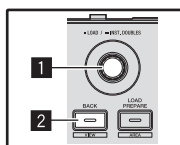

- 1 Rotary selector
2 BACK (VIEW) button

1 Press this unit's [BACK (VIEW)] button, move the cursor to the crates panel on the computer's screen, then turn the rotary selector to select the crate, etc.

2 Press the rotary selector, move the cursor to the library on the computer's screen, then turn the rotary selector and select the track.



- a Library
b Crates panel

3 Press the [DECK1] button.

4 Press the rotary selector to load the selected track onto the deck.

Playing tracks and outputting the sound

The following describes the procedure for outputting the channel 1 sound as an example.

- Set the volume of the devices (power amplifier, powered speakers, etc.) connected to the [MASTER OUT 1] and [MASTER OUT 2] terminals to an appropriate level. Note that loud sound will be output if the volume is set too high.

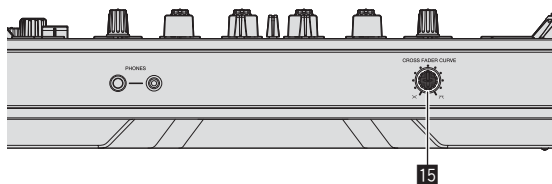
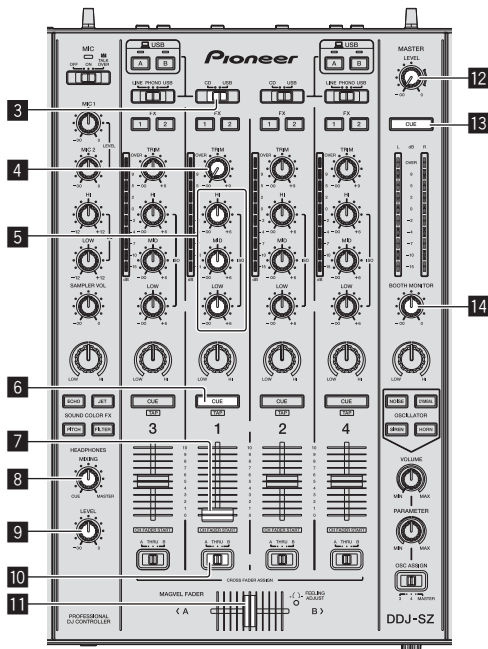

- CD, USB selector switch
- TRIM control
- ISO (HI, MID, LOW) controls
- Headphones CUE button
- Channel fader
- HEADPHONES MIXING control
- HEADPHONES LEVEL control
- Crossfader assign selector switch
- Crossfader
- MASTER LEVEL control
- MASTER CUE button
- BOOTH MONITOR control
- CROSS FADER CURVE selector switch

1 Set the positions of the controls, etc., as shown below.

Names of controls, etc.	Position
MASTER LEVEL control	Turned fully counterclockwise
CD, USB selector switch	[USB] position
TRIM control	Turned fully counterclockwise
ISO (HI, MID, LOW) controls	Center
Channel fader	Moved forward
Crossfader assign selector switch	[THRU] position

2 Press the [▶/||] button to play the track.

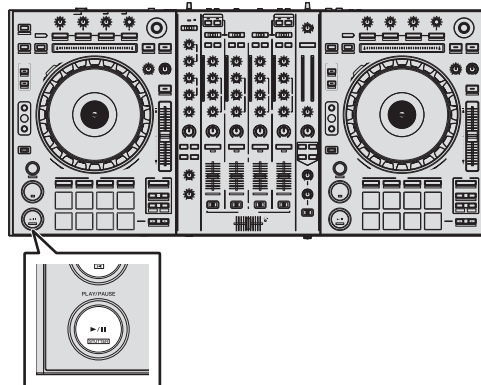

3 Move the channel fader away from you.

4 Turn the [TRIM] control.

Adjust [TRIM] so that the orange indicator on the channel level indicator lights at the peak level.

5 Turn the [MASTER LEVEL] control to adjust the audio level of the speakers.

Adjust the sound level output from the [MASTER OUT 1] and [MASTER OUT 2] terminals to an appropriate level.

Monitoring sound with headphones

Set the positions of the controls, etc., as shown below.

Names of controls, etc.	Position
HEADPHONES MIXING control	Center
HEADPHONES LEVEL control	Turned fully counterclockwise

1 Press the headphones [CUE] button for the channel 1.

2 Turn the [HEADPHONES LEVEL] control.

Adjust the sound level output from the headphones to an appropriate level.



Note

This unit and the Serato DJ software include a variety of functions enabling individualistic DJ performances. For details on the respective functions, see the Serato DJ software manual.

- The Serato DJ software manual can be downloaded from "Serato.com". For details, see *Downloading the Serato DJ software manual* (p. 5).

Quitting the system

1 Quit [Serato DJ].

When the software is closed, a message for confirming that you want to close it appears on the computer's screen. Click [Yes] to close.

2 Press the [⏻] switch on this unit's rear panel to set this unit's power to standby.

3 Disconnect the USB cable from your computer.

Additional information

Changing the settings

- For detailed instructions on changing this unit's settings, see *Changing the settings* in the Operating Instructions.

Troubleshooting

- Incorrect operation is often mistaken for trouble or malfunction. If you think that there is something wrong with this component, check the items in the "Troubleshooting" section of this unit's operating instructions and the [FAQ] for the [DDJ-SZ] on the Pioneer DJ support site.
Sometimes the problem may lie in another component. Inspect the other components and electrical appliances being used. If the problem cannot be rectified, ask your nearest Pioneer authorized service center or your dealer to carry out repair work.
- This unit may not operate properly due to static electricity or other external influences. In this case, proper operation may be restored by turning the power off, waiting 1 minute, then turning the power back on.

About trademarks and registered trademarks

- Pioneer is a registered trademark of PIONEER CORPORATION. The names of companies and products mentioned herein are the trademarks of their respective owners.

Cautions on copyrights

Recordings you have made are for your personal enjoyment and according to copyright laws may not be used without the consent of the copyright holder.

- Music recorded from CDs, etc., is protected by the copyright laws of individual countries and by international treaties. It is the full responsibility of the person who has recorded the music to ensure that it is used legally.
- When handling music downloaded from the Internet, etc., it is the full responsibility of the person who has downloaded the music to ensure that it is used in accordance with the contract concluded with the download site.

Specifications

Power requirements	AC 110 V to 240 V, 50 Hz/60 Hz
Power consumption.....	30 W
Power consumption (standby).....	0.4 W
Main unit weight	10.4 kg
Max. external dimensions	870 mm (W) × 98.4 mm (H) × 419.5 mm (D)
Tolerable operating temperature	+5 °C to +35 °C
Tolerable operating humidity	5 % to 85 % (no condensation)

Audio Section

Sampling rate.....	44.1 kHz
A/D, D/A converter.....	24 bits
Frequency characteristic	
USB, CD/LINE, MIC1, MIC2.....	20 Hz to 20 kHz
S/N ratio (rated output, A-WEIGHTED)	
USB.....	111 dB
CD/LINE.....	97 dB
PHONO.....	90 dB
MIC1	84 dB
MIC2	84 dB
Total harmonic distortion (20 Hz — 20 kHzBW)	
USB.....	0.002 %
CD/LINE.....	0.004 %
Standard input level / Input impedance	
CD/LINE.....	-12 dBu/47 kΩ
PHONO.....	-52 dBu/47 kΩ
MIC1	-52 dBu/8.5 kΩ
MIC2	-52 dBu/8.5 kΩ
Standard output level / Load impedance / Output impedance	
MASTER OUT 1	+6 dBu/10 kΩ/390 Ω or less
MASTER OUT 2	+2 dBu/10 kΩ/820 Ω or less
BOOTH	+6 dBu/10 kΩ/390 Ω or less
PHONES.....	+8 dBu/32 Ω/10 Ω or less
Rated output level / Load impedance	
MASTER OUT 1	24 dBu/10 kΩ
MASTER OUT 2	20 dBu/10 kΩ
Crosstalk	
CD/LINE	82 dB
Channel equalizer characteristic	
HI	-∞ dB to +6 dB (13 kHz)
MID	-∞ dB to +6 dB (1 kHz)
LOW	-∞ dB to +6 dB (70 Hz)
Microphone equalizer characteristic	
HI	-12 dB to +12 dB (10 kHz)
LOW	-12 dB to +12 dB (100 Hz)

Input / Output terminals

CD/LINE Input terminals	
RCA pin jacks.....	4 sets
PHONO/LINE input terminals	
RCA pin jacks.....	2 sets
MIC1 terminal	
XLR connector/phone jack (Ø 6.3 mm)	1 set
MIC2 terminal	
Phone jack (Ø 6.3 mm)	1 set
MASTER OUT 1 output terminal	
XLR connector.....	1 set
MASTER OUT 2 output terminal	
RCA pin jacks.....	1 set
BOOTH output terminal	
Phone jack (Ø 6.3 mm)	1 set
PHONES output terminal	
Stereo phone jack (Ø 6.3 mm)	1 set
Stereo mini phone jack (Ø 3.5 mm)	1 set
USB terminals	
B type.....	2 sets

- Be sure to use the [MASTER OUT 1] terminals only for a balanced output. Connection with an unbalanced input (such as RCA) using an XLR to RCA converter cable (or converter adapter), etc., may lower the sound quality and/or result in noise.
For connection with an unbalanced input (such as RCA), use the [MASTER OUT 2] terminals.
- The specifications and design of this product are subject to change without notice.
- © 2013 PIONEER CORPORATION. All rights reserved.



Si vous souhaitez vous débarrasser de cet appareil, ne le mettez pas à la poubelle avec vos ordures ménagères. Il existe un système de collecte séparé pour les appareils électroniques usagés, qui doivent être récupérés, traités et recyclés conformément à la législation.

Les habitants des états membres de l'UE, de Suisse et de Norvège peuvent retourner gratuitement leurs appareils électroniques usagés aux centres de collecte agréés ou à un détaillant (si vous rachetez un appareil similaire neuf).

Dans les pays qui ne sont pas mentionnés ci-dessus, veuillez contacter les autorités locales pour savoir comment vous pouvez vous débarrasser de vos appareils.

Vous garantirez ainsi que les appareils dont vous vous débarrassez sont correctement récupérés, traités et recyclés et préviendrez de cette façon les impacts néfastes possibles sur l'environnement et la santé humaine.

K058b_A1_Fr

ATTENTION

POUR ÉVITER TOUT RISQUE D'ÉLECTROCUTION, NE PAS ENLEVER LE COUVERCLE (NI LE PANNEAU ARRIÈRE). AUCUNE PIÈCE RÉPARABLE PAR L'UTILISATEUR NE SE TROUVE À L'INTÉRIEUR. CONFIER TOUT ENTRETIEN À UN PERSONNEL QUALIFIÉ UNIQUEMENT.

D3-4-2-1-1_B1_Fr

AVERTISSEMENT

Cet appareil n'est pas étanche. Pour éviter les risques d'incendie et de décharge électrique, ne placez près de lui un récipient rempli d'eau, tel qu'un vase ou un pot de fleurs, et ne l'exposez pas à des gouttes d'eau, des éclaboussures, de la pluie ou de l'humidité.

D3-4-2-1-3_A1_Fr

AVERTISSEMENT

Pour éviter les risques d'incendie, ne placez aucune flamme nue (telle qu'une bougie allumée) sur l'appareil.

D3-4-2-1-7a_A1_Fr

Milieu de fonctionnement

Température et humidité du milieu de fonctionnement : De +5 °C à +35 °C (de +41 °F à +95 °F) ; Humidité relative inférieure à 85 % (orifices de ventilation non obstrués)

N'installez pas l'appareil dans un endroit mal ventilé ou un lieu soumis à une forte humidité ou en plein soleil (ou à une forte lumière artificielle).

D3-4-2-1-7c*_A1_Fr

PRÉCAUTION DE VENTILATION

Lors de l'installation de l'appareil, veillez à laisser un espace suffisant autour de ses parois de manière à améliorer la dissipation de chaleur (au moins 5 cm sur le dessus, 5 cm à l'arrière et 5 cm de chaque côté).

D3-4-2-1-7d*_A1_Fr

ATTENTION

L'interrupteur  de cet appareil ne coupe pas complètement celui-ci de sa prise secteur. Comme le cordon d'alimentation fait office de dispositif de déconnexion du secteur, il devra être débranché au niveau de la prise secteur pour que l'appareil soit complètement hors tension. Par conséquent, veillez à installer l'appareil de telle manière que son cordon d'alimentation puisse être facilement débranché de la prise secteur en cas d'accident. Pour éviter tout risque d'incendie, le cordon d'alimentation sera débranché au niveau de la prise secteur si vous prévoyez une période prolongée de non utilisation (par exemple avant un départ en vacances).

D3-4-2-2-2a*_A1_Fr

AVERTISSEMENT

Cet appareil est muni d'une fiche de mise à la terre (masse) à trois fils. Comme la fiche présente une troisième broche (de terre), elle ne peut se brancher que sur une prise de courant, prévue pour une mise à la terre. Si vous n'arrivez pas à insérer la fiche dans la prise de courant, contactez un électricien qualifié pour faire remplacer la prise par une qui soit mise à la terre. N'annulez pas la fonction de sécurité que procure cette fiche de mise à la terre.

D3-4-2-1-6_A1_Fr

AVERTISSEMENT

Gardez les pièces de petite taille hors de la portée des bébés et des enfants. En cas d'ingestion accidentelle, veuillez contacter immédiatement un médecin.

D41-6-4_A1_Fr

Ce produit est destiné à une utilisation domestique générale. Toute panne due à une utilisation autre qu'à des fins privées (comme une utilisation à des fins commerciales dans un restaurant, dans un autocar ou sur un bateau) et qui nécessite une réparation sera aux frais du client, même pendant la période de garantie.

K041_A1_Fr

NOTE IMPORTANTE SUR LE CABLE D'ALIMENTATION

Tenir le câble d'alimentation par la fiche. Ne pas débrancher la prise en tirant sur le câble et ne pas toucher le câble avec les mains mouillées. Cela risque de provoquer un court-circuit ou un choc électrique. Ne pas poser l'appareil ou un meuble sur le câble. Ne pas pincer le câble. Ne pas faire de noeud avec le câble ou l'attacher à d'autres câbles. Les câbles d'alimentation doivent être posés de façon à ne pas être écrasés. Un câble abîmé peut provoquer un risque d'incendie ou un choc électrique. Vérifier le câble d'alimentation de temps en temps. Contacter le service après-vente PIONEER le plus proche ou le revendeur pour un remplacement.

S002*_A1_Fr

Sommaire

Comment lire ce manuel

- Merci pour l'achat de ce produit Pioneer.
Veillez à bien lire cette brochure et le "Mode d'emploi" fourni sur le site de support DJ de Pioneer. Ces deux documents contiennent des informations importantes qui doivent être bien assimilées avant d'utiliser ce produit.
Cela fait, conservez le mode d'emploi de façon à pouvoir vous y référer en cas de nécessité.
Pour les instructions sur l'acquisition du manuel du logiciel Serato DJ, reportez-vous à *Obtention du manuel* (p.4).
- Dans ce manuel, les noms d'écrans et de menus s'affichant sur le produit et sur l'écran de l'ordinateur, de même que les noms de touches et de prises, etc. sont indiqués entre parenthèses. (Ex. : Touche **[CUE]**, panneau **[Files]**, prise **[MIC1]**)
- Veuillez noter que les écrans et les caractéristiques techniques du logiciel décrit dans ce manuel, ainsi que l'aspect externe et les caractéristiques techniques du matériel sont en cours de développement de sorte que les caractéristiques finales peuvent être différentes.
- Veuillez noter que selon la version du système d'exploitation, les réglages du navigateur web, etc., le fonctionnement peut être différent des marches à suivre indiquées dans ce mode d'emploi.

Ce manuel contient essentiellement les explications des fonctions de l'appareil proprement dit. Pour les instructions détaillées sur le fonctionnement du logiciel Serato DJ, reportez-vous au manuel du logiciel Serato DJ.

- Le manuel du logiciel Serato DJ peut être téléchargé de "Serato.com". Pour le détail, reportez-vous à *Téléchargement du manuel du logiciel Serato DJ* (p. 4).
- La version la plus récente du mode d'emploi peut être téléchargée depuis le site de support DJ de Pioneer. Pour plus de détails, reportez-vous à *Téléchargement de ce mode d'emploi* (p. 4).

01 Informations préliminaires

Contenu du carton d'emballage	4
Obtention du manuel	4
Installation du logiciel	4
Noms des éléments.....	7

02 Fonctionnement

Raccordements	10
Ouverture du système	11
Fermeture du système.....	13

03 Informations supplémentaires

Changement des réglages.....	14
En cas de panne	14
À propos des marques commerciales et des marques déposées.....	14
Précautions concernant les droits d'auteur	14
Spécifications.....	14

Informations préliminaires

Contenu du carton d'emballage

- CD-ROM (Disque d'installation)
- Cordon d'alimentation
- Câble USB^[1]
- Carte de garantie
- Mode d'emploi (Édition de base)

[1] Un seul câble USB est fourni avec cet appareil. Pour connecter deux appareils, utilisez un câble conforme aux normes USB 2.0.

Obtention du manuel

Le mode d'emploi peut se trouver sous forme de fichier PDF. Adobe® Reader® doit être installé pour pouvoir lire les fichiers de format PDF. Si vous ne possédez pas Adobe Reader, veuillez l'installer en utilisant le lien de téléchargement sur le menu du CD-ROM.

Téléchargement de ce mode d'emploi

1 Insérez le CD-ROM dans le lecteur optique de l'ordinateur.

Le menu du CD-ROM apparaît.

Si le menu du CD-ROM n'apparaît pas lorsque le CD-ROM est inséré, procédez de la façon suivante.

- Pour Windows
Ouvrez le lecteur optique depuis [Ordinateur (ou Poste de travail)] dans le menu [Démarrer], puis double-cliquez sur l'icône [CD_menu.exe].
- Pour Mac OS X
Dans le Finder, double-cliquez directement sur l'icône [CD_menu.app].

2 Lorsque le menu du CD-ROM apparaît, sélectionnez [DDJ-SZ: Télécharger le Mode d'emploi (fichier PDF)], puis cliquez sur [Demarrer].

3 "Une connexion internet est nécessaire pour pouvoir accéder au site. Connecté à internet ?" apparaît. Cliquez sur [Oui].

Le navigateur web démarre et le site de support DJ de Pioneer apparaît.

4 Sur le site de support DJ de Pioneer, cliquez sur "Manuals" dans "DDJ-SZ".

5 Cliquez sur la langue souhaitée sur la page de téléchargement.

Le téléchargement du mode d'emploi commence.

Téléchargement du manuel du logiciel Serato DJ

1 Insérez le CD-ROM dans le lecteur optique de l'ordinateur.

Le menu du CD-ROM apparaît.

Si le menu du CD-ROM n'apparaît pas lorsque le CD-ROM est inséré, procédez de la façon suivante.

- Pour Windows
Ouvrez le lecteur optique depuis [Ordinateur (ou Poste de travail)] dans le menu [Démarrer], puis double-cliquez sur l'icône [CD_menu.exe].
- Pour Mac OS X
Dans le Finder, double-cliquez directement sur l'icône [CD_menu.app].

2 Lorsque le menu du CD-ROM apparaît, sélectionnez [Serato DJ: Télécharger le Manuel du logiciel (fichier PDF)], puis cliquez sur [Demarrer].

3 "Une connexion internet est nécessaire pour pouvoir accéder au site. Connecté à internet ?" apparaît. Cliquez sur [Oui].

Le navigateur web démarre et le site de support DJ de Pioneer apparaît.

- Pour fermer le menu du CD-ROM, cliquez sur [Quitter].

4 Cliquez sur [Software Info] dans [DDJ-SZ] sur le site de support DJ de Pioneer.

[Serato DJ Support Information] apparaît.

5 Cliquez sur le lien vers la page de téléchargement de Serato DJ.

La page de téléchargement de Serato DJ apparaît.

6 Connectez-vous à votre compte utilisateur sur "Serato.com".

Saisissez l'adresse de messagerie et le mot de passe enregistrés pour la connexion à "Serato.com".

7 Depuis "More Downloads" sur le côté droit de la page de téléchargement, cliquez sur "Serato DJ x.x User Manual".

Le téléchargement du manuel du logiciel Serato DJ commence.

Installation du logiciel

Avant d'installer le pilote

Pour la toute dernière version du logiciel Serato DJ, accédez à Serato.com et téléchargez le logiciel de ce site. Vous trouverez aussi un lien pour le téléchargement du logiciel sur le CD-ROM fourni.

- Pour le détail, reportez-vous à *Marche à suivre (Windows)* ou *Marche à suivre (Mac OS X)*.
- Les préparatifs concernant l'ordinateur, les dispositifs réseau et l'environnement Internet nécessaires à la connexion Internet sont du ressort de l'utilisateur.

À propos du pilote

Ce logiciel est un pilote ASIO prévu exclusivement pour transmettre des signaux audio de l'ordinateur.

Vérification des toutes dernières informations concernant le pilote

Pour de plus amples informations sur le pilote prévu pour cet appareil, reportez-vous au site de support DJ de Pioneer ci-dessous.
<http://pioneerdj.com/support/>

À propos du logiciel Serato DJ

Serato DJ est une application logicielle DJ de Serato. En reliant l'ordinateur sur lequel ce logiciel est installé à cet appareil, il est possible d'effectuer des performances DJ.

Environnement fonctionnel minimal

Systèmes d'exploitation pris en charge		Processeur et mémoire requise	
Mac OS X : 10.8, 10.7 et 10.6	Version à 32 bits	Processeur Intel® Core™ 2 Duo 2,0 GHz ou plus	1 Go ou plus de RAM
	Version à 64 bits	Processeur Intel®, Core™ 2 Duo 2,4 GHz ou plus	4 Go ou plus de RAM
Windows : Windows 7	Version à 32 bits	Processeur Intel®, Core™ 2 Duo 2,0 GHz ou plus	2 Go ou plus de RAM
	Version à 64 bits	Processeur Intel®, Core™ 2 Duo 2,4 GHz ou plus	4 Go ou plus de RAM

Divers	
Lecteur optique	Lecteur de disque optique pouvant lire le CD-ROM
Port USB	Un port USB 2.0 est indispensable pour raccorder cet ordinateur à cet appareil.
Résolution de l'écran	Résolution de 1 280 x 720 ou plus
Connexion Internet	Une connexion Internet est nécessaire pour l'enregistrement du compte utilisateur sur "Serato.com" et pour le téléchargement du logiciel.

- Pour les toutes dernières informations sur l'environnement opérationnel et la compatibilité ainsi que pour acquérir le tout dernier système d'exploitation, reportez-vous à "Software Info" dans "DDJ-SZ" sur le site de support DJ de Pioneer ci-dessous.
<http://pioneerdj.com/support/>
- L'assistance pour le système d'exploitation présuppose que vous utilisez la toute dernière édition de cette version.
- Le fonctionnement sur tous les ordinateurs n'est pas garanti, même lorsque les conditions de fonctionnement mentionnées ci-dessus sont remplies.
- Selon les réglages d'économie d'énergie de l'ordinateur, etc. la capacité de traitement du processeur et du disque dur peut être insuffisante. Lorsque vous utilisez Serato DJ, assurez-vous que l'ordinateur est en état de fournir sa performance optimale (par exemple en laissant le cordon d'alimentation raccordé), surtout s'il s'agit d'un ordinateur portable.
- L'emploi d'Internet exige la signature d'un contrat séparé avec un fournisseur de services Internet et le paiement de droits.

Marche à suivre (Windows)

Ne raccordez cet appareil et l'ordinateur que lorsque l'installation est terminée.

- Connectez-vous sous le nom de l'utilisateur spécifié comme administrateur de l'ordinateur avant l'installation.
- Si des programmes sont ouverts sur l'ordinateur, fermez-les.

1 Insérez le CD-ROM dans le lecteur optique de l'ordinateur.

Le menu du CD-ROM apparaît.

- Si le menu du CD-ROM n'apparaît pas après l'insertion du CD-ROM, ouvrez le lecteur optique dans [Ordinateur (ou Poste de travail)] à partir du menu [Démarrer], puis double-cliquez sur l'icône [CD_menu.exe].

2 Sur le menu qui apparaît, sélectionnez [Installer le Logiciel de pilotage], puis cliquez sur [Démarrer].

3 "Télécharger la toute dernière version ? Une connexion internet est nécessaire pour pouvoir accéder au site." apparaît. Cliquez sur [Oui].

Le navigateur web démarre et le site de support DJ de Pioneer apparaît.

4 Cliquez sur [Software Download] dans [DDJ-SZ] sur le site de support DJ de Pioneer.

5 Cliquez sur [Driver Software].

6 Depuis la page de téléchargement, téléchargez le pilote pour Windows (DDJ-SZ_X.XXX.exe).

7 Double-cliquez sur le fichier téléchargé.

L'écran d'installation du pilote apparaît.

8 Lisez attentivement le Accord de licence du logiciel, puis cochez [D'accord.] et cliquez sur [OK] si vous en acceptez les conditions.

Si vous n'acceptez pas les conditions de l'Accord de licence du logiciel, cliquez sur [Annuler] et arrêtez l'installation.

9 Procédez à l'installation en suivant les instructions qui apparaissent à l'écran.

Si [Sécurité de Windows] apparaît à l'écran au cours de l'installation, cliquez sur [Installer ce pilote quand même] et continuez l'installation. Lorsque le programme d'installation est terminé, le message Installation terminée apparaît.

Après avoir installé le pilote, installez le logiciel Serato DJ.

10 Sélectionnez [Télécharger le logiciel Serato DJ] dans le menu du CD-ROM, puis cliquez sur [Démarrer].

11 "Une connexion internet est nécessaire pour pouvoir accéder au site. Connecté à internet ?" apparaît. Cliquez sur [Oui].

Le navigateur web démarre et le site de support DJ de Pioneer apparaît.

12 Cliquez sur [Software Info] dans [DDJ-SZ] sur le site de support DJ de Pioneer.

13 Cliquez sur le lien vers la page de téléchargement de Serato DJ.

La page de téléchargement de Serato DJ apparaît.

14 Connectez-vous à votre compte utilisateur sur "Serato.com".

- Si vous possédez déjà un compte utilisateur sur "Serato.com", passez au point 16.
- Si vous ne possédez pas déjà un compte utilisateur, procédez de la façon suivante.
 - Suivez les instructions à l'écran, saisissez votre adresse de messagerie et le mot de passe souhaité, puis sélectionnez votre région de résidence.
 - Si vous cochez [E-mail me Serato newsletters], Serato vous enverra des newsletters avec les toutes dernières informations sur les produits Serato.
 - Lorsque l'enregistrement du compte utilisateur est terminé, vous recevrez un message à l'adresse de messagerie indiquée. Vérifiez le contenu du message envoyé par "Serato.com".
- Veillez à ne pas oublier l'adresse de messagerie et le mot de passe spécifiés lors de votre enregistrement. Ils seront nécessaires pour la mise à jour du logiciel.
- Les informations personnelles entrées lors de l'enregistrement d'un nouveau compte utilisateur peuvent être collectées, traitées et utilisées selon les règles de la politique de confidentialité consultables sur le site Serato.

15 Cliquez sur le lien dans le message envoyé par "Serato.com".

Ceci vous conduit à la page de téléchargement de Serato DJ. Passez au point 17.

16 Connectez-vous.

Saisissez l'adresse de messagerie et le mot de passe enregistrés pour la connexion à "Serato.com".

17 Téléchargez le logiciel Serato DJ de la page de téléchargement.

Décompressez le fichier téléchargé, puis double-cliquez sur le fichier décompressé pour démarrer l'installateur.

18 Lisez attentivement les termes du contrat de licence et, si vous acceptez, sélectionnez [I agree to the license terms and conditions] puis cliquez sur [Install].



- Si vous n'acceptez pas le contenu du contrat d'utilisation, cliquez sur [Close] pour annuler l'installation.

L'installation commence.



Lorsqu'elle est terminée, le message d'installation réussie apparaît.

19 Cliquez sur [Close] pour fermer l'installateur Serato DJ.

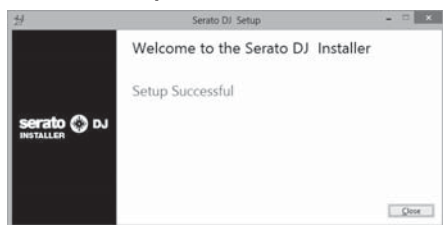

Marche à suivre (Mac OS X)

Ne raccordez cet appareil et l'ordinateur que lorsque l'installation est terminée.

- Si des programmes sont ouverts sur l'ordinateur, fermez-les.

1 Insérez le CD-ROM dans le lecteur optique de l'ordinateur.

Le menu du CD-ROM apparaît.

- Si le menu du CD-ROM n'apparaît pas sur l'écran lorsque le CD-ROM est inséré, ouvrez le lecteur optique par le Finder, puis double-cliquez sur l'icône [CD_menu.app].

2 Sur le menu qui apparaît, sélectionnez [Installer le Logiciel de pilotage], puis cliquez sur [Démarrer].

3 "Télécharger la toute dernière version ? Une connexion internet est nécessaire pour pouvoir accéder au site." apparaît. Cliquez sur [Oui].

Le navigateur web démarre et le site de support DJ de Pioneer apparaît.

4 Cliquez sur [Software Download] dans [DDJ-SZ] sur le site de support DJ de Pioneer.

5 Cliquez sur [Driver Software].

6 Depuis la page de téléchargement, téléchargez le pilote pour Mac OS (DDJ-SZ_M_X.X.X.dmg).

7 Double-cliquez sur le fichier téléchargé.

L'écran du menu [DDJ-SZ_AudioDriver] apparaît.

8 Double-cliquez sur [DDJ-SZ_AudioDriver.pkg].

L'écran d'installation du pilote apparaît.

9 Vérifiez les détails sur l'écran et cliquez sur [Continuer].

10 Lorsque l'écran du contrat de licence apparaît, lisez *Accord de licence du logiciel* attentivement, puis cliquez sur [Continuer].

11 Si vous acceptez les conditions du *Accord de licence du logiciel*, cliquez sur [D'accord.].

Si vous n'acceptez pas les conditions de l'*Accord de licence du logiciel*, cliquez sur [N'accepte pas] et arrêtez l'installation.

12 Procédez à l'installation en suivant les instructions qui apparaissent à l'écran.

13 Sélectionnez [Télécharger le logiciel Serato DJ] dans le menu du CD-ROM, puis cliquez sur [Démarrer].

14 "Une connexion internet est nécessaire pour pouvoir accéder au site. Connecté à internet ?" apparaît. Cliquez sur [Oui].

Le navigateur web démarre et le site de support DJ de Pioneer apparaît.

15 Cliquez sur [Software Info] dans [DDJ-SZ] sur le site de support DJ de Pioneer.

16 Cliquez sur le lien vers la page de téléchargement de Serato DJ.

La page de téléchargement de Serato DJ apparaît.

17 Connectez-vous à votre compte utilisateur sur "Serato.com".

- Si vous possédez déjà un compte utilisateur sur "Serato.com", passez au point 19.
- Si vous ne possédez pas déjà un compte utilisateur, procédez de la façon suivante.
 - Suivez les instructions à l'écran, saisissez votre adresse de messagerie et le mot de passe souhaité, puis sélectionnez votre région de résidence.
 - Si vous cochez [E-mail me Serato newsletters], Serato vous enverra des newsletters avec les toutes dernières informations sur les produits Serato.
 - Lorsque l'enregistrement du compte utilisateur est terminé, vous recevrez un message à l'adresse de messagerie indiquée. Vérifiez le contenu du message envoyé par "Serato.com".
- Veillez à ne pas oublier l'adresse de messagerie et le mot de passe spécifiés lors de votre enregistrement. Ils seront nécessaires pour la mise à jour du logiciel.
- Les informations personnelles entrées lors de l'enregistrement d'un nouveau compte utilisateur peuvent être collectées, traitées et utilisées selon les règles de la politique de confidentialité consultables sur le site Serato.

18 Cliquez sur le lien dans le message envoyé par "Serato.com".

Ceci vous conduit à la page de téléchargement de Serato DJ. Passez au point 20.

19 Connectez-vous.

Saisissez l'adresse de messagerie et le mot de passe enregistrés pour la connexion à "Serato.com".

20 Téléchargez le logiciel Serato DJ de la page de téléchargement.

Décompressez le fichier téléchargé, puis double-cliquez sur le fichier décompressé pour démarrer l'installateur.

21 Lisez attentivement les termes du contrat de licence et, si vous acceptez, cliquez sur [Agree].

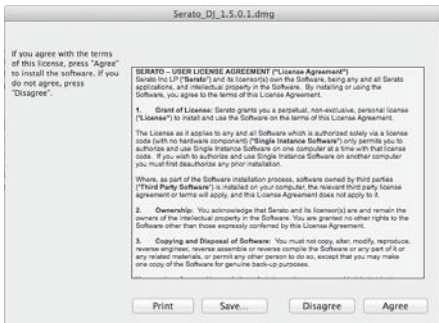

- Si vous n'acceptez pas le contenu du contrat d'utilisation, cliquez sur [Disagree] pour annuler l'installation.

22 Si l'écran suivant apparaît, tirez et déposez l'icône [Serato DJ] dans l'icône de dossier [Applications].



Noms des éléments

- Pour plus de détails sur les fonctions des diverses touches et commandes, reportez-vous à *Noms des éléments* dans le mode d'emploi.

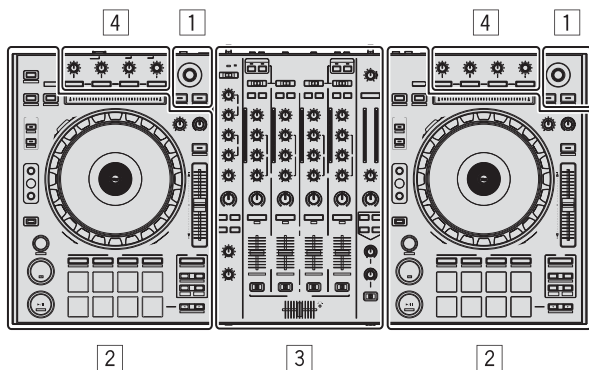

- 1 Section d'exploration
- 2 Section Platines
- 3 Section Mixeur
- 4 Section des effets

Section d'exploration

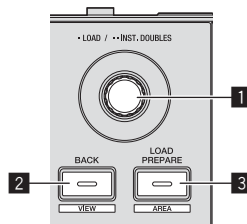

- 1 Sélecteur rotatif
- 2 Touche BACK (VIEW)
- 3 Touche LOAD PREPARE (AREA)

Section Platines

Cette section permet de contrôler les quatre platines. Les touches et commandes utilisées pour l'exploitation des platines 1 et 3 se trouvent sur le côté gauche de la console, celles pour l'exploitation des platines 2 et 4 se trouvent sur le côté droit de la console.

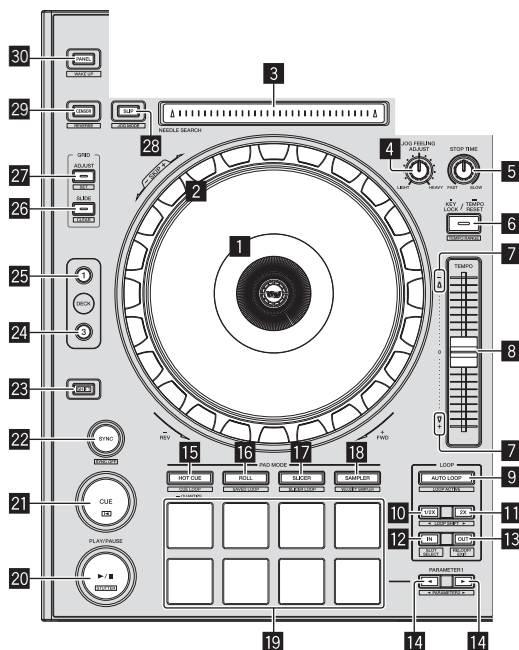

- 1 Section d'affichage de la molette jog
- 2 Molette jog
- 3 Pad NEEDLE SEARCH
- 4 Commande JOG FEELING ADJUST
- 5 Commande STOP TIME
- 6 Touche KEY LOCK
- 7 Indicateur TAKEOVER
- 8 Curseur TEMPO
- 9 Touche AUTO LOOP
- 10 Touche LOOP 1/2X
- 11 Touche LOOP 2X

- 12 Touche LOOP IN
- 13 Touche LOOP OUT
- 14 Touche PARAMETER ◀, touche PARAMETER ▶
- 15 Touche de mode HOT CUE
- 16 Touche de mode ROLL
- 17 Touche de mode SLICER
- 18 Touche de mode SAMPLER
- 19 Pads performance
- 20 Touche PLAY/PAUSE ▶/||
- 21 Touche CUE
- 22 Touche SYNC
- 23 Touche SHIFT
- 24 Touche DECK 3
- 25 Touche DECK 1
- 26 Touche GRID SLIDE
- 27 Touche GRID ADJUST
- 28 Touche SLIP
- 29 Touche CENSOR
- 30 Touche PANEL

- 6 Touche MASTER CUE
- 7 Indicateur de niveau principal
- 8 Commande BOOTH MONITOR
- 9 Commande MASTER OUT COLOR
- 10 Touche OSCILLATOR SELECT
- 11 Commande OSCILLATOR VOLUME
- 12 Commande OSCILLATOR PARAMETER
- 13 Sélecteur OSC ASSIGN
- 14 Commande HEADPHONES LEVEL
- 15 Commande HEADPHONES MIXING
- 16 Touches SOUND COLOR FX
- 17 Commande SAMPLER, MIC COLOR
- 18 Commande SAMPLER VOL
- 19 Commandes EQ (HI, LOW)
- 20 Commande MIC2
- 21 Commande MIC1
- 22 Sélecteur LINE, PHONO, USB
- 23 Sélecteur CD, USB
- 24 Touche d'affectation FX 1
- 25 Touche d'affectation FX 2
- 26 Indicateur de niveau de canal
- 27 Commande TRIM
- 28 Commandes ISO (HI, MID, LOW)
- 29 Commande COLOR
- 30 Touche CUE de casque
- 31 Fader de canal
- 32 Sélecteur d'affectation de crossfader
- 33 Crossfader
- 34 Orifice de réglage FEELING ADJUST

Section Mixeur

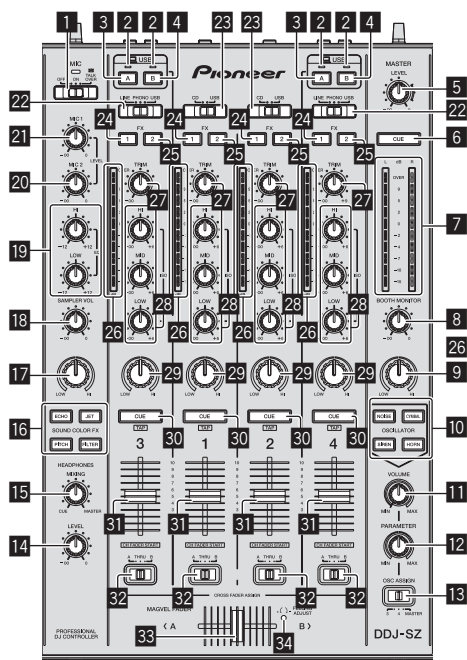

- 1 Sélecteur OFF, ON, MIC TALK OVER
- 2 Indicateur de connexion USB
- 3 Touche USB (A)
- 4 Touche USB (B)
- 5 Commande MASTER LEVEL

Section des effets

Cette section est utilisée pour contrôler les deux générateurs d'effets (FX1 et FX2). Les commandes et touches utilisées pour l'exploitation du générateur FX1 se trouvent sur le côté gauche de la console, celles pour l'exploitation du générateur FX2 se trouvent sur le côté droit de la console. Les canaux auxquels l'effet est appliqué sont spécifiés à l'aide des touches d'affectation des effets.

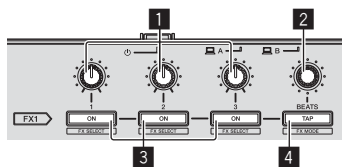

1 Commandes de paramétrage des effets

2 Commande FX BEATS

3 Touches de paramétrage d'effet

4 Touche TAP

Face avant

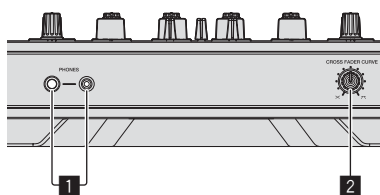

1 Jacks PHONES

2 Sélecteur CROSS FADER CURVE

Fonctionnement

Raccordements

1 Raccordez un casque à l'une des prises [PHONES].

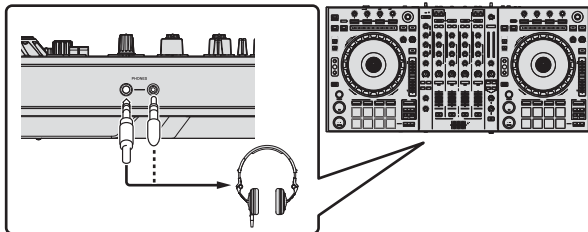

2 Raccordez des enceintes amplifiées, un amplificateur de puissance, des composants, etc. aux prises [MASTER OUT 1] ou [MASTER OUT 2].

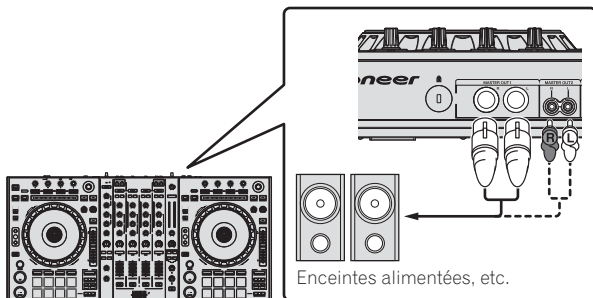

- Pour que le son soit restitué par les prises [BOOTH], raccordez des enceintes ou d'autres dispositifs aux prises [BOOTH].
- Pour plus de détails sur le raccordement des prises d'entrée/sortie, reportez-vous au mode d'emploi.

3 Raccordez cet appareil à votre ordinateur avec un câble USB.

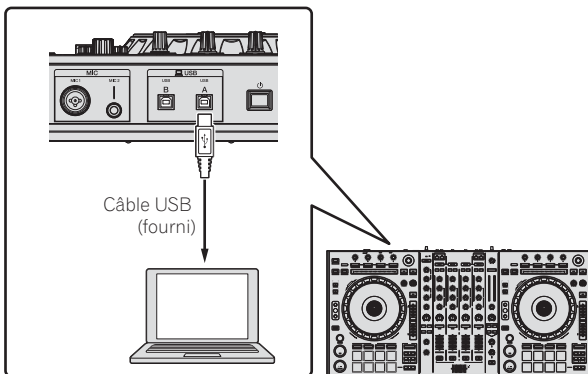

Ce produit respecte la réglementation en matière d'interférences électromagnétiques lorsqu'il est raccordé à d'autres appareils par des câbles et connecteurs blindés. N'utilisez que les câbles de liaison fournis en accessoires.

D44-8-2_A1_Fr

4 Allumez l'ordinateur.

5 Branchez le cordon d'alimentation.

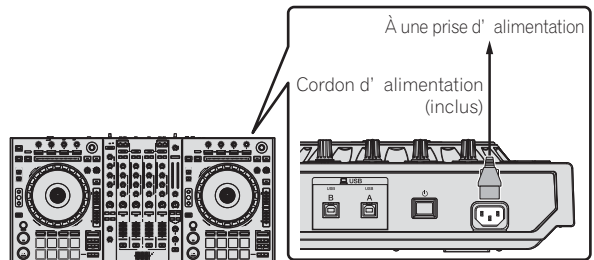

6 Appuyez sur le commutateur [⏻] sur le panneau arrière de cet appareil pour allumer l'appareil.

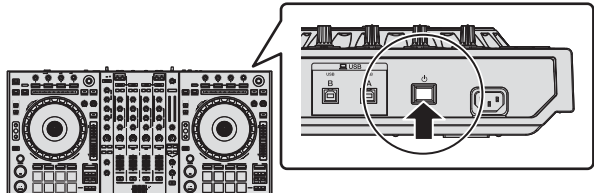

Allumez cet appareil.

- Pour les utilisateurs de Windows
Le message [Installation du pilote logiciel de périphérique] peut apparaître la première fois que cet appareil est raccordé à l'ordinateur ou lorsqu'il est raccordé à un autre port USB de l'ordinateur. Attendez un instant que le message [Vos périphériques sont prêts à être utilisés.] apparaisse.

7 Allumez les appareils raccordés aux prises de sortie (enceintes amplifiées, amplificateur de puissance, composants, etc.).

- Lorsqu'un microphone, un lecteur DJ ou autre dispositif externe est raccordé aux prises d'entrée, ce dispositif s'allume aussi.

Ouverture du système

Lancement de Serato DJ

Pour Windows

Depuis le menu [Démarrer] de Windows, cliquez sur l'icône [Serato DJ] dans [Tous les programmes] > [Serato] > [Serato DJ].

Pour Mac OS X

Dans le Finder, ouvrez le dossier [Application], puis cliquez sur l'icône [Serato DJ].

Écran de l'ordinateur directement après le lancement du logiciel Serato DJ



1 L'icône [ACTIVATE/BUY Serato DJ] peut apparaître sur le côté droit de l'écran affiché la première fois que Serato DJ est lancé, mais il n'est pas nécessaire de l'activer ou d'acheter une licence pour les personnes qui utilisent DDJ-SZ.

2 Cochez [DO NOT SHOW AGAIN] sur le côté inférieur droit de l'écran, puis cliquez sur [License] et continuez d'utiliser Serato DJ.

Pour utiliser de la grille rythmique

Avec Serato DJ, [SYNC PREFERENCE] est réglé sur [Simple sync] par défaut, mais il faut le régler sur [Smart sync] pour pouvoir effectuer des opérations avec la grille rythmique.

SETUP—DJ Preference—SYNC PREFERENCE

Pour les instructions sur l'affichage de l'écran des paramètres et les détails sur la grille rythmique, reportez-vous au manuel de Serato DJ.

Écran de l'ordinateur quand un morceau est chargé dans le logiciel Serato DJ

Cliquez sur [Library] dans le coin supérieur gauche de l'écran de l'ordinateur, puis sélectionnez [Vertical] ou [Horizontal] sur le menu déroulant pour passer à l'écran Serato DJ.

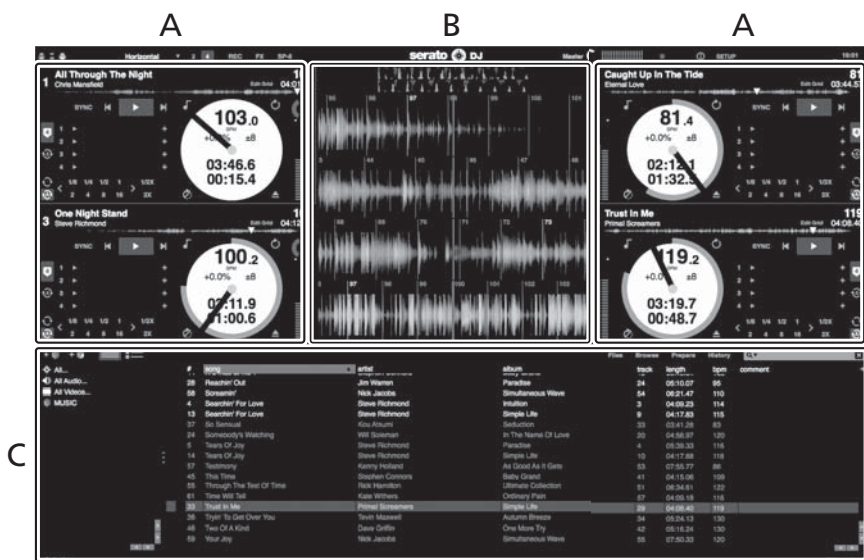

A Section Platines

Les informations d'un morceau (le nom du morceau chargé, le nom de l'artiste, le BPM, etc.) l'ensemble de l'onde et d'autres informations apparaissent ici.

B Affichage de la forme d'onde

La forme d'onde du morceau chargé apparaît ici.

C Section d'exploration

Les crates où des morceaux de la bibliothèque ou des ensembles de plusieurs morceaux sont stockés apparaissent ici.

Ce manuel contient essentiellement les explications des fonctions de l'appareil proprement dit. Pour les instructions détaillées sur le fonctionnement du logiciel Serato DJ, reportez-vous au manuel du logiciel Serato DJ.

Importation de morceaux

La marche à suivre pour l'importation de morceaux est la suivante.

- Il existe différentes manières d'importer des morceaux avec le logiciel Serato DJ. Pour le détail, reportez-vous au manuel du logiciel Serato DJ.
- Si vous utilisez déjà un logiciel Serato DJ (Scratch Live, ITCH ou Serato DJ Intro) et avez déjà créé des bibliothèques de morceaux, ces bibliothèques pourront être utilisées en l'état.
- Si vous utilisez Serato DJ Intro et avez déjà créé des bibliothèques de morceaux, vous avez peut-être réanalysé les morceaux.

1 Cliquez sur la touche [Files] sur l'écran du logiciel Serato DJ pour ouvrir le panneau [Files].

Le contenu de votre ordinateur ou du périphérique raccordé à l'ordinateur apparaît dans le panneau [Files].

2 Cliquez sur le dossier contenant les morceaux que vous voulez ajouter à la bibliothèque dans le panneau [Files] pour le sélectionner.

3 Sur l'écran du logiciel Serato DJ, tirez et déposez le dossier sélectionné dans le panneau de crates.

Un crate est créé et les morceaux sont ajoutés à la bibliothèque.

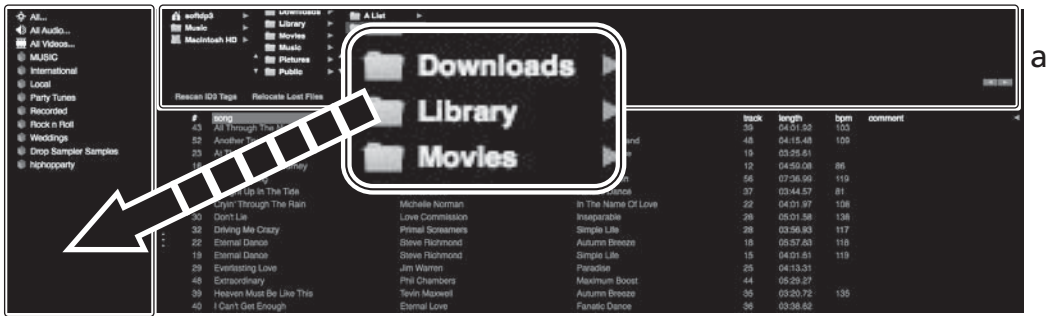

b

- a Panneau [Files]
- b Panneau de crates

Chargement et lecture de morceaux

L'importation de morceaux dans la platine [1] par exemple s'effectue de la façon suivante.

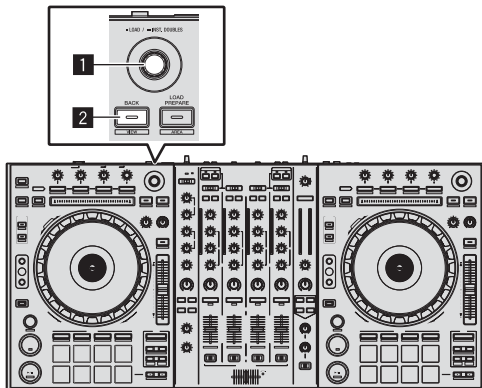

- 1 Sélecteur rotatif
- 2 Touche BACK (VIEW)

1 Appuyez sur la touche [BACK (VIEW)] de cet appareil, amenez le curseur sur le panneau de crates sur l'écran de l'ordinateur, puis tournez le sélecteur rotatif pour sélectionner le crate, etc.

2 Appuyez sur le sélecteur rotatif, amenez le curseur dans la bibliothèque sur l'écran de l'ordinateur, puis tournez le sélecteur rotatif et sélectionnez le morceau.



b

- a Bibliothèque
- b Panneau de crates

3 Appuyez sur la touche [DECK 1].

4 Appuyez sur le sélecteur rotatif pour charger le morceau sélectionné sur la platine.

Lecture de morceaux et restitution du son

La restitution du son du canal 1 par exemple s'effectue de la façon suivante.

- Réglez le volume des dispositifs (amplificateurs de puissance, enceintes amplifiées, etc.) raccordés aux prises [MASTER OUT 1] et [MASTER OUT 2] au niveau approprié. Notez que le son sera très fort si le niveau sonore est réglé trop haut.

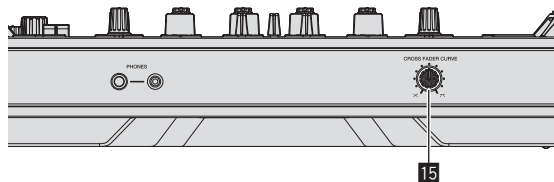
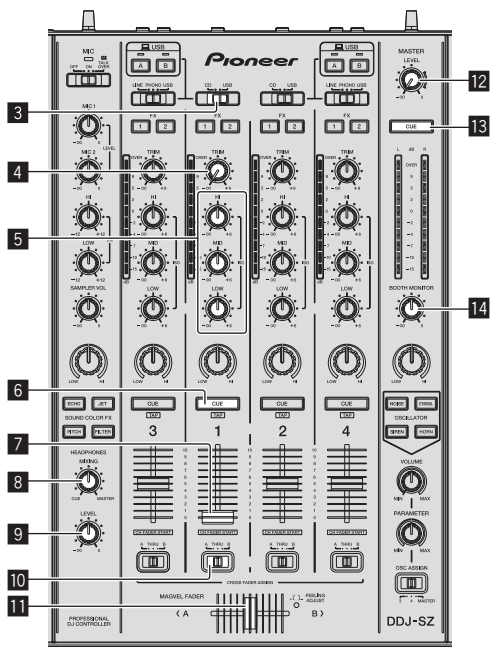

- 3 Sélecteur CD, USB
- 4 Commande TRIM
- 5 Commandes ISO (HI, MID, LOW)
- 6 Touche CUE de casque
- 7 Fader de canal
- 8 Commande HEADPHONES MIXING
- 9 Commande HEADPHONES LEVEL
- 10 Sélecteur d'affectation de crossfader
- 11 Crossfader
- 12 Commande MASTER LEVEL
- 13 Touche MASTER CUE
- 14 Commande BOOTH MONITOR
- 15 Sélecteur CROSS FADER CURVE

1 Réglez les positions des commandes, etc. de la façon suivante.

Noms des commandes, etc.	Position
Commande MASTER LEVEL	Tournée entièrement dans le sens antihoraire
Sélecteur CD, USB	Position [USB]
Commande TRIM	Tournée entièrement dans le sens antihoraire
Commandes ISO (HI, MID, LOW)	Centre
Fader de canal	Déplacé vers l'avant
Sélecteur d'affectation de crossfader	Position [THRU]

2 Pression sur la touche [▶/||] pour jouer le morceau.

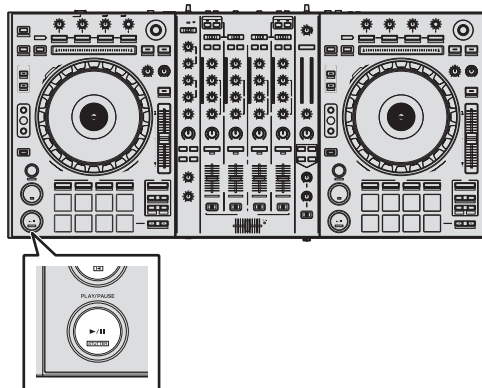

3 Poussez le fader de canal loin de vous.

4 Tournez la commande [TRIM].

Réglez [TRIM] de sorte que l'indicateur orange sur l'indicateur de niveau de canal s'allume au niveau des crêtes.

5 Tournez la commande [MASTER LEVEL] pour régler le niveau sonore des enceintes.

Réglez le niveau du son restitué par les prises [MASTER OUT 1] et [MASTER OUT 2] au niveau approprié.

Contrôle du son par un casque

Réglez les positions des commandes, etc. de la façon suivante.

Noms des commandes, etc.	Position
Commande HEADPHONES MIXING	Centre
Commande HEADPHONES LEVEL	Tournée entièrement dans le sens antihoraire

1 Appuyez sur la touche [CUE] de casque pour le canal 1.

2 Tournez la commande [HEADPHONES LEVEL].

Réglez le niveau du son restitué par le casque d'écoute au niveau approprié.



Remarque

Cet appareil et le logiciel Serato DJ présentent diverses fonctions facilitant la réalisation de prestations DJ originales. Pour le détail sur les différentes fonctions, reportez-vous au manuel du logiciel Serato DJ.

- Le manuel du logiciel Serato DJ peut être téléchargé de "Serato.com". Pour le détail, reportez-vous à *Téléchargement du manuel du logiciel Serato DJ* (p. 4).

Fermeture du système

1 Quittez [Serato DJ].

Lorsque le logiciel est fermé, un message vous demandant de confirmer la fermeture apparaît sur l'écran de l'ordinateur. Cliquez sur [Yes] pour confirmer.

2 Appuyez sur le commutateur [⏻] sur le panneau arrière de cet appareil pour mettre l'appareil en veille.

3 Débranchez le câble USB de l'ordinateur.

Informations supplémentaires

Changement des réglages

- Pour des instructions détaillées sur le changement des réglages de cet appareil, reportez-vous à *Changement des réglages* dans le mode d'emploi.

En cas de panne

- Une erreur de commande est souvent prise pour une anomalie de fonctionnement ou une panne. S'il vous semble que quelque chose est anormal avec cet appareil, vérifiez les différents points dans la section "En cas de panne" dans le mode d'emploi de cet appareil et les [FAQ] du [DDJ-SZ] sur le site de support DJ de Pioneer. Parfois, le problème peut provenir d'un autre composant. Examinez les autres composants et les appareils électriques utilisés. Si le problème ne peut pas être résolu, contactez votre service après-vente agréé Pioneer ou votre revendeur pour une réparation.
- De l'électricité statique ou des influences externes ont peut être déréglé cet appareil. Dans ce cas, il est possible de faire fonctionner à nouveau l'appareil en l'éteignant, puis rallumant 1 minute plus tard.

À propos des marques commerciales et des marques déposées

- Pioneer est une marque déposée de PIONEER CORPORATION. Les noms de sociétés et de produits mentionnés ici sont des marques commerciales de leurs détenteurs respectifs.

Précautions concernant les droits d'auteur

Les enregistrements effectués sont destinés à votre usage personnel et, conformément aux lois sur les droits d'auteur, il se peut que leur utilisation soit soumise au consentement du détenteur des droits.

- La musique enregistrée à partir de CD, etc. est protégée par les lois sur les droits d'auteur de divers pays et par des traités internationaux. La personne qui effectue des enregistrements de musique est responsable de leur utilisation légale.
- Lorsque de la musique est téléchargée d'Internet, etc., la personne qui a effectué le téléchargement est responsable de l'utilisation de cette musique conformément à l'accord conclu avec le site de téléchargement.

Spécifications

Alimentation.....	CA 110 V à 240 V, 50 Hz/60 Hz
Consommation.....	30 W
Consommation (en veille).....	0,4 W
Poids de l'appareil principal.....	10,4 kg
Dimensions maximales.....	870 mm (L) × 98,4 mm (H) × 419,5 mm (P)
Température de fonctionnement tolérée.....	+5 °C à +35 °C
Humidité de fonctionnement tolérée	5 % à 85 % (sans condensation)

Section audio

Fréquence d'échantillonnage.....	44,1 kHz
Convertisseur A/N, N/A	24 bits
Caractéristiques des fréquences	
USB, CD/LINE, MIC1, MIC2.....	20 Hz à 20 kHz
Rapport S/B (sortie nominale, A-WEIGHTED)	
USB.....	111 dB
CD/LINE.....	97 dB
PHONO.....	90 dB
MIC1	84 dB
MIC2	84 dB
Distorsion harmonique totale (20 Hz — 20 kHzBW)	
USB.....	0,002 %
CD/LINE.....	0,004 %
Niveau d'entrée standard / Impédance d'entrée	
CD/LINE.....	-12 dBu/47 k Ω
PHONO.....	-52 dBu/47 k Ω
MIC1	-52 dBu/8,5 k Ω
MIC2	-52 dBu/8,5 k Ω
Niveau de sortie standard / Impédance de charge / Impédance de sortie	
MASTER OUT 1	+6 dBu/10 k Ω /390 Ω ou moins
MASTER OUT 2	+2 dBu/10 k Ω /820 Ω ou moins
BOOTH	+6 dBu/10 k Ω /390 Ω ou moins
PHONES.....	+8 dBu/32 Ω /10 Ω ou moins
Niveau de sortie nominal / Impédance de charge	
MASTER OUT 1	24 dBu/10 k Ω
MASTER OUT 2	20 dBu/10 k Ω
Diaphonie	
CD/LINE	82 dB
Caractéristiques de l'égaliseur de canal	
HI	- ∞ dB à +6 dB (13 kHz)
MID	- ∞ dB à +6 dB (1 kHz)
LOW	- ∞ dB à +6 dB (70 Hz)
Caractéristiques de l'égaliseur de microphone	
HI	-12 dB à +12 dB (10 kHz)
LOW	-12 dB à +12 dB (100 Hz)

Prises d'entrée/sortie

Prises d'entrée CD/LINE	
Prises RCA	4 jeux
Prises d'entrée PHONO/LINE	
Prises RCA	2 jeux
Prise MIC1	
Connecteur XLR/jack (\varnothing 6,3 mm)	1 jeu
Prise MIC2	
Jack (\varnothing 6,3 mm)	1 jeu
Prise de sortie MASTER OUT 1	
Connecteur XLR.....	1 jeu
Prise de sortie MASTER OUT 2	
Prises RCA	1 jeu
Prise de sortie BOOTH	
Jack (\varnothing 6,3 mm)	1 jeu
Prise de sortie PHONES	
Jack stéréo (\varnothing 6,3 mm).....	1 jeu
Minijack stéréo (\varnothing 3,5 mm).....	1 jeu
Prises USB	
Type B.....	2 jeux

- Veillez à utiliser les prises [MASTER OUT 1] seulement pour une sortie symétrique. Le raccordement à une entrée asymétrique (par exemple RCA) avec un câble de conversion XLR à RCA (ou un adaptateur), etc. peut réduire la qualité du son et/ou produire du bruit. Pour le raccordement à une entrée asymétrique (par exemple RCA), utilisez les prises [MASTER OUT 2].
- Les caractéristiques et la présentation peuvent être modifiées, sans avis préalable, dans un souci d'amélioration.
- © 2013 PIONEER CORPORATION. Tous droits de reproduction et de traduction réservés.



Mischen Sie dieses Produkt, wenn Sie es entsorgen wollen, nicht mit gewöhnlichen Haushaltsabfällen. Es gibt ein getrenntes Sammelsystem für gebrauchte elektronische Produkte, über das die richtige Behandlung, Rückgewinnung und Wiederverwertung gemäß der bestehenden Gesetzgebung gewährleistet wird.

Privathaushalte in den Mitgliedsstaaten der EU, in der Schweiz und in Norwegen können ihre gebrauchten elektronischen Produkte an vorgesehenen Sammeleinrichtungen kostenfrei zurückgeben oder aber an einen Händler zurückgeben (wenn sie ein ähnliches neues Produkt kaufen).

Bitte wenden Sie sich in den Ländern, die oben nicht aufgeführt sind, hinsichtlich der korrekten Verfahrensweise der Entsorgung an die örtliche Kommunalverwaltung.

Auf diese Weise stellen Sie sicher, dass das zu entsorgende Produkt der notwendigen Behandlung, Rückgewinnung und Wiederverwertung unterzogen wird, und so mögliche negative Einflüsse auf die Umwelt und die menschliche Gesundheit vermieden werden.

K058b_A1_De

ACHTUNG

UM SICH NICHT DER GEFAHR EINES ELEKTRISCHEN SCHLAGES AUSZUSETZEN, DÜRFEN SIE NICHT DEN DECKEL (ODER DIE RÜCKSEITE) ENTFERNEN. IM GERÄTEINNEREN BEFINDEN SICH KEINE VOM BENUTZER REPARIERBAREN TEILE. ÜBERLASSEN SIE REPARATUREN DEM QUALIFIZIERTEN KUNDENDIENST.

D3-4-2-1-1_B1_De

WARNUNG

Dieses Gerät ist nicht wasserdicht. Zur Vermeidung der Gefahr von Brand und Stromschlag keine Behälter mit Flüssigkeiten (z.B. Blumenvasen und -töpfe) in die Nähe des Gerätes bringen und dieses vor Tropfwasser, Spritzwasser, Regen und Nässe schützen.

D3-4-2-1-3_A1_De

WARNUNG

Das Netzkabel dieses Gerätes ist mit einem dreipoligen (einschließlich Erdungsstift) Netzstecker ausgestattet, der ausschließlich für den Anschluss an eine (geerdete) Schuko-Steckdose vorgesehen ist. Falls der Netzstecker aufgrund einer abweichenden Ausführung nicht an die Netzsteckdose angeschlossen werden kann, muss ein Elektriker mit der Installation einer vorschriftsmäßigen Netzsteckdose beauftragt werden. Beim Erdungsstift handelt es sich um eine Sicherheitsvorrichtung, die auf keinen Fall umgangen oder außer Kraft gesetzt werden darf.

D3-4-2-1-6_A1_De

WARNUNG

Keine Quellen offener Flammen (z.B. eine brennende Kerze) auf dieses Gerät stellen.

D3-4-2-1-7a_A1_De

VORSICHTSHINWEIS ZUR BELÜFTUNG

Bei der Aufstellung dieses Gerätes muss für einen ausreichenden Freiraum gesorgt werden, um eine einwandfreie Wärmeabfuhr zu gewährleisten (mindestens 5 cm oberhalb des Gerätes, 5 cm hinter dem Gerät und jeweils 5 cm an der Seite des Gerätes).

D3-4-2-1-7d*_A1_De

Dieses Gerät ist für den Heimgebrauch vorgesehen. Falls bei Einsatz zu einem anderem Zweck (z.B. Langzeitgebrauch zu gewerblichen Zwecken in einem Restaurant oder Betrieb in einem Fahrzeug bzw. Schiff) eine Funktionsstörung auftritt, die eine Reparatur des Gerätes erforderlich macht, werden die Reparaturkosten dem Kunden selbst dann in Rechnung gestellt, wenn die Garantiefrist noch nicht abgelaufen ist.

K041_A1_De

Betriebsumgebung

Betriebstemperatur und Betriebsluftfeuchtigkeit:

+5 °C bis +35 °C, 85 % rel. Feuchte max.

(Ventilationsschlitze nicht blockiert)

Eine Aufstellung dieses Gerät an einem unzureichend belüfteten, sehr feuchten oder heißen Ort ist zu vermeiden, und das Gerät darf weder direkter Sonneneinstrahlung noch starken Kunstlichtquellen ausgesetzt werden.

D3-4-2-1-7c*_A1_De

ACHTUNG

Der -Schalter dieses Gerätes trennt das Gerät nicht vollständig vom Stromnetz. Um das Gerät vollständig vom Netz zu trennen, muss der Netzstecker aus der Netzsteckdose gezogen werden. Daher sollte das Gerät so aufgestellt werden, dass stets ein unbehinderter Zugang zur Netzsteckdose gewährleistet ist, damit der Netzstecker in einer Notsituation sofort abgezogen werden kann. Um Brandgefahr auszuschließen, sollte der Netzstecker vor einem längeren Nichtgebrauch des Gerätes, beispielsweise während des Urlaubs, grundsätzlich von der Netzsteckdose getrennt werden.

D3-4-2-2-2a*_A1_De

WARNUNG

Kleine Teile außerhalb der Reichweite von Kleinkindern und Kindern aufbewahren. Bei unbeabsichtigtem Verschlucken ist unverzüglich ein Arzt aufzusuchen.

D41-6-4_A1_De

VORSICHT MIT DEM NETZKABEL

Fassen Sie das Netzkabel immer am Stecker. Ziehen Sie nicht am Kabel selbst, und fassen Sie das Netzkabel niemals mit nassen Händen an, da dies einen Kurzschluss oder elektrischen Schlag verursachen kann. Stellen Sie nicht das Gerät, Möbelstücke o.ä. auf das Netzkabel; sehen Sie auch zu, dass es nicht eingeklemmt wird. Machen Sie niemals einen Knoten in das Netzkabel, und binden Sie es nicht mit anderen Kabeln. Das Netzkabel sollte so gelegt werden, dass niemand darauf tritt. Ein beschädigtes Netzkabel kann einen Brand oder elektrischen Schlag verursachen. Prüfen Sie das Netzkabel von Zeit zu Zeit. Sollte es beschädigt sein, wenden Sie sich an Ihre nächste autorisierte PIONEER-Kundendienststelle oder Ihren Händler, um es zu ersetzen.

S002*_A1_De

Inhalt

Zum Lesen dieser Anleitung

- Vielen Dank, dass Sie sich für dieses Pioneer-Produkt entschieden haben.
Lesen Sie bitte diese Broschüre und die „Bedienungsanleitung“, die auf der Pioneer Support-Website zur Verfügung stehen. Beide enthalten wichtige Informationen, mit denen Sie sich vor dem Gebrauch dieses Produktes vertraut machen sollten.
Nachdem Sie die Bedienungsanleitung gelesen haben, legen Sie sie griffbereit zum Nachschlagen ab.
Für Anweisungen zum Erhalten des Handbuchs der Serato DJ-Software siehe *Übernehmen der Anleitung* (S.4).
- In dieser Anleitung werden die Namen von auf dem Produkt und auf dem Computerbildschirm angezeigten Bildschirmen und Menüs, ebenso wie die Namen von Tasten und Buchsen usw. in Klammern angegeben. (Beispiel: [CUE]-Taste, [Files]-Feld, [MIC1]-Buchse)
- Bitte beachten Sie, dass die Bildschirme und Spezifikationen der in dieser Anleitung beschriebenen Software ebenso wie die äußere Erscheinung und die Spezifikationen der Hardware aktuell in der Entwicklung sind und sich von den endgültigen Spezifikationen unterscheiden können.
- Bitte beachten Sie, dass je nach der Version des Betriebssystems, den Webbrowser-Einstellungen usw. die Bedienung sich von den in dieser Anleitung beschriebenen Verfahren leicht unterscheiden kann.

Diese Anleitung besteht im Wesentlichen aus Erklärungen der Funktionen dieses Geräts als Hardware. Für detaillierte Anweisungen zur Bedienung der Serato DJ-Software siehe Anleitung für die Serato DJ-Software.

- Das Handbuch der Serato DJ-Software kann von „Serato.com“ heruntergeladen werden. Einzelheiten siehe *Herunterladen des Serato DJ Software-Handbuchs* (S. 4).
- Die aktuellste Version dieser Bedienungsanleitungen kann von der Pioneer DJ-Support-Website heruntergeladen werden. Einzelheiten siehe *Die Bedienungsanleitung dieses Geräts wird heruntergeladen* (S. 4).

01 Vor der Inbetriebnahme

Lieferumfang	4
Übernehmen der Anleitung	4
Installieren der Software	4
Bezeichnungen der Teile	7

02 Bedienung

Anschlüsse	10
Starten des Systems	11
Beenden des Systems	13

03 Zusätzliche Informationen

Ändern der Einstellungen	14
Störungssuche	14
Über Markenzeichen und eingetragene Markenzeichen	14
Hinweise zum Urheberrechte	14
Technische Daten	14

Vor der Inbetriebnahme

Lieferumfang

- CD-ROM (Installation Disc)
 - Netzkabel
 - USB-Kabel¹⁾
 - Garantiekarte
 - Bedienungsanleitung (Grundlegende Edition)
- ¹⁾ Nur ein USB-Kabel ist im Lieferumfang dieses Geräts enthalten. Um zwei Geräte anzuschließen, muss ein Kabel gemäß des Standards USB 2.0 verwendet werden.

Übernehmen der Anleitung

Die Bedienungsanleitung kann in Form einer PDF-Datei vorliegen. Adobe® Reader® muss installiert sein, um Dateien im PDF-Format zu lesen. Wenn Sie Adobe Reader nicht haben, installieren Sie die Software bitte vom Download-Link im Menübildschirm der CD-ROM.

Die Bedienungsanleitung dieses Geräts wird heruntergeladen

1 Setzen Sie die mitgelieferte CD-ROM in das optische Laufwerk Ihres Computers ein.

Die CD-ROM-Menü wird angezeigt.

Wenn das Menü der CD-ROM nicht erscheint, wenn die CD-ROM eingesetzt wird, führen Sie die folgenden Schritte aus.

- Für Windows
Öffnen Sie das optische Laufwerk von **[Computer (oder Arbeitsplatz)]** im Menü **[Start]**, und doppelklicken Sie auf das **[CD_menu.exe]**-Icon.
- Für Mac OS X
Im Finder doppelklicken Sie direkt auf das **[CD_menu.app]**-Icon.

2 Wenn das CD-ROM-Menü angezeigt wird, wählen Sie [DDJ-SZ: Laden Sie die Bedienungsanleitung herunter (PDF-Datei)] und klicken dann auf [Start].

3 „Eine Internet-Umgebung ist zum Zugriff auf die Site erforderlich. Internetverbindung vorhanden?“ wird angezeigt. Klicken Sie auf [Ja].

Der Webbrowser wird gestartet, und die globale Pioneer DJ-Support-Website wird angezeigt.

4 Auf der Pioneer DJ-Support-Website klicken Sie auf „Manuals“ unter „DDJ-SZ“.

5 Klicken Sie auf die erforderliche Sprache auf der Download-Seite.

Der Download der Bedienungsanleitung beginnt.

Herunterladen des Serato DJ Software-Handbuchs

1 Setzen Sie die mitgelieferte CD-ROM in das optische Laufwerk Ihres Computers ein.

Die CD-ROM-Menü wird angezeigt.

Wenn das Menü der CD-ROM nicht erscheint, wenn die CD-ROM eingesetzt wird, führen Sie die folgenden Schritte aus.

- Für Windows
Öffnen Sie das optische Laufwerk von **[Computer (oder Arbeitsplatz)]** im Menü **[Start]**, und doppelklicken Sie auf das **[CD_menu.exe]**-Icon.
- Für Mac OS X
Im Finder doppelklicken Sie direkt auf das **[CD_menu.app]**-Icon.

2 Wenn das CD-ROM-Menü angezeigt wird, wählen Sie [Serato DJ: Laden Sie die Anleitung für die Software herunter (PDF-Datei)] und klicken dann auf [Start].

3 „Eine Internet-Umgebung ist zum Zugriff auf die Site erforderlich. Internetverbindung vorhanden?“ wird angezeigt. Klicken Sie auf [Ja].

Der Webbrowser wird gestartet, und die globale Pioneer DJ-Support-Website wird angezeigt.

- Zum Schließen des CD-ROM-Menüs klicken Sie auf **[Verlassen]**.

4 Klicken Sie auf [Software Info] unter [DDJ-SZ] auf der Pioneer DJ-Support-Website.

[Serato DJ Support Information] wird angezeigt.

5 Klicken Sie auf den Link zur Serato DJ-Download-Seite.

Die Serato DJ-Download-Seite wird angezeigt.

6 Melden Sie sich bei Ihrem „Serato.com“-Benutzerkonto an.

Geben Sie die registrierte E-Mail-Adresse und das Passwort ein, um sich bei „Serato.com“ anzumelden.

7 Von „More Downloads“ auf der rechten Seite der Download-Seite klicken Sie auf „Serato DJ x.x User Manual“.

Der Download des Serato DJ Software-Handbuchs beginnt.

Installieren der Software

Vor dem Installieren der Software

Für die neueste Version der Serato DJ-Software gehen Sie zu Serato.com und laden die Software von dort herunter. Ein Download-Link für die Software befindet sich auch auf der mitgelieferten CD-ROM.

- Weitere Informationen finden Sie unter *Installationsverfahren (Windows)* oder *Installationsverfahren (Mac OS X)*.
- Der Benutzer ist für die Vorbereitung des Computers, Netzwerkgeräte und andere Elemente der Internetverwendungsumgebung verantwortlich, die für die Verbindung zum Internet erforderlich sind.

Über die Treiber-Software

Diese Treiber-Software ist ein exklusiver ASIO-Treiber für die Ausgabe von Audio-Signalen vom Computer.

Prüfen der neuesten Informationen über die Treibersoftware

Detaillierte Informationen über die spezielle Treibersoftware finden Sie auf der Pioneer DJ-Support-Website unten.
<http://pioneerdj.com/support/>

Über die Serato DJ-Software

Serato DJ ist eine DJ-Software-Anwendung von Serato. DJ-Auftritte sind möglich, indem ein Computer an dieses Gerät angeschlossen wird, auf dem diese Software installiert ist.

Minimale Betriebsumgebung

Unterstützte Betriebssysteme	CPU und erforderlicher Arbeitsspeicher
Mac OS X: 10.8, 10.7 und 10.6	32-Bit-Version Intel® Prozessor, Core™ 2 Duo 2,0 GHz oder besser Mindestens 1 GB RAM
	64-Bit-Version Intel® Prozessor, Core™ 2 Duo 2,4 GHz oder besser Mindestens 4 GB RAM
Windows: Windows 7	32-Bit-Version Intel® Prozessor, Core™ 2 Duo 2,0 GHz oder besser Mindestens 2 GB RAM
	64-Bit-Version Intel® Prozessor, Core™ 2 Duo 2,4 GHz oder besser Mindestens 4 GB RAM

Sonstiges

Optisches Laufwerk	Optisches Disc-Laufwerk, auf dem die CD-ROM gelesen werden kann
USB-Anschluss	Ein USB 2.0-Port ist zum Anschluss des Computers an dieses Gerät erforderlich.
Display-Auflösung	Auflösung von 1 280 x 720 oder höher
Internet-Verbindung	Eine Internetverbindung ist für die Registrierung des „Serato.com“-Benutzerkontos und zum Herunterladen der Software erforderlich.

- Für die neuesten Informationen über die erforderliche Betriebsumgebung und Kompatibilität ebenso wie zum Erhalten des neuesten Betriebssystems siehe **„Software Info“** unter **„DDJ-SZ“** auf der Pioneer DJ-Support-Website unten. <http://pioneerdj.com/support/>
- Der Betriebssystem-Support nimmt an, dass Sie die neueste Unterversion der betreffenden Version verwenden.
- Die richtige Funktion kann nicht auf allen Computern garantiert werden, auch wenn diese mit den hier beschriebenen Betriebsbedingungen übereinstimmen.
- Je nach den Energieeinstellungen des Computers, usw. kann die CPU und Festplatten nicht ausreichende Verarbeitungs-Kapazität bieten. Besonders bei Notebook-Computern müssen Sie sicherstellen, dass der Computer im richtigen Zustand ist, um konstante hohe Leistung zu bieten (zum Beispiel indem die Netzstromversorgung angeschlossen bleibt), wenn Sie Serato DJ verwenden.
- Die Verwendung des Internets erfordert einen separaten Vertrag mit einem Internet-Provider und Bezahlung der Provider-Gebühren.

Installationsverfahren (Windows)

Verbinden Sie dieses Gerät und den Computer nicht, bevor die Installation abgeschlossen ist.

- Melden Sie sich vor der Installation als der als Benutzer an, der als Administrator des Computers registriert war.
- Falls andere Programme auf dem Computer laufen, beenden Sie diese.

1 Setzen Sie die mitgelieferte CD-ROM in das optische Laufwerk Ihres Computers ein.

Die CD-ROM-Menü wird angezeigt.

- Wenn das CD-ROM-Menü nicht angezeigt wird, wenn die CD-ROM eingesetzt wird, öffnen Sie das optische Laufwerk von **[Computer (oder Arbeitsplatz)]** im Menü **[Start]**, und doppelklicken Sie auf das **[CD_menu.exe]**-Icon.

2 Aus dem erscheinenden Menü wählen Sie **[Treiber-Software installieren]**, und klicken Sie dann auf **[Start]**.

3 „Die neueste Version herunterladen? Eine Internet-Umgebung ist zum Zugriff auf die Site erforderlich.“ wird angezeigt. Klicken Sie auf **[Ja]**.

Der Webbrowser wird gestartet, und die globale Pioneer DJ-Support-Website wird angezeigt.

4 Klicken Sie auf **[Software Download]** unter **[DDJ-SZ]** auf der Pioneer DJ-Support-Website.

5 Klicken Sie auf **[Driver Software]**.

6 Laden Sie die Treiber-Software für Windows (**DDJ-SZ_X.XXX.exe**) von der Download-Seite herunter.

7 Doppelklicken Sie auf die heruntergeladene Datei. Der Treiber-Installationsbildschirm erscheint.

8 Lesen Sie sorgfältig die **Software-Lizenzvereinbarung** durch, und markieren Sie, wenn Sie den Bedingungen zustimmen, das Kontrollkästchen **[Ich stimme zu.]** und klicken auf **[OK]**.

Wenn Sie den Bedingungen der *Software-Lizenzvereinbarung* nicht zustimmen, klicken Sie auf **[Abbrechen]** und brechen die Installation ab.

9 Fahren Sie mit der Installation entsprechend den Anweisungen auf dem Bildschirm fort.

Wenn während der Installation **[Windows-Sicherheit]** auf dem Bildschirm erscheint, klicken Sie auf **[Diese Treibersoftware trotzdem installieren]** und fahren mit der Installation fort.

Wenn das Installationsprogramm fertiggestellt wird, erscheint eine Fertigstellungsmeldung.

Nach dem Installieren der Treiber-Software installieren Sie die Serato DJ-Software.

10 Wählen Sie **[Laden Sie die Serato DJ-Software herunter]** aus dem CD-ROM-Menü, und klicken Sie dann auf **[Start]**.

11 „Eine Internet-Umgebung ist zum Zugriff auf die Site erforderlich. Internetverbindung vorhanden?“ wird angezeigt. Klicken Sie auf **[Ja]**.

Der Webbrowser wird gestartet, und die globale Pioneer DJ-Support-Website wird angezeigt.

12 Klicken Sie auf **[Software Info]** unter **[DDJ-SZ]** auf der Pioneer DJ-Support-Website.

13 Klicken Sie auf den Link zur Serato DJ-Download-Seite.

Die Serato DJ-Download-Seite wird angezeigt.

14 Melden Sie sich bei Ihrem „Serato.com“-Benutzerkonto an.

- Wenn Sie bereits ein Benutzerkonto bei „Serato.com“ registriert haben, gehen Sie zu Schritt 16 weiter.
- Wenn Sie die Registrierung Ihres Benutzerkontos nicht abgeschlossen haben, tun Sie dies auf unten beschriebene Weise.
 - Folgen Sie den Anweisungen auf dem Bildschirm und geben Sie Ihre E-Mail-Adresse und das gewünschte Passwort ein, und wählen Sie dann Ihre Region.
 - Wenn Sie **[E-mail me Serato newsletters]** markieren, werden Rundschreiben mit den neuesten Informationen über Serato-Produkte von Serato gesendet.
 - Wenn die Kontoregistrierung fertig ist, erhalten Sie eine E-Mail bei der E-Mail-Adresse, die Sie eingegeben haben. Prüfen Sie die Inhalte der von „Serato.com“ gesendeten E-Mail.
- Achten Sie auch darauf, dass Sie nicht die bei der Benutzer-Registrierung eingegebene E-Mail-Adresse und das Passwort vergessen. Diese sind zum Aktualisieren der Software erforderlich.
- Die persönliche Information, die beim Registrieren eines neuen Benutzerkontos eingegeben wird, kann entsprechend den auf der Website von Serato angegebenen Datenschutzregeln gesammelt, verarbeitet und verwendet werden.

15 Klicken Sie auf den Link in der von „Serato.com“ gesendeten E-Mail.

Dies bringt Sie zur Serato DJ-Download-Seite. Gehen Sie zu Schritt 17 weiter.

16 Melden Sie sich an.

Geben Sie die registrierte E-Mail-Adresse und das Passwort ein, um sich bei „Serato.com“ anzumelden.

17 Laden Sie die Serato DJ-Software von der Download-Seite herunter.

Entpacken Sie die heruntergeladene Datei, und doppelklicken Sie dann auf die entpackte Datei, um das Installationsprogramm zu starten.

18 Lesen Sie die Bedingungen der Lizenzvereinbarung sorgfältig durch, und wenn Sie zustimmen markieren Sie [I agree to the license terms and conditions] und klicken dann auf [Install].



- Wenn Sie den Bedingungen der Benutzungsvereinbarung nicht zustimmen, klicken Sie auf [Close], um die Installation abzubrechen.

Die Installation beginnt.



Die Meldung über die erfolgreiche Installation erscheint, wenn die Installation fertig gestellt ist.

19 Klicken Sie auf [Close], um das Installationsprogramm Serato DJ zu beenden.



Installationsverfahren (Mac OS X)

Verbinden Sie dieses Gerät und den Computer nicht, bevor die Installation abgeschlossen ist.

- Falls andere Programme auf dem Computer laufen, beenden Sie diese.

1 Setzen Sie die mitgelieferte CD-ROM in das optische Laufwerk Ihres Computers ein.

Die CD-ROM-Menü wird angezeigt.

- Wenn das CD-ROM-Menü nicht auf dem Bildschirm angezeigt wird, wenn die CD-ROM eingesetzt wird, öffnen Sie das optische Laufwerk vom Finder, und doppelklicken Sie auf das [CD_menu.app]-Icon.

2 Aus dem erscheinenden Menü wählen Sie [Treiber-Software installieren], und klicken Sie dann auf [Start].

3 „Die neueste Version herunterladen? Eine Internet-Umgebung ist zum Zugriff auf die Site erforderlich.“ wird angezeigt. Klicken Sie auf [Ja].

Der Webbrowser wird gestartet, und die globale Pioneer DJ-Support-Website wird angezeigt.

4 Klicken Sie auf [Software Download] unter [DDJ-SZ] auf der Pioneer DJ-Support-Website.

5 Klicken Sie auf [Driver Software].

6 Laden Sie die Treiber-Software für Mac OS (DDJ-SZ_M_X.X.X.dmg) von der Download-Seite herunter.

7 Doppelklicken Sie auf die heruntergeladene Datei. Wenn der Menübildschirm [DDJ-SZ_AudioDriver] erscheint.

8 Doppelklicken Sie [DDJ-SZ_AudioDriver.pkg]. Der Treiber-Installationsbildschirm erscheint.

9 Prüfen Sie die Details auf dem Bildschirm und klicken Sie auf [Installation fortsetzen].

10 Wenn die Endbenutzer-Lizenzvereinbarung erscheint, lesen Sie *Software-Lizenzvereinbarung* sorgfältig durch und klicken dann auf [Installation fortsetzen].

11 Wenn Sie den Bedingungen der *Software-Lizenzvereinbarung* zustimmen, klicken Sie auf [Ich stimme zu].

Wenn Sie den Bedingungen der *Software-Lizenzvereinbarung* nicht zustimmen, klicken Sie auf [Ich stimme nicht zu] und brechen die Installation ab.

12 Fahren Sie mit der Installation entsprechend den Anweisungen auf dem Bildschirm fort.

13 Wählen Sie [Laden Sie die Serato DJ-Software herunter] aus dem CD-ROM-Menü, und klicken Sie dann auf [Start].

14 „Eine Internet-Umgebung ist zum Zugriff auf die Site erforderlich. Internetverbindung vorhanden?“ wird angezeigt. Klicken Sie auf [Ja].

Der Webbrowser wird gestartet, und die globale Pioneer DJ-Support-Website wird angezeigt.

15 Klicken Sie auf [Software Info] unter [DDJ-SZ] auf der Pioneer DJ-Support-Website.

16 Klicken Sie auf den Link zur Serato DJ-Download-Seite.

Die Serato DJ-Download-Seite wird angezeigt.

17 Melden Sie sich bei Ihrem „Serato.com“-Benutzerkonto an.

- Wenn Sie bereits ein Benutzerkonto bei „Serato.com“ registriert haben, gehen Sie zu Schritt 19 weiter.
- Wenn Sie die Registrierung Ihres Benutzerkontos nicht abgeschlossen haben, tun Sie dies auf unten beschriebene Weise.
 - Folgen Sie den Anweisungen auf dem Bildschirm und geben Sie Ihre E-Mail-Adresse und das gewünschte Passwort ein, und wählen Sie dann Ihre Region.
 - Wenn Sie [E-mail me Serato newsletters] markieren, werden Rundschreiben mit den neuesten Informationen über Serato-Produkte von Serato gesendet.
 - Wenn die Kontoregistrierung fertig ist, erhalten Sie eine E-Mail bei der E-Mail-Adresse, die Sie eingegeben haben. Prüfen Sie die Inhalte der von „Serato.com“ gesendeten E-Mail.
- Achten Sie auch darauf, dass Sie nicht die bei der Benutzer-Registrierung eingegebene E-Mail-Adresse und das Passwort vergessen. Diese sind zum Aktualisieren der Software erforderlich.
- Die persönliche Information, die beim Registrieren eines neuen Benutzerkontos eingegeben wird, kann entsprechend den auf der Website von Serato angegebenen Datenschutzregeln gesammelt, verarbeitet und verwendet werden.

18 Klicken Sie auf den Link in der von „Serato.com“ gesendeten E-Mail.

Dies bringt Sie zur Serato DJ-Download-Seite. Gehen Sie zu Schritt 20 weiter.

19 Melden Sie sich an.

Geben Sie die registrierte E-Mail-Adresse und das Passwort ein, um sich bei „Serato.com“ anzumelden.

20 Laden Sie die Serato DJ-Software von der Download-Seite herunter.

Entpacken Sie die heruntergeladene Datei, und doppelklicken Sie dann auf die entpackte Datei, um das Installationsprogramm zu starten.

21 Lesen Sie die Bedingungen der Lizenzvereinbarung sorgfältig durch, und wenn Sie zustimmen, klicken auf [Agree].

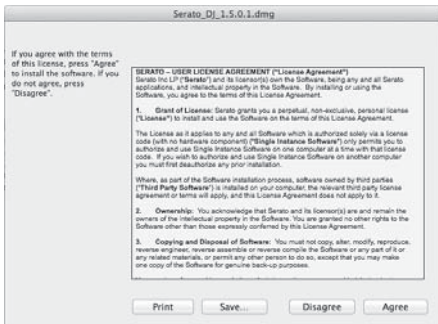

- Wenn Sie den Bedingungen der Benutzungsvereinbarung nicht zustimmen, klicken Sie auf **[Disagree]**, um die Installation abzubrechen.

22 Wenn der folgende Bildschirm erscheint, bringen Sie das Icon [Serato DJ] mit Ziehen und Ablegen auf das Icon des [Applications]-Ordners.



Bezeichnungen der Teile

- Einzelheiten zu den Funktionen der verschiedenen Tasten und Regler finden Sie unter *Bezeichnungen der Teile* in der Bedienungsanleitung.

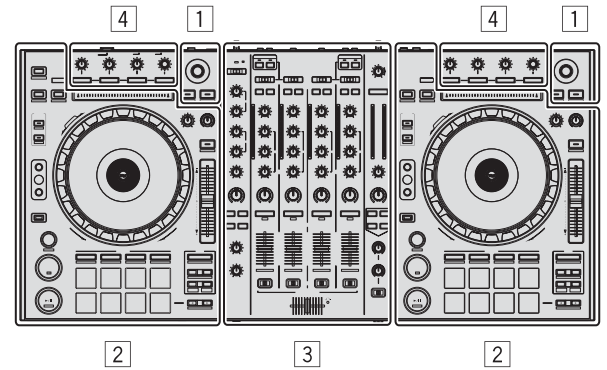

- 1 Browser-Sektion
- 2 Deck-Sektion
- 3 Mixer-Sektion
- 4 Effekt-Sektion

Browser-Sektion

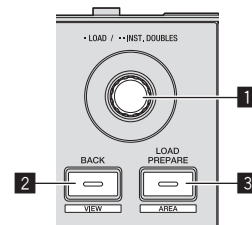

- 1 Drehregler
- 2 BACK (VIEW)-Taste
- 3 LOAD PREPARE (AREA)-Taste

Deck-Sektion

Diese Sektion dient zum Steuern der vier Decks. Die Tasten und Regler zur Bedienung von Deck 1 und 3 befinden sich an der linken Seite des Controllers, und die zur Bedienung von Deck 2 und 4 befinden sich an der rechten Seite des Controllers.

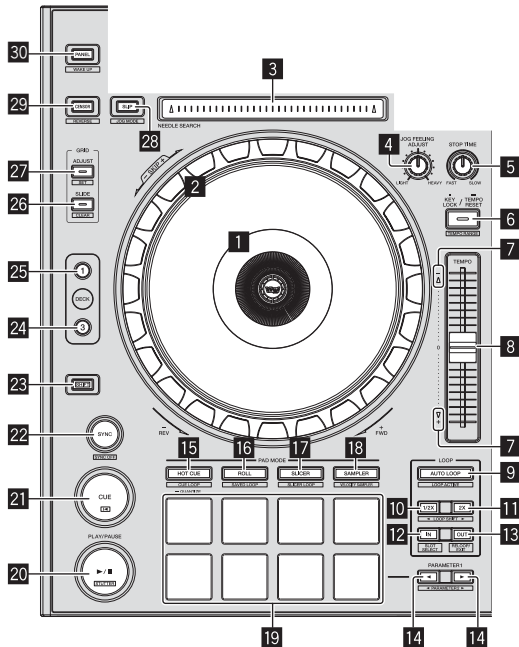

- 1 Jog-Dial-Anzeige-Abschnitt
- 2 Jog-Scheibe
- 3 NEEDLE SEARCH-Pad
- 4 JOG FEELING ADJUST Regler
- 5 STOP TIME Regler
- 6 KEY LOCK-Taste
- 7 TAKEOVER-Anzeige
- 8 TEMPO-Schieber
- 9 AUTO LOOP-Taste
- 10 LOOP 1/2X-Taste
- 11 LOOP 2X-Taste
- 12 LOOP IN-Taste
- 13 LOOP OUT-Taste
- 14 PARAMETER◀-Taste, PARAMETER▶-Taste
- 15 HOT CUE-Modus-Taste
- 16 ROLL-Modus-Taste
- 17 SLICER-Modus-Taste
- 18 SAMPLER-Modus-Taste
- 19 Auftritt-Pads
- 20 PLAY/PAUSE ▶/II-Taste
- 21 CUE-Taste
- 22 SYNC-Taste
- 23 CUE/TAP
- 24 CUE
- 25 CUE
- 26 CUE
- 27 CUE
- 28 NEEDLE SEARCH
- 29 CUE
- 30 CUE

- 23 SHIFT-Taste
- 24 DECK 3-Taste
- 25 DECK 1-Taste
- 26 GRID SLIDE-Taste
- 27 GRID ADJUST-Taste
- 28 SLIP-Taste
- 29 CENSOR-Taste
- 30 PANEL-Taste

Mixer-Sektion

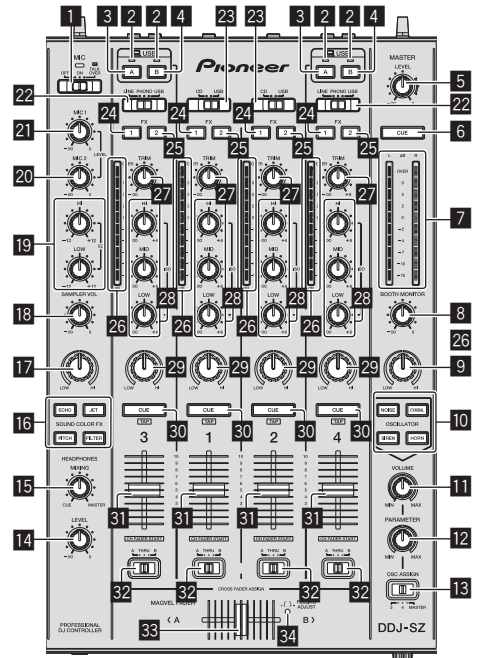

- 1 OFF, ON, MIC TALK OVER-Wahlschalter
- 2 USB-Anschlussanzeige
- 3 USB (A)-Taste
- 4 USB (B)-Taste
- 5 MASTER LEVEL Regler
- 6 MASTER CUE-Taste
- 7 Master-Pegelanzeige
- 8 BOOTH MONITOR-Regler
- 9 MASTER OUT COLOR-Regler
- 10 OSCILLATOR SELECT-Taste
- 11 OSCILLATOR VOLUME Regler
- 12 OSCILLATOR PARAMETER Regler
- 13 OSC ASSIGN-Wahlschalter
- 14 HEADPHONES LEVEL Regler
- 15 HEADPHONES MIXING Regler
- 16 SOUND COLOR FX-Tasten
- 17 HEADPHONES
- 18 OSCILLATOR
- 19 OSCILLATOR
- 20 OSCILLATOR
- 21 OSCILLATOR
- 22 OSCILLATOR
- 23 OSCILLATOR
- 24 OSCILLATOR
- 25 OSCILLATOR
- 26 OSCILLATOR
- 27 OSCILLATOR
- 28 OSCILLATOR
- 29 OSCILLATOR
- 30 OSCILLATOR
- 31 OSCILLATOR
- 32 OSCILLATOR
- 33 OSCILLATOR
- 34 OSCILLATOR

- 17 SAMPLER, MIC COLOR Regler
- 18 SAMPLER VOL-Regler
- 19 EQ (HI, LOW)-Regler
- 20 MIC2-Regler
- 21 MIC1 Regler
- 22 LINE, PHONO, USB-Wahlschalter
- 23 CD, USB-Wahlschalter
- 24 FX 1-Zuweisungstaste
- 25 FX 2-Zuweisungstaste
- 26 Kanalpegelanzeige
- 27 TRIM Regler
- 28 ISO (HI, MID, LOW)-Regler
- 29 COLOR-Regler
- 30 CUE-Kopfhörtaste
- 31 Kanalfader
- 32 Crossfader-Zuweisung-Wahlschalter
- 33 Crossfader
- 34 FEELING ADJUST Einstellungsloch

Effekt-Sektion

Diese Sektion dient zum Steuern der beiden Effekteinheiten (FX1 und FX2). Die Tasten und Regler zur Bedienung der FX1-Einheit befinden sich an der linken Seite des Controllers, und die zur Bedienung der FX2-Einheit befinden sich an der rechten Seite des Controllers. Die Kanäle, für die der Effekt angelegt werden soll, werden mit den Effektzuweisung-Tasten eingestellt.

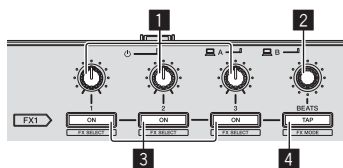

- 1 Effektparameter-Regler
- 2 FX BEATS Regler
- 3 Effektparameter-Tasten
- 4 TAP-Taste

Frontplatte

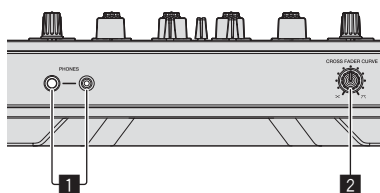

- 1 PHONES-Buchsen
- 2 CROSS FADER CURVE-Wahlschalter

Bedienung

Anschlüsse

1 Schließen Sie Kopfhörer an eine der Buchsen [PHONES] an.

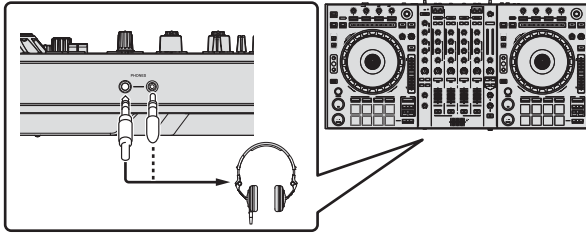

2 Schließen Sie die Aktivlautsprecher, einen Endstufenverstärker, Komponenten usw. an die [MASTER OUT 1]- oder [MASTER OUT 2]-Buchsen an.

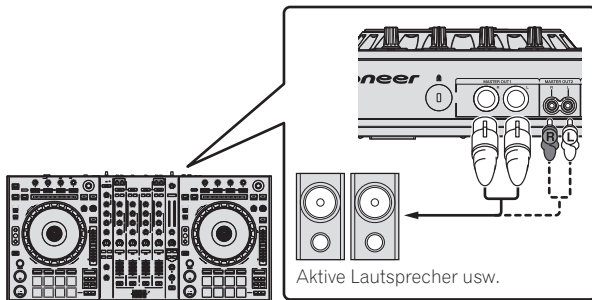

- Zur Ausgabe des Tons von den [BOOTH]-Buchsen schließen Sie Lautsprecher oder andere Geräte an die [BOOTH]-Buchsen an.
- Einzelheiten zum Verbinden der Eingangs-/Ausgangsbuchsen finden Sie in der Bedienungsanleitung.

3 Schließen Sie dieses Gerät über ein USB-Kabel an Ihren Computer an.

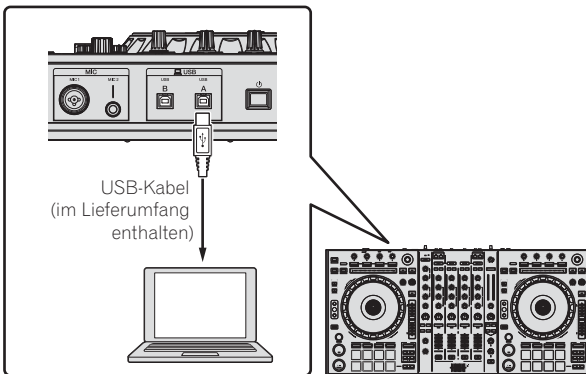

Dieses Produkt erfüllt die Anforderungen für elektromagnetische Verträglichkeit bei Anschluss an andere Geräte über abgeschirmte Kabel und Stecker. Verwenden Sie nur die als Zubehör mitgelieferten Verbindungskabel.

D44-8-2_A1_De

4 Schalten Sie den Computer ein.

5 Schließen Sie das Netzkabel an.

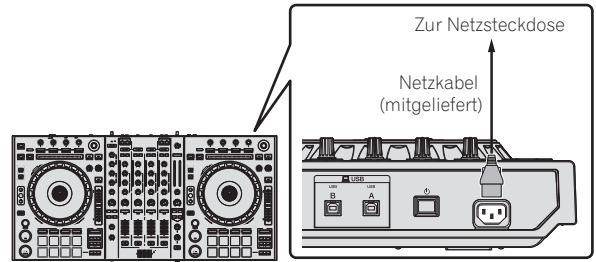

6 Drücken Sie den [ON]-Schalter an der Rückseite dieses Geräts, um es einzuschalten.

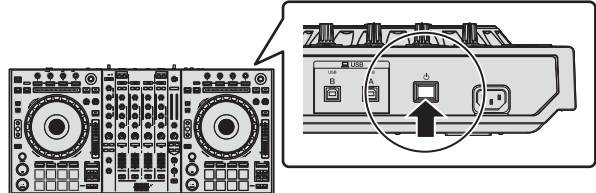

Schalten Sie die Stromversorgung dieses Geräts ein.

- Für Windows-Anwender
Die Meldung [Installieren von Gerätetreibersoftware] kann erscheinen, wenn Sie dieses Gerät zuerst an dem Computer anschließen oder wenn Sie die Verbindung zu einem anderen USB-Anschluss am Computer herstellen. Warten Sie kurz, bis die Meldung [Die Geräte können jetzt verwendet werden.] erscheint.

7 Schalten Sie die an die Ausgangsbuchsen angeschlossenen Geräte ein (Aktivlautsprecher, Endstufenverstärker, Komponenten usw.).

- Wenn ein Mikrofon, DJ-Player oder anderes externes Gerät an die Eingangsbuchsen angeschlossen ist, schaltet die Stromversorgung des betreffenden Geräts ebenfalls ein.

Starten des Systems

Starten von Serato DJ

Für Windows

Klicken Sie aus dem Windows [Start]-Menü auf das Icon [Serato DJ] unter [Alle Programme] > [Serato] > [Serato DJ].

Für Mac OS X

Im Finder öffnen Sie den Ordner [Anwendung], und klicken Sie dann auf das Icon [Serato DJ].

Computerbildschirm direkt nach dem Starten der Serato DJ-Software



- 1 Das [ACTIVATE/BUY Serato DJ]-Icon erscheint möglicherweise an der rechten Seite des Bildschirms, der erscheint, wenn Serato DJ zum ersten Mal gestartet wird, aber ist nicht nötig, eine Aktivierung auszuführen oder eine Lizenz zur Verwendung von **DDJ-SZ** zu erwerben.
- 2 Markieren Sie [DO NOT SHOW AGAIN] unten rechts im Bildschirm, und klicken Sie dann auf [License], um Serato DJ weiter zu verwenden.

Zum Bedienen des Beatgrid

Wenn bei Serato DJ [SYNC PREFERENCE] standardmäßig auf [Simple sync] gestellt ist, muss dies auf [Smart sync] umgeschaltet werden, um Beatgrid-Bedienungen auszuführen.

SETUP—DJ Preference—SYNC PREFERENCE

Anweisungen zur Anzeige des Einstellungen-Bildschirms und Einzelheiten zum Beatgrid siehe Serato DJ-Bedienungsanleitung.

Computerbildschirm wenn ein Track in der Serato DJ-Software geladen ist

Klicken Sie auf [Library] oben links im Computerbildschirm, und wählen Sie dann [Vertical] oder [Horizontal] aus dem from the Pull-down-Menü, um den Serato DJ-Bildschirm umzuschalten.

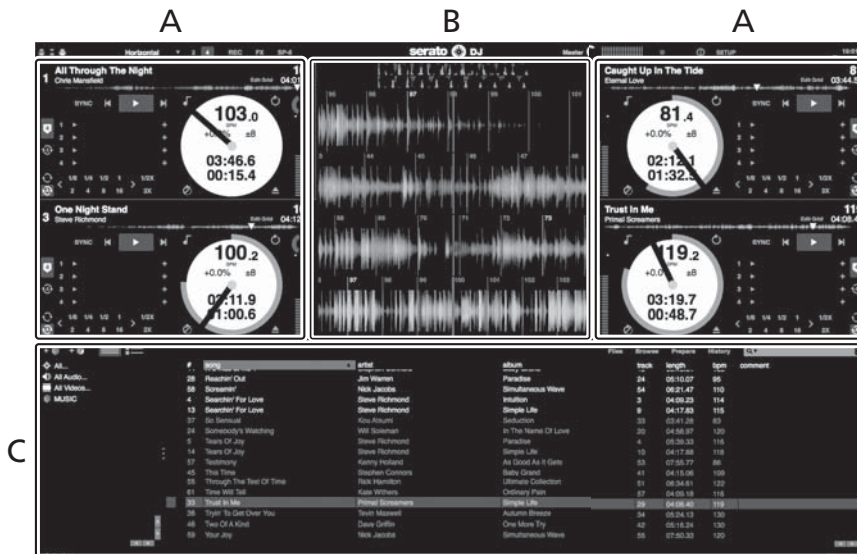

A Deck-Sektion

Die Track-Informationen (der Name des geladenen Tracks, der Interpretenname, BPM usw.), die gesamte Wellenform und andere Informationen werden hier angezeigt.

B Wellenform-Anzeige

Die Wellenform des geladenen Tracks wird hier angezeigt.

C Browser-Sektion

Crates, in denen Tracks in der Bibliothek oder Sätze mehrerer Tracks gespeichert sind, werden hier angezeigt.

Diese Anleitung besteht im Wesentlichen aus Erklärungen der Funktionen dieses Geräts als Hardware. Für detaillierte Anweisungen zur Bedienung der Serato DJ-Software siehe Anleitung für die Serato DJ-Software.

Importieren von Tracks

Im Folgenden wird das typische Verfahren zum Importieren von Tracks beschrieben.

- Es gibt verschiedene Möglichkeiten zum Importieren von Tracks mit der Serato DJ-Software. Einzelheiten siehe Anleitung für die Serato DJ-Software.
- Wenn Sie bereits Serato-DJ-Software (Scratch Live, ITCH oder Serato DJ Intro) verwenden und bereits Track-Bibliotheken angelegt haben können die vorher erstellten Bibliotheken wie vorhanden verwendet werden.
- Wenn Sie Serato DJ Intro verwenden und bereits Track-Bibliotheken angelegt haben, müssen sie möglicherweise die Tracks erneut analysieren.

1 Klicken Sie auf die Taste [Files] auf dem Serato DJ-Software-Bildschirm, um auf das Feld [Files] zu öffnen.

Die Inhalte Ihres Computers oder am Computer angeschlossenen Peripheriegeräts werden im Feld [Files] angezeigt.

2 Klicken Sie zum Wählen auf den Ordner im Feld [Files], das die Tracks enthält, die der Bibliothek hinzugefügt werden sollen.

3 Bringen Sie auf dem Serato DJ-Software-Bildschirm den gewählten Ordner mit Ziehen und Ablegen mit der Computermaus zu dem Crates-Feld.

Ein Crate wird angelegt, und die Tracks werden zu der Bibliothek hinzugefügt.

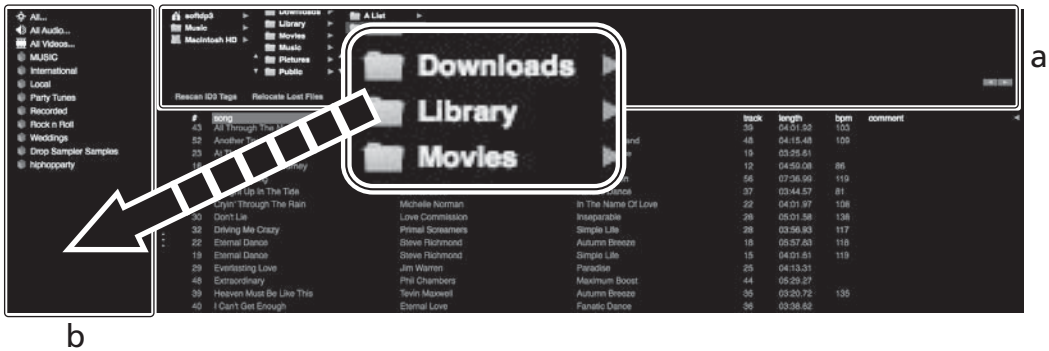

- a [Files]-Feld
b Crates-Feld

Laden und Abspielen von Tracks

Das folgende Beispiel beschreibt das Verfahren zum Laden von Tracks in das Deck [1].

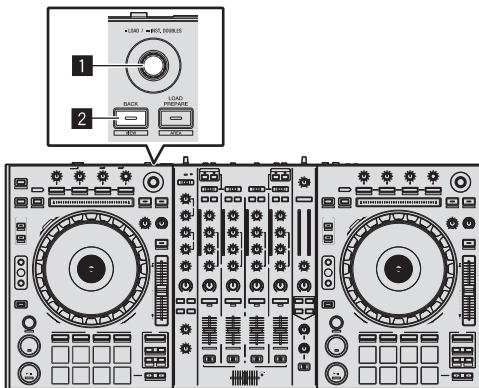

- 1 Drehregler
2 BACK (VIEW)-Taste

1 Drücken Sie die Taste [BACK (VIEW)] am Gerät, bewegen Sie den Cursor zum Crates-Feld auf dem Computerbildschirm und drehen Sie dann den Drehregler zum Wählen des Crate usw.

2 Drücken Sie den Drehregler, bewegen Sie den Cursor zur Bibliothek im Computerbildschirm und drehen Sie dann den Drehregler und wählen Sie den Track.



- b
a Bibliothek
b Crates-Feld

3 Drücken Sie die Taste [DECK1].

4 Drücken Sie den Drehregler zum Laden des gewählten Tracks in das Deck.

Abspielen von Tracks und Ausgabe des Sounds

Das folgende Beispiel beschreibt das Verfahren zum Ausgeben des Sounds von Kanal 1 als Beispiel.

- Stellen Sie die Lautstärke von Geräten (Endstufenverstärker, Aktivlautsprecher usw.), die an die [MASTER OUT 1]- und [MASTER OUT 2]-Buchsen angeschlossen sind, auf einen geeigneten Pegel ein. Beachten Sie, dass sehr lauter Ton ausgegeben wird, wenn die Lautstärke zu hoch gestellt ist.

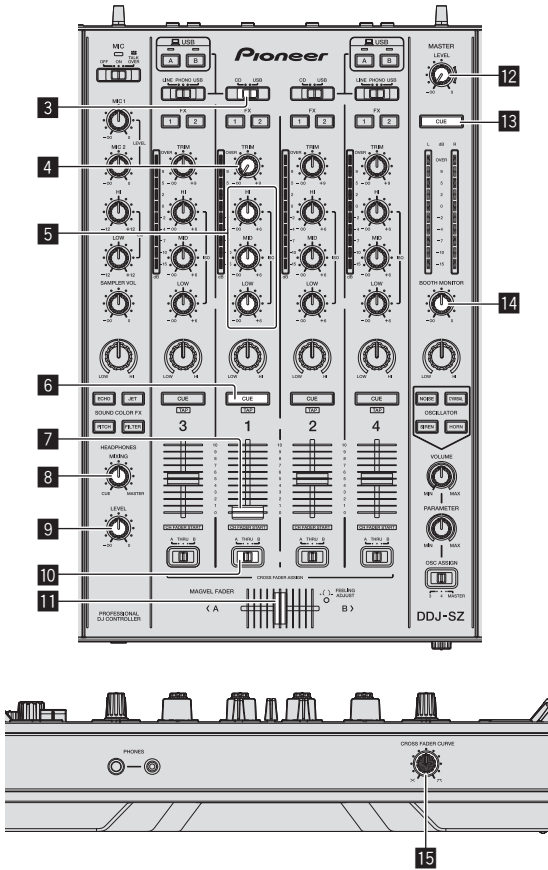

- 3 CD, USB-Wahlschalter
- 4 TRIM Regler
- 5 ISO (HI, MID, LOW)-Regler
- 6 CUE-Kopfhörtaste
- 7 Kanalfader
- 8 HEADPHONES MIXING Regler
- 9 HEADPHONES LEVEL Regler
- 10 Crossfader-Zuweisung-Wahlschalter
- 11 Crossfader
- 12 MASTER LEVEL Regler
- 13 MASTER CUE-Taste
- 14 BOOTH MONITOR-Regler
- 15 CROSS FADER CURVE-Wahlschalter

1 Stellen Sie Die Positionen der Regler usw ein, wie unten gezeigt.

Bezeichnungen von Reglern usw.	Position
MASTER LEVEL Regler	Voll gegen den Uhrzeigersinn gedreht
CD, USB-Wahlschalter	[USB]-Position
TRIM Regler	Voll gegen den Uhrzeigersinn gedreht
ISO (HI, MID, LOW)-Regler	Mitte
Kanalfader	Vorwärts bewegen
Crossfader-Zuweisung-Wahlschalter	[THRU]-Position

2 Drücken Sie die Taste [▶/II] zum Abspielen des Tracks.

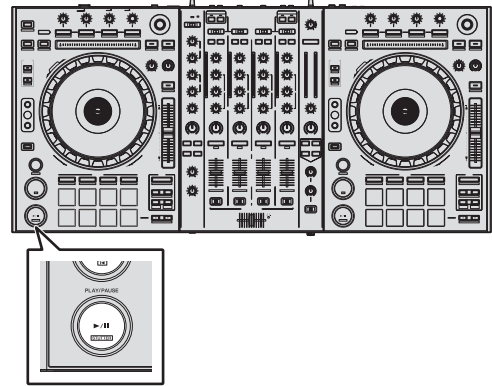

3 Bewegen Sie den Kanal-Fader von Ihnen weg.

4 Drehen Sie den Regler [TRIM].

Stellen Sie [TRIM] so ein, dass die orangefarbene Anzeige an der Kanalpegel-Anzeige beim Spitzenpegel aufleuchtet.

5 Drehen Sie Regler [MASTER LEVEL] zum Einstellen des Audiopegels der Lautsprecher.

Stellen Sie den Soundpegel-Ausgang von den Buchsen [MASTER OUT 1] und [MASTER OUT 2] auf einen geeigneten Pegel ein.

Mithören von Ton mit Kopfhörern

Stellen Sie Die Positionen der Regler usw ein, wie unten gezeigt.

Bezeichnungen von Reglern usw.	Position
HEADPHONES MIXING Regler	Mitte
HEADPHONES LEVEL Regler	Voll gegen den Uhrzeigersinn gedreht

1 Drücken Sie die [CUE]-Kopfhörtaste für den Kanal 1.

2 Drehen Sie den Regler [HEADPHONES LEVEL].

Stellen Sie den Soundpegel-Ausgang von den Kopfhörern auf einen geeigneten Pegel ein.

Hinweis

Diese Einheit und die Serato DJ-Software enthalten eine Vielfalt von Funktionen für hoch individualisierte DJ-Auftritte. Detaillierte Anweisungen zu den einzelnen Funktionen finden Sie in der Anleitung für die Serato DJ-Software.

- Das Handbuch der Serato DJ-Software kann von „Serato.com“ heruntergeladen werden. Einzelheiten siehe *Herunterladen des Serato DJ Software-Handbuchs* (S. 4).

Beenden des Systems

1 Beenden Sie [Serato DJ].

Wenn die Software beendet wird, erscheint eine Meldung auf dem Computerbildschirm und fordert zur Bestätigung auf, ob die Software wirklich beendet werden soll. Klicken Sie auf [Yes] zum Beenden.

2 Drücken Sie den [⏻]-Schalter an der Rückseite dieser Einheit, um sie auf Standby zu schalten.

3 Trennen Sie das USB-Kabel von Ihrem Computer ab.

Zusätzliche Informationen

Ändern der Einstellungen

- Detaillierte Einzelheiten zum Ändern der Geräteeinstellungen finden Sie unter *Ändern der Einstellungen* in der Bedienungsanleitung.

Störungssuche

- Bedienungsfehler werden oft irrtümlich für Störungen oder Ausfälle gehalten. Wenn Sie den Eindruck haben, dass diese Komponente nicht ordnungsgemäß funktioniert, überprüfen Sie bitte die Punkte im Abschnitt „Störungssuche“ in der Bedienungsanleitung dieser Einheit und **[FAQ]** für **[DDJ-SZ]** auf der Pioneer DJ-Support-Website. Manchmal wird das Problem auch durch ein externes Gerät verursacht. Überprüfen Sie die anderen verwendeten Komponenten und elektrischen Geräte. Wenn Sie das Problem nicht beheben können, wenden Sie sich an die nächste Pioneer-Kundendienststelle oder an Ihren Händler zum Ausführen der Reparaturarbeit.
- Dieses Gerät kann möglicherweise aufgrund von statischer Elektrizität oder anderen externen Faktoren nicht richtig arbeiten. In diesem Fall kann richtiger Betrieb durch Ausschalten, mindestens 1 Minute Warten und dann erneutes Einschalten wieder hergestellt werden.

Über Markenzeichen und eingetragene Markenzeichen

- Pioneer ist ein eingetragenes Markenzeichen der PIONEER CORPORATION.

Die hier erwähnten Produkt- oder Firmennamen sind Markenzeichen der jeweiligen Eigentümer.

Hinweise zum Urheberrechte

Aufnahmen, die Sie vornehmen, sind für persönlichen Genuss gedacht und dürfen nach dem Urheberrecht nicht ohne Zustimmung des Urheberrechtsinhabers anderweitig verwendet werden.

- Musik, die von CDs, usw. aufgenommen wurde, ist durch die Urheberrechtsgesetze der einzelnen Länder sowie durch internationale Abkommen geschützt. Es liegt in der vollen Verantwortung der Person, die die Musik aufgenommen hat, sicherzustellen, dass die Aufnahmen nicht gesetzwidrig verwendet werden.
- Beim Umgang mit Musik, die aus dem Internet heruntergeladen wurde usw., liegt es in der vollen Verantwortung der Person, die den Musik-Download ausgeführt hat, sicherzustellen, dass die aufgenommenen Inhalte entsprechend den Vorschriften auf der Download-Site verwendet werden.

Technische Daten

Stromanforderungen 110 V bis 240 V Wechselspannung, 50 Hz/60 Hz
Leistungsaufnahme 30 W
Leistungsaufnahme (Standby) 0,4 W
Gewicht des Hauptgeräts 10,4 kg
Max. Abmessungen 870 mm (B) × 98,4 mm (H) × 419,5 mm (T)
Betriebstemperatur +5 °C bis +35 °C
Betriebsluftfeuchtigkeit 5 % bis 85 % (keine Kondensation)

Audio-Sektion

Abtastrate	44,1 kHz
A/D-, D/A-Wandler	24 bits
Frequenzeigenschaften	
USB, CD/LINE, MIC1, MIC2	20 Hz bis 20 kHz
Signalrauschabstand (Nennausgang, A-WEIGHTED)	
USB	111 dB
CD/LINE	97 dB
PHONO	90 dB
MIC1	84 dB
MIC2	84 dB
Gesamtklirrfaktor (20 Hz — 20 kHzBW)	
USB	0,002 %
CD/LINE	0,004 %
Standard-Eingangsspegel / Eingangsimpedanz	
CD/LINE	-12 dBu/47 kΩ
PHONO	-52 dBu/47 kΩ
MIC1	-52 dBu/8,5 kΩ
MIC2	-52 dBu/8,5 kΩ
Standard-Ausgangsspegel / Lastimpedanz / Ausgangsimpedanz	
MASTER OUT 1	+6 dBu/10 kΩ/390 Ω oder weniger
MASTER OUT 2	+2 dBu/10 kΩ/820 Ω oder weniger
BOOTH	+6 dBu/10 kΩ/390 Ω oder weniger
PHONES	+8 dBu/32 Ω/10 Ω oder weniger
Nenn-Ausgangsspegel / Lastimpedanz	
MASTER OUT 1	24 dBu/10 kΩ
MASTER OUT 2	20 dBu/10 kΩ
Übersprechen	
CD/LINE	82 dB
Kanal-Equalizer-Eigenschaften	
HI	-∞ dB bis +6 dB (13 kHz)
MID	-∞ dB bis +6 dB (1 kHz)
LOW	-∞ dB bis +6 dB (70 Hz)
Mikrofon-Equalizer-Eigenschaften	
HI	-12 dB bis +12 dB (10 kHz)
LOW	-12 dB bis +12 dB (100 Hz)

Eingangs- / Ausgangsbuchsen

CD/LINE Eingangsbuchsen	
Cinch-Buchsen	4 Sätze
PHONO/LINE -Eingangsbuchsen	
Cinch-Buchsen	2 Sätze
MIC1 -Buchse	
XLR-Anschluss/Phone-Buchse (Ø 6,3 mm)	1 Satz
MIC2 -Buchse	
Klinkenbuchse (Ø 6,3 mm)	1 Satz
MASTER OUT 1 Ausgangsbuchse	
XLR-Anschluss	1 Satz
MASTER OUT 2 Ausgangsbuchse	
Cinch-Buchsen	1 Satz
BOOTH Ausgangsbuchse	
Klinkenbuchse (Ø 6,3 mm)	1 Satz
PHONES Ausgangsbuchse	
Stereo-Klinkenbuchse (Ø 6,3 mm)	1 Satz
Stereo-Miniklinkenbuchse (Ø 3,5 mm)	1 Satz
USB -Buchsen	
B-Typ	2 Sätze

- Verwenden Sie die **[MASTER OUT 1]**-Buchsen nur für symmetrische Ausgabe. Verbindung mit unsymmetrischer Eingabe (wie Cinch) mit einem XLR/Cinch-Wandlerkabel (oder Wandleradapter) kann die Klangqualität verringern und/oder Rauschen verursachen. Für Verbindung mit unsymmetrischer Eingabe (wie Cinch) verwenden Sie die **[MASTER OUT 2]**-Buchsen.
- Änderungen der technischen Daten und das Design dieses Geräts ohne vorherige Ankündigung bleiben vorbehalten.
- © 2013 PIONEER CORPORATION. Alle Rechte vorbehalten.



Se si vuole eliminare questo prodotto, non gettarlo insieme ai rifiuti domestici. Esiste un sistema di raccolta differenziata in conformità alle leggi che richiedono appositi trattamenti, recupero e riciclo.

I privati cittadini dei paesi membri dell'UE, di Svizzera e Norvegia, possono restituire senza alcun costo i loro prodotti elettronici usati ad appositi servizi di raccolta o a un rivenditore (se si desidera acquistarne uno simile).

Per i paesi non citati qui sopra, si prega di prendere contatto con le autorità locali per il corretto metodo di smaltimento.

In questo modo, si è sicuri che il proprio prodotto eliminato subirà il trattamento, il recupero e il riciclo necessari per prevenire gli effetti potenzialmente negativi sull'ambiente e sulla vita dell'uomo.

K058b_A1_It

ATTENZIONE

PER EVITARE IL RISCHIO DI SCOSSE ELETTRICHE, NON RIMUOVERE IL COPERCHIO (O IL RETRO). NON CI SONO PARTI INTERNE LA CUI MANUTENZIONE POSSA ESSERE EFFETTUATA DALL'UTENTE. IN CASO DI NECESSITÀ, RIVOLGERSI ESCLUSIVAMENTE A PERSONALE DI SERVIZIO QUALIFICATO.

D3-4-2-1-1_B2_It

ATTENZIONE

Questo apparecchio non è impermeabile. Per prevenire pericoli di incendi o folgorazioni, non posizionare nelle vicinanze di questo apparecchio contenitori pieni di liquidi (quali vasi da fiori, o simili), e non esporre l'apparecchio a sgocciolii, schizzi, pioggia o umidità.

D3-4-2-1-3_A1_It

ATTENZIONE

Per evitare il pericolo di incendi, non posizionare sull'apparecchio dispositivi con fiamme vive (ad esempio una candela accesa, o simili).

D3-4-2-1-7a_A1_It

Condizioni ambientali di funzionamento

Gamma ideale della temperatura ed umidità dell'ambiente di funzionamento:
da +5 °C a +35 °C, umidità relativa inferiore all'85 % (fessure di ventilazione non bloccate)

Non installare l'apparecchio in luoghi poco ventilati, o in luoghi esposti ad alte umidità o alla diretta luce del sole (o a sorgenti di luce artificiale molto forti).

D3-4-2-1-7d*_A1_It

AVVERTENZA PER LA VENTILAZIONE

Installare l'apparecchio avendo cura di lasciare un certo spazio all'intorno dello stesso per consentire una adeguata circolazione dell'aria e migliorare la dispersione del calore (almeno 5 cm sulla parte superiore, 5 cm sul retro, e 5 cm su ciascuno dei lati).

D3-4-2-1-7d*_A1_It

AVVERTENZA

L'interruttore principale () dell'apparecchio non stacca completamente il flusso di corrente elettrica dalla presa di corrente alternata di rete. Dal momento che il cavo di alimentazione costituisce l'unico dispositivo di distacco dell'apparecchio dalla sorgente di alimentazione, il cavo stesso deve essere staccato dalla presa di corrente alternata di rete per sospendere completamente qualsiasi flusso di corrente. Verificare quindi che l'apparecchio sia stato installato in modo da poter procedere con facilità al distacco del cavo di alimentazione dalla presa di corrente, in caso di necessità. Per prevenire pericoli di incendi, inoltre, il cavo di alimentazione deve essere staccato dalla presa di corrente alternata di rete se si pensa di non utilizzare l'apparecchio per periodi di tempo relativamente lunghi (ad esempio, durante una vacanza).

D3-4-2-2-2a*_A1_It

ATTENZIONE

Questo apparecchio è dotato di una spina con messa a terra, cioè di una spina con un terzo spinotto (per la messa a terra). Questo tipo di spine si inserisce solamente in prese di corrente dello stesso tipo, cioè con attacco per messa a terra. Se non si riesce ad inserire la spina nella presa di corrente di casa, rivolgersi ad un elettricista qualificato per far sostituire la presa alla parete con una dotata di attacco per la messa a terra. Non annullare la scopo di sicurezza della spina con messa a terra.

D3-4-2-1-6_A1_It

ATTENZIONE

Conservare i piccoli ricambi fuori dalla portata dei bambini e dei bebè. Se inghiottiti accidentalmente, recarsi immediatamente dal medico.

D41-6-4_A1_It

Questo prodotto è destinato esclusivamente all'uso domestico. Eventuali disfunzioni dovute ad usi diversi (quali uso prolungato a scopi commerciali, in ristoranti, o uso in auto o su navi) e che richiedano particolari riparazioni, saranno a carico dell'utente, anche se nel corso del periodo di garanzia.

K041_A1_It

AVVERTIMENTO RIGUARDANTE IL FILO DI ALIMENTAZIONE

Prendete sempre il filo di alimentazione per la spina. Non tiratelo mai agendo per il filo stesso e non toccate mai il filo con le mani bagnati, perchè questo potrebbe causare cortocircuiti o scosse elettriche. Non collocate l'unità, oppure dei mobili sopra il filo di alimentazione e controllate che lo stesso non sia premuto. Non annodate mai il filo di alimentazione nè collegatelo con altri fili. I fili di alimentazione devono essere collocati in tal modo che non saranno calpestati. Un filo di alimentazione danneggiato potrebbe causare incendi o scosse elettriche. Controllate il filo di alimentazione regolarmente. Quando localizzate un eventuale danno, rivolgetevi al più vicino centro assistenza autorizzato della PIONEER oppure al vostro rivenditore per la sostituzione del filo di alimentazione.

S002*_A1_It

Indice

Come leggere questo manuale

- Vi ringraziamo per avere acquistato questo prodotto Pioneer. Non mancare di leggere questo opuscolo e le "Istruzioni per l'uso" disponibili presso il sito di supporto DJ di Pioneer. I due documenti includono informazioni importanti che devono venire comprese prima di usare questo prodotto. Dopo aver letto queste istruzioni, riporle in un luogo sicuro per poterle consultare di nuovo al momento del bisogno. Per sapere come ottenere le istruzioni per l'uso di Serato DJ, vedere *Acquisizione del manuale* (p.4).
- In questo manuale, il nome delle schermate e dei menu visualizzati dal prodotto e da un computer, oltre ai nomi dei pulsanti e terminali e così via, sono fra parentesi. (Ad es.: Pulsante **[CUE]**, pannello **[Files]**, terminale **[MIC1]**)
- Tenere presente che le schermate e le caratteristiche del software descritto in questo manuale, oltre all'aspetto esterno e alle caratteristiche del software, sono in fase di sviluppo e possono differire da quelle finali.
- Tenere presente che le procedure di uso possono differire da quanto descritto in questo manuale a seconda del sistema operativo, delle impostazioni del browser, ecc.

Questo manuale consiste principalmente della spiegazione delle funzioni dell'hardware di questa unità. Per istruzioni dettagliate sull'uso di Serato DJ, leggerne le istruzioni per l'uso.

- Le Istruzioni per l'uso di Serato DJ possono venire scaricate presso "Serato.com". Per dettagli, vedere *Come scaricare le istruzioni per l'uso di Serato DJ* (p. 4).
- La versione più recente delle istruzioni per l'uso può essere scaricata dal sito di supporto di Pioneer DJ. Per dettagli, vedere *Download delle Istruzioni per l'uso di questa unità* (p.4).

01 Prima di cominciare

Contenuto della confezione	4
Acquisizione del manuale.....	4
Installazione del software.....	4
Nome delle varie parti	7

02 Impiego

Collegamenti	10
Avvio del sistema	11
Spegnimento del sistema	13

03 Informazioni aggiuntive

Modifica delle impostazioni.....	14
Diagnostica	14
A proposito del marchi di fabbrica o marchi di fabbrica depositati	14
Precauzioni sui copyright	14
Dati tecnici	14

Prima di cominciare

Contenuto della confezione

- CD-ROM (disco d'installazione)
- Cavo di alimentazione
- Cavo USB¹⁾
- Documento di garanzia
- Istruzioni per l'uso (edizione base)

¹⁾ Con questa unità è incluso solo un cavo USB.

Per collegare due unità, utilizzare un cavo conforme agli standard USB 2.0.

Acquisizione del manuale

Le Istruzioni per l'uso possono assumere la forma di file PDF. La lettura di file PDF richiede l'installazione di Adobe® Reader®. Se non si possiede Adobe Reader, scaricarlo dal collegamento della schermata del menu del CD-ROM ed installarlo.

Download delle Istruzioni per l'uso di questa unità

1 Inserire il CD-ROM nel lettore ottico del computer.

Viene visualizzato il menu del CD-ROM.

Se il menu del CD-ROM non appare quando questo viene inserito, fare quanto segue.

- In Windows
Aprire l'unità disco da [Computer (o Risorse del computer)] nel menu [Start] e fare doppio clic sull'icona [CD_menu.exe].
- In Mac OS X
Dal Finder, fare doppio clic sull'icona [CD_menu.app].

2 Quando viene visualizzato il menu del CD-ROM, selezionare [DDJ-SZ: Scarica le istruzioni per l'uso (file PDF)] e quindi fare clic su [Avvio].

3 Viene visualizzato "L'accesso al sito richiede una connessione a Internet. Siete collegati a Internet?". Fare clic su [Si].

Il Web browser si apre ed il sito di supporto DJ Pioneer appare.

4 Nel sito di supporto DJ Pioneer, fare clic su "Manuals" in "DDJ-SZ".

5 Nella pagina di download, fare clic sulla lingua desiderata.

Il download delle istruzioni per l'uso inizia.

Come scaricare le istruzioni per l'uso di Serato DJ

1 Inserire il CD-ROM nel lettore ottico del computer.

Viene visualizzato il menu del CD-ROM.

Se il menu del CD-ROM non appare quando questo viene inserito, fare quanto segue.

- In Windows
Aprire l'unità disco da [Computer (o Risorse del computer)] nel menu [Start] e fare doppio clic sull'icona [CD_menu.exe].
- In Mac OS X
Dal Finder, fare doppio clic sull'icona [CD_menu.app].

2 Quando viene visualizzato il menu del CD-ROM, selezionare [Serato DJ: Scarica il manuale del software (file PDF)] e quindi fare clic su [Avvio].

3 Viene visualizzato "L'accesso al sito richiede una connessione a Internet. Siete collegati a Internet?". Fare clic su [Si].

Il Web browser si apre ed il sito di supporto DJ Pioneer appare.

- Per chiudere il menu del CD-ROM fare clic su [Esci].

4 Fare clic su [Software Info] in [DDJ-SZ] del sito di supporto DJ Pioneer.

[Serato DJ Support Information] viene visualizzato.

5 Fare clic sul link della pagina di download di Serato DJ.

Viene visualizzata la pagina di download di Serato DJ.

6 Accedere al proprio account utente di "Serato.com".

Digitare l'indirizzo mail ed il password precedentemente registrati per accedere a "Serato.com".

7 Da "More Downloads" sul lato destro della pagina di download, fare clic su "Serato DJ x.x User Manual".

Il download delle istruzioni per l'uso di Serato DJ inizia.

Installazione del software

Prima di installare il software

Per ottenere la più recente versione di Serato DJ, raggiungere Serato.com e scaricare il software di lì. Il CD-ROM accluso contiene un collegamento di download del programma.

- Per dettagli, vedere *Procedura di installazione (Windows)* o *Procedura di installazione (Mac OS X)*.
- L'utente deve eseguire da sé l'impostazione del computer, dei dispositivi di rete e di altri elementi dell'ambiente di uso di Internet richiesti dal collegamento alla rete.

Informazioni sul driver

Questo software è un esclusivo driver ASIO per la produzione di segnali audio da parte del computer.

Controllo dell'ultima versione del driver

Per dettagli sul driver apposito di questa unità, consultare il sito di supporto DJ Pioneer riportato di seguito.
<http://pioneerdj.com/support/>

Il software Serato DJ

Serato DJ è un software DJ di Serato. Le prestazioni DJ sono possibili collegando il computer che contiene questo software a questa unità.

Ambiente operativo minimo richiesto

Sistemi operativi supportati	CPU e memoria richiesti
Mac OS X: 10.8, 10.7 e 10.6	Versione a 32 bit Processore Intel® Core™ 2 Duo 2,0 GHz o più 1 GB o più di RAM
	Versione a 64 bit Processore Intel®, Core™ 2 Duo 2,4 GHz o più 4 GB o più di RAM
Windows: Windows 7	Versione a 32 bit Processore Intel®, Core™ 2 Duo 2,0 GHz o più 2 GB o più di RAM
	Versione a 64 bit Processore Intel®, Core™ 2 Duo 2,4 GHz o più 4 GB o più di RAM

Altri	
Unità disco ottica	Unità disco ottica sulla quale è possibile la lettura del CD-ROM
Porta USB	Il collegamento del computer a questa unità richiede una porta USB 2.0.
Risoluzione del display	Risoluzione da 1 280 x 720 pixel o più
Collegamento Internet	La registrazione dell'account utente di "Serato.com" ed il download del software richiedono un collegamento Internet.

- Per ottenere informazioni recenti sull'ambiente operativo e sulla compatibilità ed ottenere il sistema operativo più recente, vedere "Software Info" in "DDJ-SZ" del sito di supporto DJ Pioneer riportato di seguito.
<http://pioneerdj.com/support/>
- Il sistema operativo supportato assume che stiate usando l'ultima point release di tale versione.
- Non si garantisce il funzionamento su tutti i computer, anche se soddisfano le condizioni di ambiente operativo minime qui indicate.
- Con certe impostazioni di risparmio energetico del computer, ecc., la capacità di elaborazione della CPU e del disco fisso potrebbe essere insufficiente. In particolare con i notebook, controllare che siano in grado di fornire prestazioni sufficienti e costanti (ad esempio tenendoli collegati ad una presa di corrente) durante l'uso di Serato DJ.
- L'uso di Internet richiede un contratto separato con un operatore che offra servizi di Internet ed il pagamento delle relative tariffe.

Procedura di installazione (Windows)

Non collegare questa unità ed il computer se non ad installazione terminata.

- Prima dell'installazione, eseguire il log on come l'utente amministratore del computer.
- Se altri programmi sono avviati nel computer, chiuderli.

1 Inserire il CD-ROM nel lettore ottico del computer.

Viene visualizzato il menu del CD-ROM.

- Se il menu del CD-ROM non appare quando viene inserito il CD-ROM, aprire il lettore ottico da [Computer (o Risorse del computer)] nel menu [Start] e quindi fare clic due volte sull'icona [CD_menu.exe].

2 Scegliere [Installare il driver] dal menu che appare, quindi fare clic su [Avvio].

3 Viene visualizzato "Scarico la versione più recente? L'accesso al sito richiede una connessione a Internet.". Fare clic su [Si].

Il Web browser si apre ed il sito di supporto DJ Pioneer appare.

4 Fare clic su [Software Download] in [DDJ-SZ] del sito di supporto DJ Pioneer.

5 Fare clic su [Driver Software].

6 Dalla pagina di download, scaricare il driver per Windows (DDJ-SZ_X.XXX.exe).

7 Fare doppio clic sul file scaricato.

La schermata di installazione del driver appare.

8 Leggere attentamente l'Contratto di licenza d'uso del software e, se si è d'accordo col suo contenuto, spuntare [Accetto.] e fare clic su [OK].

Se non si è d'accordo con il contenuto dell'Contratto di licenza d'uso del software, fare clic su [Annulla] e fermare l'installazione.

9 Procedere con l'installazione seguendo le istruzioni sullo schermo.

Se [Protezione di Windows] appare sullo schermo durante l'installazione, far clic su [Installa il software del driver] e continuare l'installazione.

Ad installazione completa, appare un messaggio di conferma. Installato il driver, installare anche Serato DJ.

10 Scegliere [Scarica il software Serato DJ] dal menu del CD-ROM, poi fare clic su [Avvio].

11 Viene visualizzato "L'accesso al sito richiede una connessione a Internet. Siete collegati a Internet?". Fare clic su [Si].

Il Web browser si apre ed il sito di supporto DJ Pioneer appare.

12 Fare clic su [Software Info] in [DDJ-SZ] del sito di supporto DJ Pioneer.

13 Fare clic sul link della pagina di download di Serato DJ. Viene visualizzata la pagina di download di Serato DJ.

14 Accedere al proprio account utente di "Serato.com".

- Se si è già registrato un account utente per "Serato.com", passare alla fase 16.
- Se non si possiede ancora un account utente, farlo nel modo seguente.
 - Seguendo le istruzioni sullo schermo, digitare il proprio indirizzo di mail ed il password desiderato, quindi scegliere la propria regione di residenza.
 - Spuntando [E-mail me Serato newsletters], mail informativi riguardanti le ultime informazioni su prodotti legati a Serato vi verranno inviati da Serato.
 - Completata la propria iscrizione come utente, si riceverà un mail all'indirizzo fornito. Leggere il mail ricevuto da "Serato.com".
- Fare attenzione a non dimenticare l'indirizzo mail ed il password specificati al momento della registrazione. Saranno poi necessari per aggiornare il software.
- Le informazioni date durante la registrazione del nuovo account possono venire raccolte, elaborate ed usate sulla base della politica di privacy del sito Web di Serato.

15 Fare clic sul collegamento contenuto nel mail ricevuto da "Serato.com".

Esso vi porterà alla pagina di download di Serato DJ. Procedere con la fase 17.

16 Registrarsi.

Digitare l'indirizzo mail ed il password precedentemente registrati per accedere a "Serato.com".

17 Scaricare Serato DJ dalla pagina di download.

Decomprimere il file scaricato e fare doppio clic sul file che ne risulta per iniziare l'installazione.

18 Leggere attentamente i termini dell'accordo di licenza e, se li si accettano, scegliere [I agree to the license terms and conditions] e poi fare clic su [Install].



- Se non si è d'accordo con l'accordo di licenza d'uso, fare clic su [Close] e fermare l'installazione.

L'installazione ha inizio.

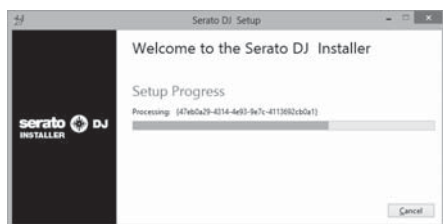

Il messaggio di installazione avvenuta appare una volta che questa è terminata.

19 Fare clic su [Close] per chiudere l'installatore di Serato DJ.

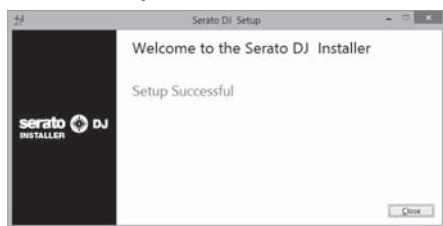

Procedura di installazione (Mac OS X)

Non collegare questa unità ed il computer se non ad installazione terminata.

- Se altri programmi sono avviati nel computer, chiuderli.

1 Inserire il CD-ROM nel lettore ottico del computer.

Viene visualizzato il menu del CD-ROM.

- Se il menu del CD-ROM non appare sullo schermo quando il CD-ROM stesso viene inserito, usare l'icona del Finder per aprire il disco e quindi cliccare due volte sull'icona [CD_menu.app].

2 Scegliere [Installare il driver] dal menu che appare, quindi fare clic su [Avvio].

3 Viene visualizzato "Scarico la versione più recente? L'accesso al sito richiede una connessione a Internet.". Fare clic su [Si].

Il Web browser si apre ed il sito di supporto DJ Pioneer appare.

4 Fare clic su [Software Download] in [DDJ-SZ] del sito di supporto DJ Pioneer.

5 Fare clic su [Driver Software].

6 Dalla pagina di download, scaricare il driver per Mac OS (DDJ-SZ_M_X.X.X.dmg).

7 Fare doppio clic sul file scaricato.

Appare la schermata del menu [DDJ-SZ_AudioDriver].

8 Fare doppio clic su [DDJ-SZ_AudioDriver.pkg].

La schermata di installazione del driver appare.

9 Controllare il contenuto della schermata e fare clic su [Continua].

10 Quando appare l'accordo di licenza dell'utente finale, leggere *Contratto di licenza d'uso del software* attentamente, quindi fare clic su [Continua].

11 Se si è d'accordo col contenuto dell'*Contratto di licenza d'uso del software*, fare clic su [Accetto].

Se non si è d'accordo con il contenuto dell'*Contratto di licenza d'uso del software*, fare clic su [Non sono d'accordo] e fermare l'installazione.

12 Procedere con l'installazione seguendo le istruzioni sullo schermo.

13 Scegliere [Scarica il software Serato DJ] dal menu del CD-ROM, poi fare clic su [Avvio].

14 Viene visualizzato "L'accesso al sito richiede una connessione a Internet. Siete collegati a Internet?". Fare clic su [Si].

Il Web browser si apre ed il sito di supporto DJ Pioneer appare.

15 Fare clic su [Software Info] in [DDJ-SZ] del sito di supporto DJ Pioneer.

16 Fare clic sul link della pagina di download di Serato DJ. Viene visualizzata la pagina di download di Serato DJ.

17 Accedere al proprio account utente di "Serato.com".

- Se si è già registrato un account utente per "Serato.com", passare alla fase 19.
- Se non si possiede ancora un account utente, farlo nel modo seguente.
 - Seguendo le istruzioni sullo schermo, digitare il proprio indirizzo di mail ed il password desiderato, quindi scegliere la propria regione di residenza.
 - Spuntando [E-mail me Serato newsletters], mail informativi riguardanti le ultime informazioni su prodotti legati a Serato vi verranno inviati da Serato.
 - Completata la propria iscrizione come utente, si riceverà un mail all'indirizzo fornito. Leggere il mail ricevuto da "Serato.com".
- Fare attenzione a non dimenticare l'indirizzo mail ed il password specificati al momento della registrazione. Saranno poi necessari per aggiornare il software.
- Le informazioni date durante la registrazione del nuovo account possono venire raccolte, elaborate ed usate sulla base della politica di privacy del sito Web di Serato.

18 Fare clic sul collegamento contenuto nel mail ricevuto da "Serato.com".

Esso vi porterà alla pagina di download di Serato DJ. Procedere con la fase 20.

19 Registrarsi.

Digitare l'indirizzo mail ed il password precedentemente registrati per accedere a "Serato.com".

20 Scaricare Serato DJ dalla pagina di download.

Decomprimere il file scaricato e fare doppio clic sul file che ne risulta per iniziare l'installazione.

21 Leggere attentamente i termini dell'accordo di licenza e, se li si accettano, fare clic su [Agree].

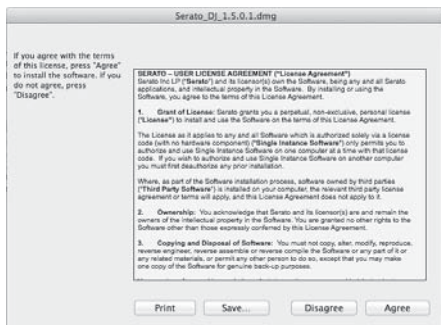

- Se non si è d'accordo con l'accordo di licenza d'uso, fare clic su [Disagree] e fermare l'installazione.

22 Se apparisse la seguente schermata, trascinare l'icona [Serato DJ] e farla cadere sull'icona della cartella [Applications].



Nome delle varie parti

- Per dettagli sulle funzioni dei vari pulsanti e comandi, vedere *Nome delle varie parti* nelle istruzioni per l'uso.

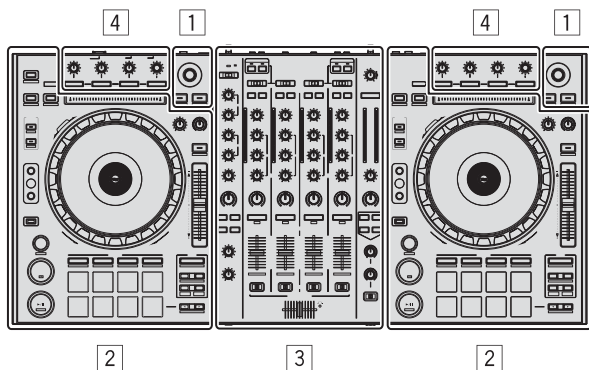

- 1 Sezione browser
- 2 Sezione deck
- 3 Sezione mixer
- 4 Sezione effetti

Sezione browser

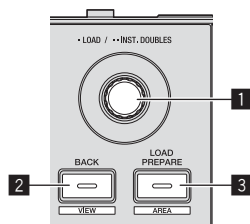

- 1 Manopola selettiva
- 2 Pulsante BACK (VIEW)
- 3 Pulsante LOAD PREPARE (AREA)

Sezione deck

Questa sezione viene usata per controllare i quattro deck. I pulsanti e comandi di controllo dei deck 1 e 3 si trovano sulla sinistra del controller, quelli dei deck 2 e 4 sulla destra.

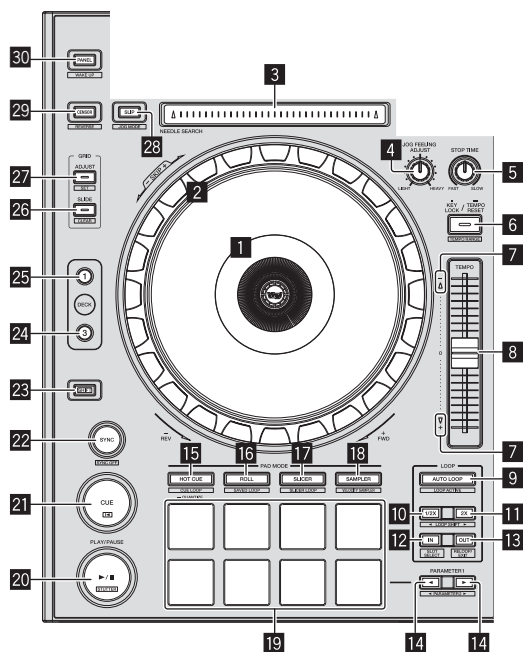

- 1 Sezione display della manopola
- 2 Jog dial
- 3 Pad NEEDLE SEARCH
- 4 Controllo JOG FEELING ADJUST
- 5 Controllo STOP TIME
- 6 Pulsante KEY LOCK
- 7 Indicatore TAKEOVER
- 8 cursore TEMPO
- 9 Pulsante AUTO LOOP
- 10 Pulsante LOOP 1/2X
- 11 Pulsante LOOP 2X
- 12 Pulsante LOOP IN

- 13 Pulsante LOOP OUT
- 14 Pulsante PARAMETER ◀, pulsante PARAMETER ▶
- 15 Pulsante della modalità HOT CUE
- 16 Pulsante della modalità ROLL
- 17 Pulsante della modalità SLICER
- 18 Pulsante della modalità SAMPLER
- 19 Performance pad
- 20 Pulsante PLAY/PAUSE ▶/||
- 21 Pulsante CUE
- 22 Pulsante SYNC
- 23 Pulsante SHIFT
- 24 Pulsante DECK 3
- 25 Pulsante DECK 1
- 26 Pulsante GRID SLIDE
- 27 Pulsante GRID ADJUST
- 28 Pulsante SLIP
- 29 Pulsante CENSOR
- 30 Pulsante PANEL

- 7 Indicatore del livello principale
- 8 Controllo BOOTH MONITOR
- 9 Controllo MASTER OUT COLOR
- 10 Pulsante OSCILLATOR SELECT
- 11 Controllo OSCILLATOR VOLUME
- 12 Controllo OSCILLATOR PARAMETER
- 13 Selettore OSC ASSIGN
- 14 Controllo HEADPHONES LEVEL
- 15 Controllo HEADPHONES MIXING
- 16 Pulsanti SOUND COLOR FX
- 17 Controllo SAMPLER, MIC COLOR
- 18 Controllo SAMPLER VOL
- 19 Controlli EQ (HI, LOW)
- 20 Comando MIC2
- 21 Controllo MIC1
- 22 Selettore LINE, PHONO, USB
- 23 Selettore CD, USB
- 24 Pulsante di assegnazione FX 1
- 25 Pulsante di assegnazione FX 2
- 26 Indicatore del livello dei canali
- 27 Controllo TRIM
- 28 Controlli ISO (HI, MID, LOW)
- 29 Controllo COLOR
- 30 Pulsante della cuffia CUE
- 31 Fader canali
- 32 Selettore di assegnazione del crossfader
- 33 Crossfader
- 34 Foro regolazione FEELING ADJUST

Sezione mixer

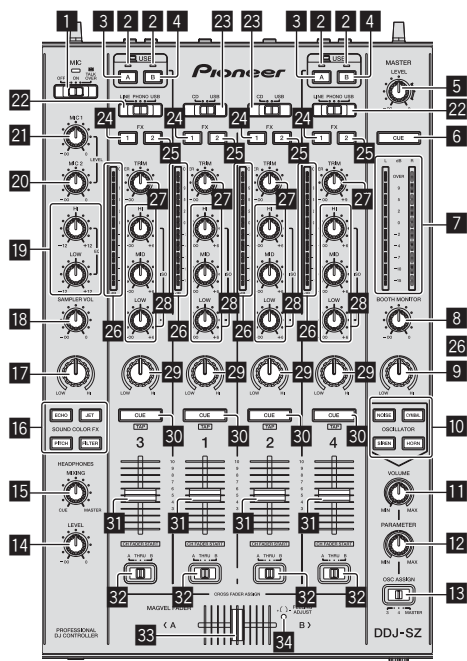

- 1 Selettore OFF, ON, MIC TALK OVER
- 2 Indicatore di collegamento USB
- 3 Pulsante USB (A)
- 4 Pulsante USB (B)
- 5 Controllo MASTER LEVEL
- 6 Pulsante MASTER CUE

Sezione effetti

Questa sezione viene usata per controllare le due unità effetto (FX1 e FX2). I comandi e pulsanti di controllo dell'unità FX1 si trovano sulla sinistra del controller, quelli dell'unità FX2 sulla destra. I canali cui si deve applicare l'effetto sono impostati usando i pulsanti di assegnazione effetti.

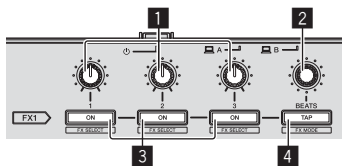

1 Comandi dei parametri degli effetti

2 Controllo FX BEATS

3 Pulsanti dei parametri di effetto

4 Pulsante TAP

Pannello anteriore

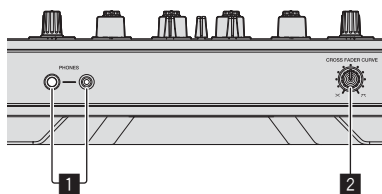

1 Prese PHONES

2 Selettore CROSS FADER CURVE

Impiego

Collegamenti

1 Collegare la cuffia ad uno dei terminali [PHONES].

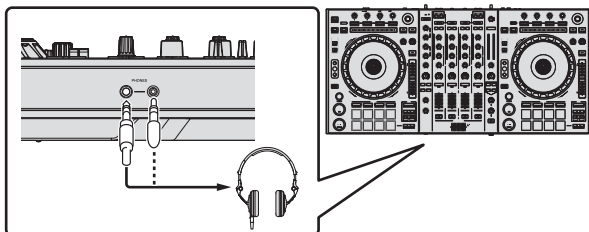

2 Collegare diffusori autoalimentati, amplificatori di potenza ed altri componenti ai terminali [MASTER OUT 1] o [MASTER OUT 2].

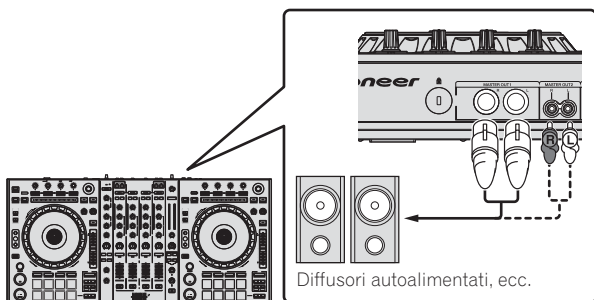

- Per emettere segnale audio dai terminali [BOOTH], collegare i diffusori o altri dispositivi ai terminali [BOOTH].
- Per dettagli sul collegamento dei terminali di ingresso/uscita, vedere le istruzioni per l'uso.

3 Collegare questa unità al computer via cavi USB.

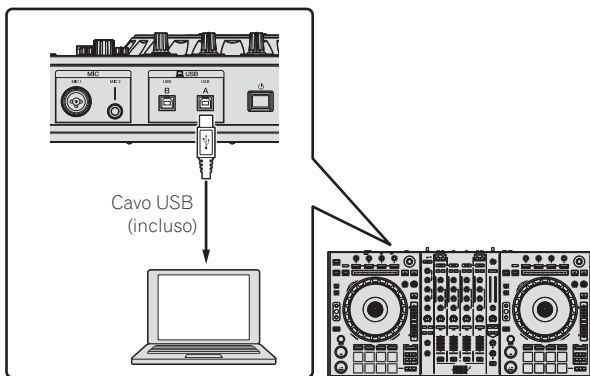

Questo prodotto soddisfa le normative sul rumore elettromagnetico quando è collegato ad altri componenti attraverso cavi e connettori schermati. Usare solo i cavi di collegamento allegati come accessori.

D44-8-2_A1_It

4 Accendere il computer.

5 Collegare il cavo di alimentazione.

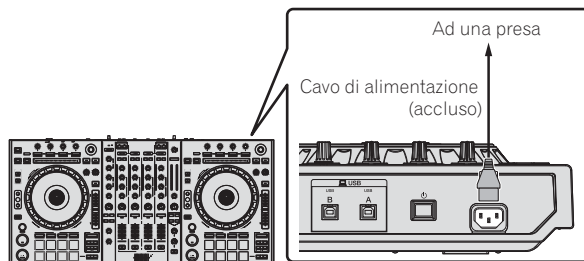

6 Premere l'interruttore [ON] del pannello posteriore di questa unità per farla accendere.

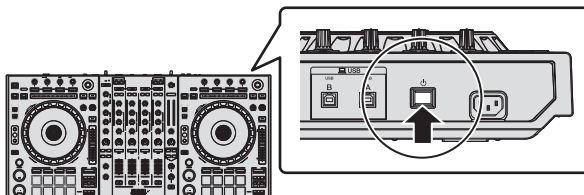

Accendere questa unità.

- Per utenti Windows
Quando questa unità viene collegata la prima volta al computer oppure quando viene collegata ad una porta USB diversa del computer potrebbe apparire il messaggio [Installazione driver di dispositivo in corso]. Attendere che il messaggio [È ora possibile utilizzare i dispositivi] appaia.

7 Accendere i dispositivi collegati ai terminali di uscita (diffusori autoalimentati, amplificatori di potenza, componenti, ecc).

- Se ai terminali di ingresso viene collegato un microfono, lettore DJ o altro dispositivo esterno, tale dispositivo si accende.

Avvio del sistema

Avvio di Serato DJ

In Windows

Dal menu [Start] di Windows, fare clic sull'icona [Serato DJ] in [Tutti i programmi] > [Serato] > [Serato DJ].

In Mac OS X

Nel Finder, aprire la cartella [Applicativo], poi fare clic sull'icona [Serato DJ].

Schermata del computer subito dopo il lancio di Serato DJ



- 1 L'icona [ACTIVATE/BUY Serato DJ] può apparire sulla destra della schermata che appare al primo lancio di Serato DJ, ma chi usa **DDJ-SZ** non ha bisogno di attivare o acquistare licenze.
- 2 Controllare [DO NOT SHOW AGAIN] in basso a destra sullo schermo, poi fare clic su [License] e continuare ad usare Serato DJ come tale.

Uso della beatgrid

In Serato DJ, [SYNC PREFERENCE] è regolato su [Simple sync] per default, ma deve essere regolato su [Smart sync] perché sia possibile fare uso della beatgrid.

SETUP—DJ Preference—SYNC PREFERENCE

Per istruzioni sulla visualizzazione della schermata delle impostazioni e dettagli sulla beatgrid, vedere il manuale di Serato DJ.

Schermata del computer quando un brano viene caricato in Serato DJ

Fare clic su [Library] nell'angolo superiore sinistro dello schermo del computer, poi scegliere [Vertical] o [Horizontal] dal menu a tendina per passare alla schermata di Serato DJ.

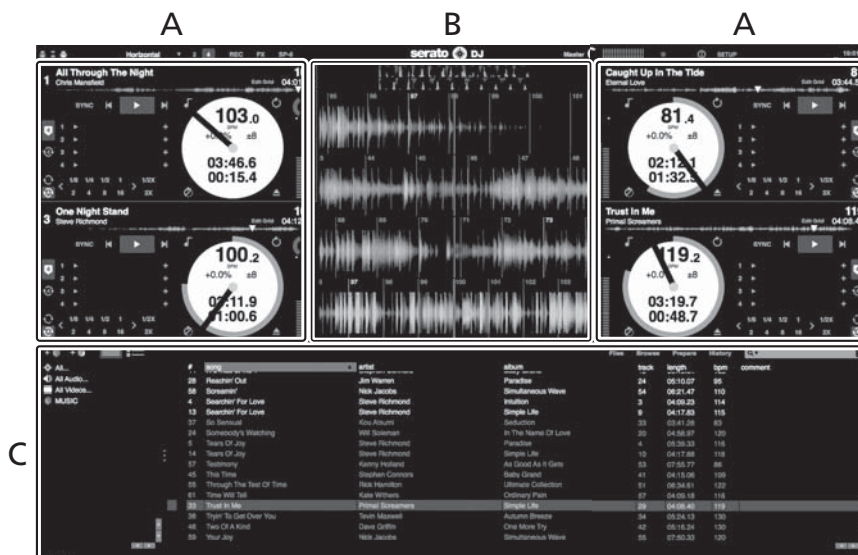

A Sezione deck

Le informazioni sui brani (nome del brano caricato, nome dell'artista, BPM, ecc.), la forma d'onda complessiva ed altri dati vengono visualizzati qui.

B Display delle forme d'onda

La forma d'onda del brano caricato viene visualizzata qui.

C Sezione browser

I crate in cui dei brani della libreria o dei set di più brani vengono memorizzati sono visualizzati qui.

Questo manuale consiste principalmente della spiegazione delle funzioni dell'hardware di questa unità. Per istruzioni dettagliate sull'uso di Serato DJ, leggerne le istruzioni per l'uso.

Importazione dei brani

La seguente è la procedura normale di importazione di brani.

- Serato DJ consente di importare brani in vari modi. Per dettagli, vedere le istruzioni per l'uso di Serato DJ.
- Se si sta già usando il software per DJ Serato (Scratch Live, ITCH o Serato DJ Intro) e si sono già create library di brani, esse possono venire usate come sono.
- Se si fa uso di Serato DJ Intro e si sono già create librerie di brani, questi potrebbero dovere venire reinizializzati.

1 Fare clic sul pulsante [Files] della schermata di Serato DJ per fare aprire il pannello [Files].

Il contenuto del computer o della periferica ad esso collegata vengono riprodotti nel pannello [Files].

2 Fare clic sulla cartella del pannello [Files] contenente il brano da aggiungere alla library, scegliendolo.

3 Nella schermata di Serato DJ, trascinare la cartella scelta e farla cadere nel pannello dei crate.

Viene creato un nuovo crate ed i brani vengono aggiunti alla library.

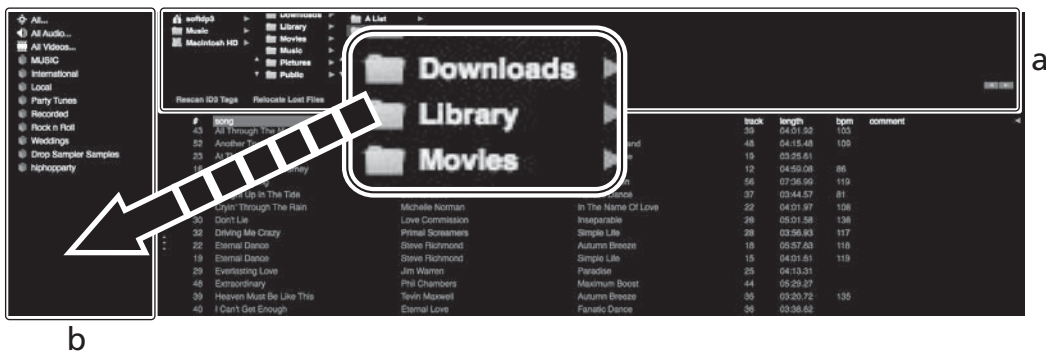

- a Pannello [Files]
- b Pannello dei crate

Per caricare e riprodurre brani

Di seguito viene descritta come esempio la procedura di caricamento di brani nel deck [1].

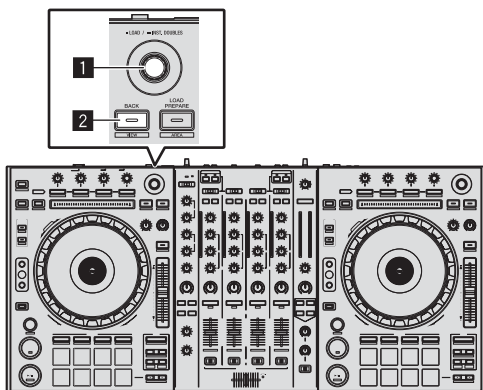

- 1 Manopola selettiva
- 2 Pulsante BACK (VIEW)

1 Premere il pulsante [BACK (VIEW)] di questa unità, portare il cursore nel pannello dei crate sullo schermo del computer, quindi girare la manopola selettiva per scegliere il crate, ecc.

2 Premere la manopola selettiva, portare il cursore sulla library dello schermo del computer, quindi girare la manopola selettiva e scegliere il brano.



- b
- a Library
- b Pannello dei crate

3 Premere il pulsante [DECK1].

4 Premere la manopola selettiva per caricare il brano scelto nel deck.

Riproduzione di brani e del relativo audio

Di seguito viene descritta come esempio la procedura di riproduzione del canale 1.

- Impostare il volume dei dispositivi (amplificatori di potenza, diffusori autoalimentati, ecc.) collegati ai terminali [MASTER OUT 1] e [MASTER OUT 2] su di un livello appropriato. Tenere presente che, se il volume è eccessivo, vengono prodotti suoni molto potenti.

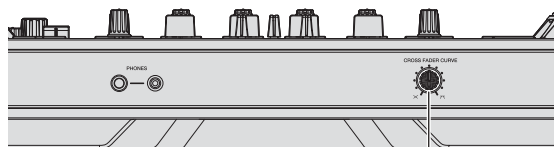
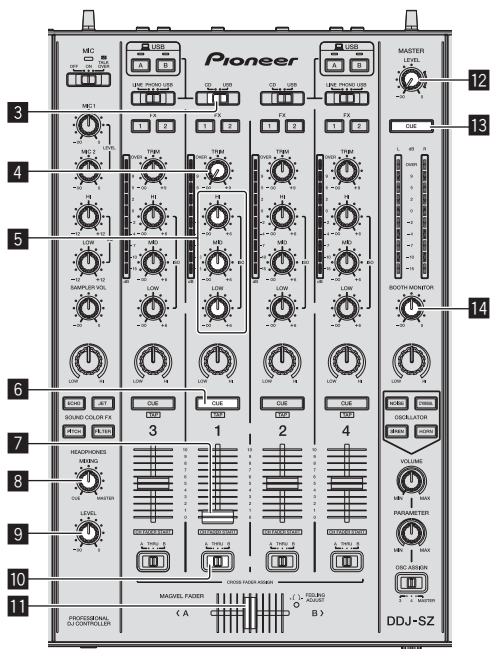

- 3 Selettore CD, USB
- 4 Controllo TRIM
- 5 Controlli ISO (HI, MID, LOW)
- 6 Pulsante della cuffia CUE
- 7 Fader canali
- 8 Controllo HEADPHONES MIXING
- 9 Controllo HEADPHONES LEVEL
- 10 Selettore di assegnazione del crossfader
- 11 Crossfader
- 12 Controllo MASTER LEVEL
- 13 Pulsante MASTER CUE
- 14 Controllo BOOTH MONITOR
- 15 Selettore CROSS FADER CURVE

1 Impostare i comandi, ecc. nel modo seguente.

Nome dei comandi, ecc.	Posizione
Controllo MASTER LEVEL	Girata del tutto in senso antiorario
Selettore CD, USB	Posizione [USB]
Controllo TRIM	Girata del tutto in senso antiorario
Controlli ISO (HI, MID, LOW)	Centrale
Fader canali	Spostato in avanti
Selettore di assegnazione del crossfader	Posizione [THRU]

2 Premere il pulsante [▶/II] per riprodurre il brano.

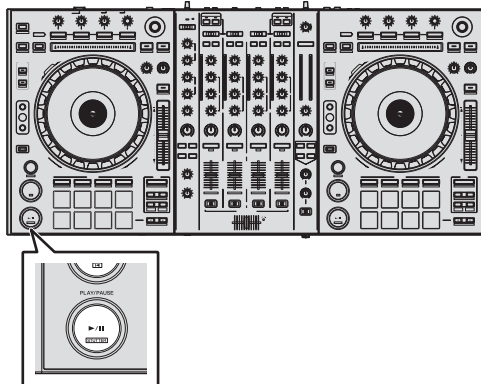

3 Allontanare da sé il fader del canale.

4 Girare il controllo [TRIM].

Regolare [TRIM] in modo che l'indicatore arancione dell'indicatore di livello del canale si illumini al livello di picco.

5 Per regolare il livello audio dei diffusori, girare il comando [MASTER LEVEL].

Regolare il livello di ingresso audio del terminale [MASTER OUT 1] e [MASTER OUT 2] su un valore corretto.

Monitoraggio audio in cuffia

Impostare i comandi, ecc. nel modo seguente.

Nome dei comandi, ecc.	Posizione
Controllo HEADPHONES MIXING	Centrale
Controllo HEADPHONES LEVEL	Girata del tutto in senso antiorario

1 Premere il pulsante [CUE] delle cuffie per il canale 1.

2 Girare il controllo [HEADPHONES LEVEL].

Regolare il livello di ingresso audio in cuffia su un valore corretto.



Nota

Questa unità e Serato DJ possiedono varie funzioni che permettono performance DJ personalizzate. Per dettagli sulla rispettive funzioni, vedere le istruzioni per l'uso di Serato DJ.

- Le Istruzioni per l'uso di Serato DJ possono venire scaricate presso "Serato.com". Per dettagli, vedere *Come scaricare le istruzioni per l'uso di Serato DJ* (p. 4).

Spegnimento del sistema

1 Chiudere [Serato DJ].

Chiuso l'applicativo, sullo schermo del computer appare una richiesta di conferma di tale operazione. Fare clic su [Yes] per procedere.

2 Premere l'interruttore [⏻] del pannello posteriore di questa unità per portarla in standby.

3 Scollegare il cavo USB dal computer.

Informazioni aggiuntive

Modifica delle impostazioni

- Per istruzioni dettagliate sulla modifica delle impostazioni dell'unità, vedere *Modifica delle impostazioni* nelle istruzioni per l'uso.

Diagnostica

- L'uso scorretto dell'apparecchio viene spesso scambiato per un guasto. Se si ritiene il componente sia guasto, controllare la voci della sezione "Diagnostica" delle istruzioni per l'uso di questa unità e le [FAQ] del [DDJ-SZ] del sito di supporto per DJ di Pioneer. A volte il problema risiede in un altro componente. Controllare tutti i componenti ed apparecchi elettronici usati. Se il problema non può venire eliminato, chiedere assistenza tecnica al più vicino centro assistenza o rivenditore autorizzato Pioneer.
- Questa unità può non funzionare a causa di elettricità statica o altre influenze esterne. In questo caso, il funzionamento corretto dovrebbe tornare spegnendo questa unità, attendendo un minuto e riaccende.

A proposito del marchi di fabbrica o marchi di fabbrica depositati

- Pioneer è un marchio di fabbrica depositato della PIONEER CORPORATION.

I nomi delle aziende e dei prodotti menzionati sono marchi di fabbrica dei rispettivi proprietari.

Precauzioni sui copyright

Le registrazioni eseguite sono per il godimento personale e secondo le leggi sul copyright non possono essere utilizzate senza il consenso di chi detiene il copyright.

- La musica registrata da CD, ecc., è protetta da leggi sul copyright di paesi individuali e da trattati internazionali. La piena responsabilità per un utilizzo legale ricade sulla persona che ha registrato la musica.
- Quando si tratta con musica scaricata da Internet, ecc., la piena responsabilità che essa venga utilizzata secondo le modalità del contratto col sito di scaricamento ricade sulla persona che ha scaricato tale musica.

Dati tecnici

Requisiti di alimentazione.....	CA da 110 V a 240 V, 50 Hz/60 Hz
Consumo di corrente.....	30 W
Consumo di corrente (in attesa).....	0,4 W
Peso unità principale.....	10,4 kg
Dimensioni massime.....	870 mm (L) × 98,4 mm (A) × 419,5 mm (P)
Temperature di funzionamento tollerabili.....	Da +5 °C a +35 °C
Umidità di funzionamento tollerabile.....	Da 5 % a 85 % (senza condensa)

Sezione audio

Frequenza di campionamento.....	44,1 kHz
Convertitore A/D, D/A.....	24 bit
Caratteristiche di frequenza	
USB, CD/LINE, MIC1, MIC2.....	Da 20 Hz a 20 kHz
Rapporto S/R (uscita dichiarata, A-WEIGHTED)	
USB.....	111 dB
CD/LINE.....	97 dB
PHONO.....	90 dB
MIC1.....	84 dB
MIC2.....	84 dB
Distorsione armonica complessiva (20 Hz — 20 kHzBW)	
USB.....	0,002 %
CD/LINE.....	0,004 %
Livello/impedenza di ingresso standard	
CD/LINE.....	-12 dBu/47 k Ω
PHONO.....	-52 dBu/47 k Ω
MIC1.....	-52 dBu/8,5 k Ω
MIC2.....	-52 dBu/8,5 k Ω
Livello di uscita/impedenza di carico/impedenza di uscita standard	
MASTER OUT 1	+6 dBu/10 k Ω /390 Ω o meno
MASTER OUT 2	+2 dBu/10 k Ω /820 Ω o meno
BOOTH.....	+6 dBu/10 k Ω /390 Ω o meno
PHONES.....	+8 dBu/32 Ω /10 Ω o meno
Livello di uscita/impedenza di carico dichiarati	
MASTER OUT 1	24 dBu/10 k Ω
MASTER OUT 2	20 dBu/10 k Ω
Diafonia	
CD/LINE	82 dB
Caratteristiche di equalizzazione dei canali	
HI.....	Da - ∞ dB a +6 dB (13 kHz)
MID.....	Da - ∞ dB a +6 dB (1 kHz)
LOW.....	Da - ∞ dB a +6 dB (70 Hz)
Caratteristiche di equalizzazione del microfono	
HI	Da -12 dB a +12 dB (10 kHz)
LOW	Da -12 dB a +12 dB (100 Hz)

Terminali di ingresso/uscita

Terminali di ingresso CD/LINE	
Prese a spinotto RCA.....	4 set
Terminali di ingresso PHONO/LINE	
Prese a spinotto RCA.....	2 set
Terminale MIC1	
Connettore XLR/presa fono (\varnothing 6,3 mm).....	1 set
Terminale MIC2	
Presse fono (\varnothing 6,3 mm).....	1 set
Terminale di uscita MASTER OUT 1	
Connettore XLR.....	1 set
Terminale di uscita MASTER OUT 2	
Prese a spinotto RCA.....	1 set
Terminale di uscita BOOTH	
Presse fono (\varnothing 6,3 mm).....	1 set
Terminale di uscita PHONES	
Presse fono stereo (\varnothing 6,3 mm).....	1 set
Presse fono stereo mini (\varnothing 3,5 mm).....	1 set
Terminali USB	
Tipo B.....	2 set
• Non mancare di usare i terminali [MASTER OUT 1] solo per una uscita bilanciata. Il collegamento ad un ingresso non bilanciato (ad esempio RCA) facendo uso di un cavo convertitore da XLR a RCA (o di un adattatore di conversione), ecc., può far abbassare la qualità dell'audio e/o causare rumore.	
Per il collegamento con un ingresso non bilanciato (ad esempio RCA), usare i terminali [MASTER OUT 2].	
• I dati tecnici ed il design di questo prodotto sono soggetti a modifiche senza preavviso.	
• © 2013 PIONEER CORPORATION. Tutti i diritti riservati.	



Deponeer dit product niet bij het gewone huishoudelijk afval wanneer u het wilt verwijderen. Er bestaat een speciaal wettelijk voorgeschreven verzamelstelsel voor de juiste behandeling, het opnieuw bruikbaar maken en de recycling van gebruikte elektronische producten.

In de lidstaten van de EU, Zwitserland en Noorwegen kunnen particulieren hun gebruikte elektronische producten gratis bij de daarvoor bestemde verzamelplaatsen of een verkooppunt (indien u aldaar een gelijkwaardig nieuw product koopt) inleveren.

Indien u zich in een ander dan bovengenoemd land bevindt kunt u contact opnemen met de plaatselijke overheid voor informatie over de juiste verwijdering van het product.

Zodoende zorgt u ervoor dat het verwijderde product op de juiste wijze wordt behandeld, opnieuw bruikbaar wordt gemaakt, gerecycleerd en het niet schadelijk is voor de gezondheid en het milieu.

K058b_A1_NI

LET OP

OM HET GEVAAR VOOR EEN ELEKTRISCHE SHOCK TE VOORKOMEN, DEKSEL (OF RUG) NIET VERWIJDEREN. AAN DE BINNENZIJDE BEVINDEN ZICH GEEN ELEMENTEN DIE DOOR DE GEBRUIKER KUNNEN BEDIEND WORDEN. ENKEL DOOR GEKVALIFICEERD PERSONEEL TE BEDIENEN.

D3-4-2-1-1_B2_NI

WAARSCHUWING

Dit apparaat is niet waterdicht. Om brand of een elektrische schok te voorkomen, mag u geen voorwerp dat vloeistof bevat in de buurt van het apparaat zetten (bijvoorbeeld een bloemenvaas) of het apparaat op andere wijze blootstellen aan waterdruppels, opspattend water, regen of vocht.

D3-4-2-1-3_A1_NI

WAARSCHUWING

Om brand te voorkomen, mag u geen open vuur (zoals een brandende kaars) op de apparatuur zetten.

D3-4-2-1-7a_A1_NI

Gebruiksomgeving

Temperatuur en vochtigheidsgraad op de plaats van gebruik:

+5 °C tot +35 °C, minder dan 85 % RH (ventilatieopeningen niet afgedekt)

Zet het apparaat niet op een slecht geventileerde plaats en stel het apparaat ook niet bloot aan hoge vochtigheid of direct zonlicht (of sterke kunstmatige verlichting).

D3-4-2-1-7c*_A1_NI

BELANGRIJKE INFORMATIE BETREFFENDE DE VENTILATIE

Let er bij het installeren van het apparaat op dat er voldoende vrije ruimte rondom het apparaat is om een goede doorstroming van lucht te waarborgen (tenminste 5 cm boven, 5 cm achter en 5 cm aan de zijkanten van het apparaat).

D3-4-2-1-7d*_A1_NI

LET OP

De  schakelaar van dit apparaat koppelt het apparaat niet volledig los van het lichtnet. Aangezien er na het uitschakelen van het apparaat nog een kleine hoeveelheid stroom blijft lopen, moet u de stekker uit het stopcontact halen om het apparaat volledig van het lichtnet los te koppelen. Plaats het apparaat zodanig dat de stekker in een noodgeval gemakkelijk uit het stopcontact kan worden gehaald. Om brand te voorkomen, moet u de stekker uit het stopcontact halen wanneer u het apparaat langere tijd niet denkt te gebruiken (bijv. wanneer u op vakantie gaat).

D3-4-2-2-2a*_A1_NI

WAARSCHUWING

Dit apparaat is uitgerust met een drie-draden (geaarde) stekker – de stekker heeft dus een derde pen (aardpen). Deze stekker past alleen in een geaard stopcontact. Als u de stekker niet in het stopcontact kunt steken, moet u contact opnemen met een bevoegde elektricien om het stopcontact te laten vervangen door een geaard stopcontact. Verwijder nooit de aardbeveiliging van de stekker.

D3-4-2-1-6_A1_NI

WAARSCHUWING

Berg kleine onderdelen op buiten het bereik van kinderen en peuters. Raadpleeg onmiddellijk een arts indien kleine onderdelen per ongeluk worden ingeslikt.

D41-6-4_A1_NI

Dit apparaat is bestemd voor normaal huishoudelijk gebruik. Indien het apparaat voor andere doeleinden of op andere plaatsen wordt gebruikt (bijvoorbeeld langdurig gebruik in een restaurant voor zakelijke doeleinden, of gebruik in een auto of boot) en als gevolg hiervan defect zou raken, zullen de reparaties in rekening gebracht worden, ook als het apparaat nog in de garantieperiode is.

K041_A1_NI

WAARSCHUWING NETSNOER

Pak het netsnoer beet bij de stekker. Trek de stekker er niet uit door aan het snoer te trekken en trek nooit aan het netsnoer met natte handen aangezien dit kortsluiting of een elektrische schok tot gevolg kan hebben. Plaats geen toestel, meubelstuk o.i.d. op het netsnoer, en klem het niet vast. Maak er nooit een knoop in en verbind het evenmin met andere snoeren. De netsnoeren dienen zo te worden geleid dat er niet per ongeluk iemand op gaat staan. Een beschadigd netsnoer kan brand of een elektrische schok veroorzaken. Controleer het netsnoer af en toe. Wanneer u de indruk krijgt dat het beschadigd is, dient u bij uw dichtstbijzijnde erkende PIONEER onderhoudscentrum of uw dealer een nieuw snoer te kopen.

S002*_A1_NI

Inhoud

Opmerkingen over deze handleiding

- Hartelijk dank voor uw aankoop van dit Pioneer product. Lees dit boekwerkje en de "Handleiding" die beschikbaar is op de Pioneer DJ-ondersteuningssite goed door. Beide bevatten belangrijke informatie die u volledig moet begrijpen voor u dit product gaat gebruiken. Na het doorlezen van de gebruiksaanwijzing dient u deze te bewaren op een veilige plaats, voor latere naslag. Zie voor instructies over het verkrijgen van de Serato DJ-softwarehandleiding *Verkrijgen van de handleiding* (blz.4).
- In deze handleiding worden de namen van schermen en menu's op het product zelf en op het computerscherm, en de namen van toetsen en aansluitingen enz. aangegeven tussen haakjes. (Bijv.: [CUE]-toets, [Files]-paneel, [MIC1]-aansluiting)
- Wij wijzen u erop dat de schermen en de specificaties van de in deze handleiding beschreven software en het uiterlijk en de specificaties van de hardware op moment van schrijven nog onder ontwikkeling zijn en derhalve kunnen afwijken van de uiteindelijke specificaties.
- Let op, want afhankelijk van de versie van uw besturingssysteem, instellingen van uw webbrowser enz. kan de bediening afwijken van de procedures zoals beschreven in deze handleiding.

Deze handleiding bestaat hoofdzakelijk uit met betrekking tot de hardware van dit toestel. Voor gedetailleerde aanwijzingen voor de bediening van de Serato DJ-software, verwijzen we u naar de handleiding van Serato DJ.

- De softwarehandleiding voor Serato DJ kan worden gedownload van "Serato.com". Zie *Downloaden van de Serato DJ-softwarehandleiding* (blz. 4) voor details.
- De nieuwste versie van de Handleiding kunt u downloaden van de Pioneer DJ-ondersteuningssite. Zie *De handleiding van dit toestel downloaden* (blz. 4) voor details.

01 Alvorens te beginnen

Inhoud van de doos	4
Verkrijgen van de handleiding	4
Installeren van de software	4
Benaming van de onderdelen	7

02 Bediening

Aansluitingen	10
Opstarten van het systeem	11
Afsluiten van het systeem	13

03 Aanvullende informatie

Instellingen aanpassen	14
Verhelpen van storingen	14
Over handelsmerken en gedeponeerde handelsmerken	14
Waarschuwingen betreffende auteursrechten	14
Specificaties	14

Alvorens te beginnen

Inhoud van de doos

- CD-ROM (Installatiedisc)
- Stroomsnoer
- USB-kabel¹
- Garantiekaart
- Handleiding (basiseditie)

¹ Er wordt slechts een USB-kabel meegeleverd met dit toestel. Gebruik een kabel die voldoet aan de USB 2.0-standaard om twee toestellen te verbinden.

Verkrijgen van de handleiding

De handleiding kan in een bestand in PDF-formaat geleverd worden. Adobe® Reader® moet zijn geïnstalleerd om bestanden in PDF-formaat te kunnen lezen. Als u Adobe Reader niet heeft, moet u dit installeren via de downloadkoppeling op het menuscherm van de CD-ROM.

De handleiding van dit toestel downloaden

1 Plaats de CD-ROM in het optische schijfstation van de computer.

Dan verschijnt het menu van de CD-ROM.

Als het menu van de CD-ROM niet verschijnt wanneer de CD-ROM wordt ingebracht, moet u de handelingen hieronder uitvoeren.

- Voor Windows
Open het optische schijfstation via [**Computer** (of **Deze computer**)] in het [**Starten**] menu en dubbelklik vervolgens op het [**CD_menu.exe**]-pictogram.
- Voor Mac OS X
Dubbelklik in het bestandsbeheer direct op het [**CD_menu.app**]-pictogram.

2 Wanneer het menu van de CD-ROM verschijnt, selecteert u [DDJ-SZ: Download de Handleiding (PDF-bestand)] en klikt u op [Beginnen].

3 “Er is een werkende internetomgeving vereist om toegang te kunnen krijgen tot de site. Heeft u verbinding met het internet?” verschijnt. Klik op [Ja].

De webbrowser wordt opgestart en de Pioneer DJ-ondersteuningsite zal worden geopend.

4 Klik op de Pioneer DJ-ondersteuningsite op “Manuals” onder “DDJ-SZ”.

5 Klik op de downloadpagina op de gewenste taal.

Het downloaden van de handleiding zal nu beginnen.

Downloaden van de Serato DJ-softwarehandleiding

1 Plaats de CD-ROM in het optische schijfstation van de computer.

Dan verschijnt het menu van de CD-ROM.

Als het menu van de CD-ROM niet verschijnt wanneer de CD-ROM wordt ingebracht, moet u de handelingen hieronder uitvoeren.

- Voor Windows
Open het optische schijfstation via [**Computer** (of **Deze computer**)] in het [**Starten**] menu en dubbelklik vervolgens op het [**CD_menu.exe**]-pictogram.
- Voor Mac OS X
Dubbelklik in het bestandsbeheer direct op het [**CD_menu.app**]-pictogram.

2 Wanneer het menu van de CD-ROM verschijnt, selecteert u [Serato DJ: Download de Softwarehandleiding (PDF-bestand)] en klikt u op [Beginnen].

3 “Er is een werkende internetomgeving vereist om toegang te kunnen krijgen tot de site. Heeft u verbinding met het internet?” verschijnt. Klik op [Ja].

De webbrowser wordt opgestart en de Pioneer DJ-ondersteuningsite zal worden geopend.

- Om het menu van de CD-ROM te sluiten, klikt u op [**Afsluiten**].

4 Klik op [Software Info] onder [DDJ-SZ] op de Pioneer DJ-ondersteuningsite.

[Serato DJ Support Information] verschijnt.

5 Klik op de koppeling naar de downloadpagina voor Serato DJ.

De downloadpagina voor Serato DJ verschijnt.

6 Meld uzelf aan op uw gebruikersaccount voor “Serato.com”.

Voer het e-mailadres en het wachtwoord in dat u hebt geregistreerd om uzelf aan te melden op “Serato.com”.

7 Klik bij “More Downloads” aan de rechterkant van de downloadpagina op “Serato DJ x.x User Manual”.

Het downloaden van de Serato DJ-softwarehandleiding zal nu beginnen.

Installeren van de software

Voor het installeren van de software

Ga voor de nieuwste versie van de Serato DJ-software naar Serato.com en download de software van deze site. Er staat ook een downloadkoppeling op de meegeleverde CD-ROM.

- Zie voor details *Installatieprocedure (Windows)* of *Installatieprocedure (Mac OS X)*.
- De gebruiker is verantwoordelijk voor het correct voorbereiden van de computer, netwerkkapapparaatuur en andere elementen van de internet-gebruiksomgeving die vereist zijn voor verbinding met het Internet.

Omtrent het stuurprogramma

Dit stuurprogramma is een exclusief ASIO-stuurprogramma voor het weergeven van geluidssignalen via de computer.

Controleren van de meest recente informatie over het stuurprogramma

Voor meer gedetailleerde informatie over de voor dit toestel bedoelde stuurprogrammatuur (driver), verwijzen we u naar de Pioneer DJ-ondersteuningsite hieronder.

<http://pioneerdj.com/support/>

Over de Serato DJ-software

Serato DJ is een DJ-applicatie van Serato. DJ-optredens zijn mogelijk door de computer waarop deze software is geïnstalleerd te verbinden met dit toestel.

Minimum eisen gebruiksomgeving

Geschiedte besturingssystemen	CPU en vereist geheugen
Mac OS X: 10.8, 10.7 en 10.6	32-bit versie Intel® processor, Core™ 2 Duo 2,0 GHz of sneller
	64-bit versie Intel® processor, Core™ 2 Duo 2,4 GHz of sneller
Windows: Windows 7	32-bit versie Intel® processor, Core™ 2 Duo 2,0 GHz of sneller
	64-bit versie Intel® processor, Core™ 2 Duo 2,4 GHz of sneller

Overige	
Optisch station	Optisch disc-station waarop de CD-ROM gelezen kan worden
USB-aansluiting	Er is een USB 2.0-aansluiting vereist om dit toestel aan te kunnen sluiten op de computer.
Schermsresolutie	Resolutie van 1 280 x 720 of meer
Internetverbinding	Er is verbinding met het Internet vereist om uw "Serato.com" gebruikersaccount te kunnen registreren en de software te downloaden.

- Voor de nieuwste informatie over de vereiste gebruiksomgeving en compatibiliteit met de nieuwste besturingssystemen verwijzen we u naar "**Software Info**" onder "**DDJ-SZ**" op de Pioneer DJ-ondersteuningsite hieronder.
<http://pioneerdj.com/support/>
- De ondersteuning van besturingssystemen gaat ervan uit dat u de nieuwste point-release (tussentijdse bijwerking) gebruikt voor de genoemde versie.
- De werking kan niet worden gegarandeerd op alle computers, ook niet als aan alle hier aangegeven eisen wat betreft de gebruiksomgeving wordt voldaan.
- Afhankelijk van de instellingen voor stroombesparing e.d. van de computer bestaat de kans dat de CPU en de vaste schijf niet volledig toereikend zijn. Vooral bij laptops moet u ervoor zorgen dat de computer in de juiste toestand verkeert om doorlopend hoge prestaties te kunnen leveren (door bijvoorbeeld de netstroomadapter aangesloten te houden) wanneer u Serato DJ gebruikt.
- Gebruik van het Internet vereist een aparte overeenkomst met een aanbieder van Internetdiensten en betaling van de daaraan verbonden kosten.

Installatieprocedure (Windows)

Sluit dit toestel niet op de computer aan voor de installatie voltooid is.

- Meld u aan als gebruiker met de rechten van computerbeheerder voordat u met installeren begint.
- Als er andere programma's geopend zijn op de computer, sluit u die dan.

1 Plaats de CD-ROM in het optische schijfstation van de computer.

Dan verschijnt het menu van de CD-ROM.

- Als na het laden van de CD-ROM het menu van de CD-ROM niet verschijnt, opent u het optische schijfstation via [**Computer** (of **Deze computer**)] in het [**Starten**]-menu, en dubbelklikt u vervolgens op het [**CD_menu.exe**]-pictogram.

2 Selecteer [Stuurprogramma installeren] van het menu dat zal verschijnen en klik dan op [Beginnen].

3 "De nieuwste versie downloaden? Er is een werkende internetomgeving vereist om toegang te kunnen krijgen tot de site." verschijnt. Klik op [Ja].

De webbrowser wordt opgestart en de Pioneer DJ-ondersteuningsite zal worden geopend.

4 Klik op [Software Download] onder [DDJ-SZ] op de Pioneer DJ-ondersteuningsite.

5 Klik op [Driver Software].

6 Download de stuurprogrammatuur (driver) voor Windows (DDJ-SZ_X.XXX.exe) van de downloadpagina.

7 Dubbelklik op het bestand dat u gedownload heeft. Het installatiescherm voor het stuurprogramma verschijnt.

8 Lees zorgvuldig de *Licentie-overeenkomst voor deze Software* en als u akkoord gaat met de voorwaarden, plaats u een vinkje in [Akkoord.] en klikt u op [OK].

Als u niet akkoord gaat met de voorwaarden in de *Licentie-overeenkomst voor deze Software*, klikt u op [**Annuleren**] om het installeren te stoppen.

9 Volg voor de installatieprocedure de aanwijzingen die op uw scherm verschijnen.

Als er [**Windows-beveiliging**] op het scherm verschijnt tijdens het installatieproces, klikt u op [**Dit stuurprogramma toch installeren**] om door te gaan met installeren.

Wanneer het installatieproces voltooid is, verschijnt er een mededeling ter afsluiting.

Nadat u de stuurprogrammatuur (driver) hebt geïnstalleerd, moet u de Serato DJ-software installeren.

10 Selecteer [Download de Serato DJ-software] van het menu van de CD-ROM en klik op [Beginnen].

11 "Er is een werkende internetomgeving vereist om toegang te kunnen krijgen tot de site. Heeft u verbinding met het internet?" verschijnt. Klik op [Ja].

De webbrowser wordt opgestart en de Pioneer DJ-ondersteuningsite zal worden geopend.

12 Klik op [Software Info] onder [DDJ-SZ] op de Pioneer DJ-ondersteuningsite.

13 Klik op de koppeling naar de downloadpagina voor Serato DJ.

De downloadpagina voor Serato DJ verschijnt.

14 Meld uzelf aan op uw gebruikersaccount voor "Serato.com".

- Als u al een geregistreerde gebruikersaccount hebt op "Serato.com", kunt u doorgaan naar stap 16.
- Als u de registratie van uw gebruikersaccount niet voltooid hebt, moet u dat alsnog doen via de procedure hieronder.
 - Volg de instructies op uw scherm, voer uw e-mailadres in en het wachtwoord dat u wilt gebruiken en selecteer vervolgens de regio waar u woont.
 - Als u [**E-mail me Serato newsletters**] aanvinkt, krijgt u nieuwsbrieven met alle nieuwtjes over Serato producten toegestuurd van Serato.
 - Wanneer de registratie van uw gebruikersaccount voltooid is, zult u een e-mail ontvangen op het e-mailadres dat u hebt ingevoerd. Controleer de inhoud van de e-mail die u heeft ontvangen van "Serato.com".
- Wees voorzichtig dat u het e-mailadres en het wachtwoord dat u gebruikt hebt bij de gebruikersregistratie niet vergeet. Deze hebt u weer nodig voor het updaten van de software.
- De persoonlijke gegevens die u heeft ingevoerd voor het registreren van uw nieuwe gebruikersaccount mogen worden verzameld, verwerkt en gebruikt op basis van het privacybeleid zoals uiteengezet op de Serato website.

15 Klik op de koppeling in de e-mail die u heeft ontvangen van "Serato.com".

U zult nu naar de downloadpagina voor Serato DJ worden gebracht. Ga door naar stap 17.

16 Meld uzelf aan.

Voer het e-mailadres en het wachtwoord in dat u hebt geregistreerd om uzelf aan te melden op "Serato.com".

17 Download de Serato DJ-software van de downloadpagina.

Pak het bestand dat u gedownload hebt uit en dubbelklik het uitgepakte bestand om het installatieprogramma op te starten.

18 Lees de voorwaarden van de licentie-overeenkomst zorgvuldig door, klik op [I agree to the license terms and conditions] als u daarmee akkoord gaat en klik dan op [Install].



- Als u niet akkoord gaat met de eindgebruikersovereenkomst, klikt u op [Close] om de installatie te annuleren.

De installatie zal nu beginnen.



Wanneer de installatie met succes is voltooid, zal er een melding van die strekking verschijnen.

19 Klik op [Close] om het Serato DJ installatieprogramma af te sluiten.



Installatieprocedure (Mac OS X)

Sluit dit toestel niet op de computer aan voor de installatie voltooid is.

- Als er andere programma's geopend zijn op de computer, sluit u die dan.

1 Plaats de CD-ROM in het optische schijfstation van de computer.

Dan verschijnt het menu van de CD-ROM.

- Als na het laden van de CD-ROM het CD-ROM menu niet op het scherm verschijnt, gebruikt u dan de Vinder om het optische schijfstation te openen en dubbelklikt u dan op het [CD_menu.app]-pictogram.

2 Selecteer [Stuurprogramma installeren] van het menu dat zal verschijnen en klik dan op [Beginnen].

3 "De nieuwste versie downloaden? Er is een werkende internetomgeving vereist om toegang te kunnen krijgen tot de site." verschijnt. Klik op [Ja].

De webbrowser wordt opgestart en de Pioneer DJ-ondersteuningsite zal worden geopend.

4 Klik op [Software Download] onder [DDJ-SZ] op de Pioneer DJ-ondersteuningsite.

5 Klik op [Driver Software].

6 Download de stuurprogrammatuur (driver) voor Mac OS (DDJ-SZ_M_X.X.X.dmg) van de downloadpagina.

7 Dubbelklik op het bestand dat u gedownload heeft. Het [DDJ-SZ_AudioDriver] menuscherm verschijnt.

8 Dubbelklik op [DDJ-SZ_AudioDriver.pkg]. Het installatiescherm voor het stuurprogramma verschijnt.

9 Controleer de details op het scherm en klik op [Toch doorgaan].

10 Wanneer de eindgebruikerslicentie-overeenkomst verschijnt, moet u *Licentie-overeenkomst voor deze Software* zorgvuldig lezen, waarna u op [Toch doorgaan] moet klikken.

11 Als u akkoord gaat met de voorwaarden in de *Licentie-overeenkomst voor deze Software*, klikt u op [Akkoord].

Als u niet akkoord gaat met de voorwaarden in de *Licentie-overeenkomst voor deze Software*, klikt u op [Niet akkoord] om het installeren te stoppen.

12 Volg voor de installatieprocedure de aanwijzingen die op uw scherm verschijnen.

13 Selecteer [Download de Serato DJ-software] van het menu van de CD-ROM en klik op [Beginnen].

14 "Er is een werkende internetomgeving vereist om toegang te kunnen krijgen tot de site. Heeft u verbinding met het internet?" verschijnt. Klik op [Ja].

De webbrowser wordt opgestart en de Pioneer DJ-ondersteuningsite zal worden geopend.

15 Klik op [Software Info] onder [DDJ-SZ] op de Pioneer DJ-ondersteuningsite.

16 Klik op de koppeling naar de downloadpagina voor Serato DJ.

De downloadpagina voor Serato DJ verschijnt.

17 Meld uzelf aan op uw gebruikersaccount voor "Serato.com".

- Als u al een geregistreerde gebruikersaccount hebt op "Serato.com", kunt u doorgaan naar stap 19.
- Als u de registratie van uw gebruikersaccount niet voltooid hebt, moet u dat alsnog doen via de procedure hieronder.
 - Volg de instructies op uw scherm, voer uw e-mailadres in en het wachtwoord dat u wilt gebruiken en selecteer vervolgens de regio waar u woont.
 - Als u [E-mail me Serato newsletters] aanvinkt, krijgt u nieuwsbrieven met alle nieuwtjes over Serato producten toegestuurd van Serato.
 - Wanneer de registratie van uw gebruikersaccount voltooid is, zult u een e-mail ontvangen op het e-mailadres dat u hebt ingevoerd. Controleer de inhoud van de e-mail die u heeft ontvangen van "Serato.com".
- Wees voorzichtig dat u het e-mailadres en het wachtwoord dat u gebruikt hebt bij de gebruikersregistratie niet vergeet. Deze hebt u weer nodig voor het updaten van de software.
- De persoonlijke gegevens die u heeft ingevoerd voor het registreren van uw nieuwe gebruikersaccount mogen worden verzameld, verwerkt en gebruikt op basis van het privacybeleid zoals uiteengezet op de Serato website.

18 Klik op de koppeling in de e-mail die u heeft ontvangen van "Serato.com".

U zult nu naar de downloadpagina voor Serato DJ worden gebracht. Ga door naar stap 20.

19 Meld uzelf aan.

Voer het e-mailadres en het wachtwoord in dat u hebt geregistreerd om uzelf aan te melden op "Serato.com".

20 Download de Serato DJ-software van de downloadpagina.

Pak het bestand dat u gedownload hebt uit en dubbelklik het uitgepakte bestand om het installatieprogramma op te starten.

21 Lees de voorwaarden van de licentie-overeenkomst zorgvuldig door en klik op [Agree] als u daarmee akkoord gaat.

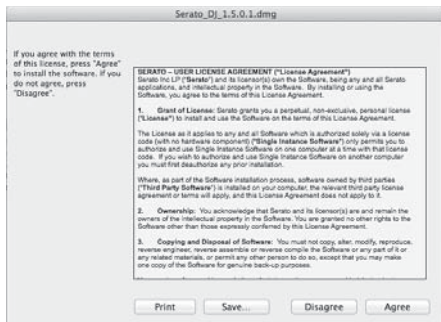

- Als u niet akkoord gaat met de eindgebruikersovereenkomst, klikt u op **[Disagree]** om de installatie te annuleren.

22 Als het volgende scherm verschijnt, kunt u het [Serato DJ]-pictogram naar het [Applications]-mappictogram slepen.



Benaming van de onderdelen

- Zie voor details over de functies van de toetsen en bedieningselementen het gedeelte *Benaming van de onderdelen* in de Handleiding.

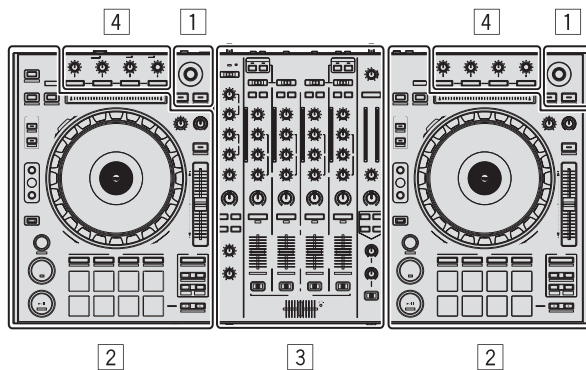

- 1 Bladergedeelte
- 2 Deckgedeelte
- 3 Mengpaneel-gedeelte
- 4 Effect-gedeelte

Bladergedeelte

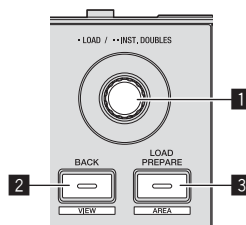

- 1 Draaiknop
- 2 BACK (VIEW)-toets
- 3 LOAD PREPARE (AREA)-toets

Deckgedeelte

Met dit gedeelte worden de vier decks bediend. De toetsen en instellingen voor het bedienen van deck 1 en 3 bevinden zich aan de linkerzijde van de controller, en die voor het bedienen van deck 2 en 4 aan de rechterzijde van de controller.

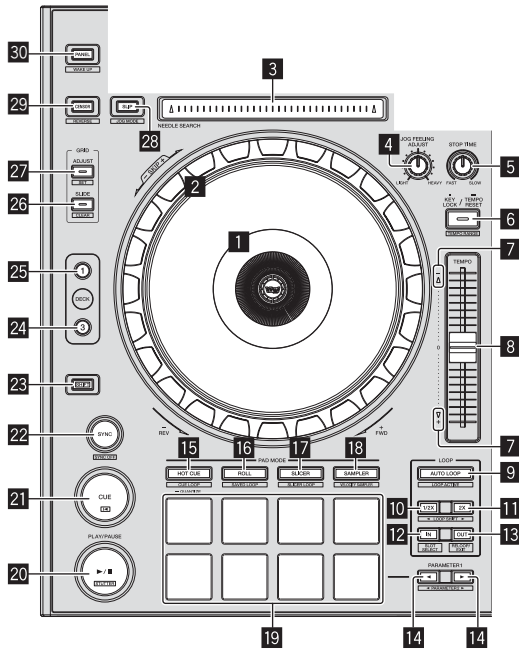

- 1 Instelknop-aanduidingsdeel
- 2 Jog-draaiknop
- 3 NEEDLE SEARCH-vlak
- 4 JOG FEELING ADJUST-instelling
- 5 STOP TIME-instelling
- 6 KEY LOCK-toets
- 7 TAKEOVER-indicator
- 8 TEMPO schuifregelaar
- 9 AUTO LOOP-toets
- 10 LOOP 1/2X-toets
- 11 LOOP 2X-toets
- 12 LOOP IN-toets
- 13 LOOP OUT-toets
- 14 PARAMETER◀-toets, PARAMETER▶-toets
- 15 HOT CUE-standtoets
- 16 ROLL-standtoets
- 17 SLICER-standtoets
- 18 SAMPLER-standtoets
- 19 Performance-pads
- 20 PLAY/PAUSE ▶/|| knop
- 21 CUE knop
- 22 SYNC knop

- 23 SHIFT-toets
- 24 DECK 3-toets
- 25 DECK 1-toets
- 26 GRID SLIDE-toets
- 27 GRID ADJUST-toets
- 28 SLIP-toets
- 29 CENSOR-toets
- 30 PANEL-toets

Mengpaneel-gedeelte

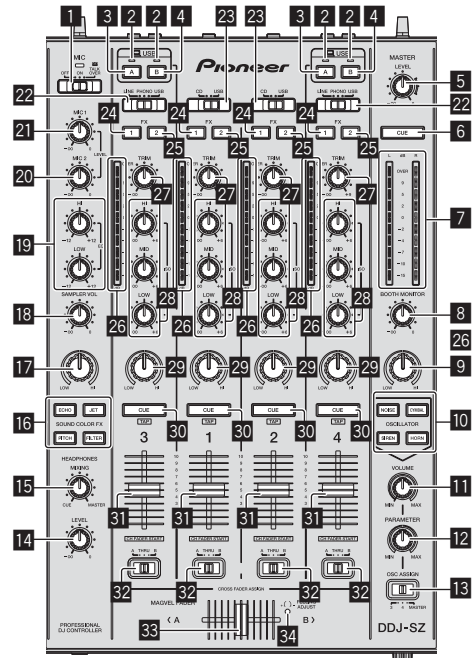

- 1 OFF, ON, MIC TALK OVER-keuzeschakelaar
- 2 USB verbindingindicator
- 3 USB (A)-toets
- 4 USB (B)-toets
- 5 MASTER LEVEL instelling
- 6 MASTER CUE-toets
- 7 Hoofdniveau-aanduiding
- 8 BOOTH MONITOR-instelling
- 9 MASTER OUT COLOR-instelling
- 10 OSCILLATOR SELECT-toets
- 11 OSCILLATOR VOLUME-instelling
- 12 OSCILLATOR PARAMETER-instelling
- 13 OSC ASSIGN-keuzeschakelaar
- 14 HEADPHONES LEVEL instelling
- 15 HEADPHONES MIXING instelling
- 16 SOUND COLOR FX toetsen

- 17 SAMPLER, MIC COLOR-instelling
- 18 SAMPLER VOL-instelling
- 19 EQ (HI, LOW) instellingen
- 20 MIC2-instelling
- 21 MIC1-instelling
- 22 LINE, PHONO, USB keuzeschakelaar
- 23 CD, USB-keuzeschakelaar
- 24 FX 1-toewijzingstoets
- 25 FX 2-toewijzingstoets
- 26 Kanaalniveau-aanduiding
- 27 TRIM instelling
- 28 ISO (HI, MID, LOW) instellingen
- 29 COLOR instelling
- 30 Hoofdtelefoon CUE knop
- 31 Kanaal-fader
- 32 Crossfader-keuzeschakelaar
- 33 Crossfader-regelaar
- 34 FEELING ADJUST-instelgaatje

Effect-gedeelte

Dit gedeelte wordt gebruikt voor het bedienen van de twee effectgeneratoren (FX1 en FX2). De toetsen en instellingen voor het bedienen van FX1 bevinden zich aan de linkerkant van de controller, die voor het bedienen van FX2 bevinden zich aan de rechterkant van de controller. De kanalen waarop het effect moet worden toegepast kunnen met de effect-toewijzingstoetsen worden ingesteld.

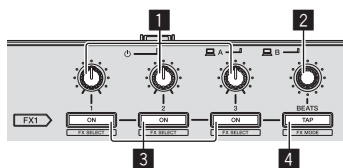

- 1 Instellingen effectparameters
- 2 FX BEATS-instelling
- 3 Toetsen effectparameters
- 4 TAP-toets

Voorpaneel

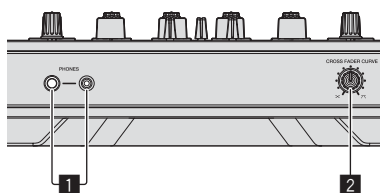

- 1 PHONES-aansluitingen
- 2 CROSS FADER CURVE-keuzeschakelaar

Bediening

Aansluitingen

1 Sluit een hoofdtelefoon aan op één van de [PHONES]-aansluitingen.

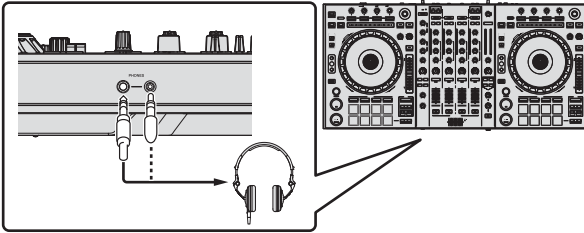

2 Sluit luidsprekers met eigen stroomvoorziening, een eindversterker, componenten enz. aan op de [MASTER OUT 1] of [MASTER OUT 2]-aansluitingen.

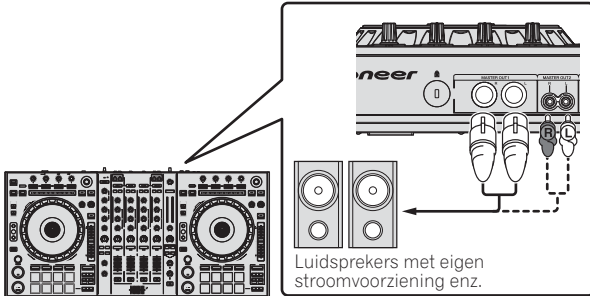

- Om het geluid te kunnen produceren via de [BOOTH]-aansluitingen, sluit u luidsprekers of andere apparatuur aan op de [BOOTH]-aansluitingen.
- Zie de Handleiding voor de verbindingen met de in-/uitgangsaansluitingen.

3 Sluit dit apparaat aan op uw computer via een USB-kabel.

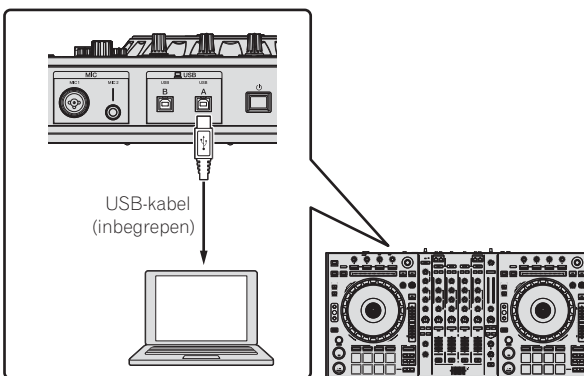

Dit product voldoet aan de regelgeving betreffende elektromagnetische ruis en interferentie wanneer het is verbonden met andere apparatuur via afgeschermde kabels en aansluitingen. Gebruik uitsluitend de meegeleverde verbindingkabels.

D44-8-2_A1_NI

4 Zet de computer aan.

5 Sluit het netsnoer aan.

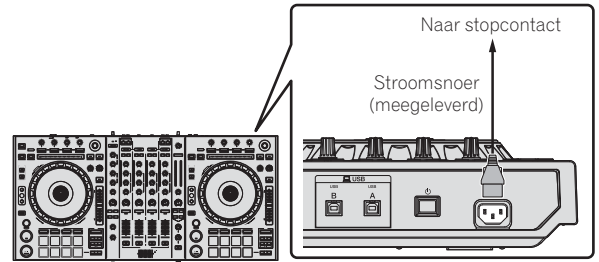

6 Druk op de [ON]-schakelaar op het achterpaneel van dit toestel om het toestel in te schakelen.

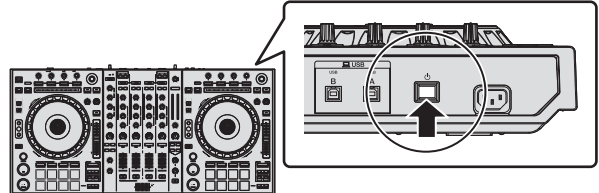

Schakel dit apparaat in.

- Voor Windows gebruikers
De melding [Apparaatstuurprogramma installeren] kan verschijnen wanneer dit toestel voor het eerst op de computer wordt aangesloten of wanneer het wordt aangesloten op een andere USB-poort van de computer. Wacht eventjes tot de mededeling [De apparaten zijn gereed voor gebruik] verschijnt.

7 Zet de apparatuur die is verbonden met de uitgangsaansluitingen (luidsprekers met eigen stroomvoorziening, eindversterker, componenten enz.) aan.

- Wanneer er een microfoon, DJ-speler of andere externe apparatuur is verbonden met de ingangsaansluitingen, zal die apparatuur ook aan gaan.

Opstarten van het systeem

Starten van de Serato DJ

Voor Windows

Klik op het Windows [Starten]-menu op het [Serato DJ]-pictogram onder [Alle programma's] > [Serato] > [Serato DJ].

Voor Mac OS X

Ga naar het bestandsbeheer, open eerst de [Applicatie] map en klik dan op [Serato DJ].

Computerscherm direct na het opstarten van de Serato DJ-software



- 1 Het [ACTIVATE/BUY Serato DJ]-pictogram kan verschijnen aan de rechterkant van het scherm dat verschijnt wanneer Serato DJ voor het eerst wordt opgestart, maar voor diegenen die **DDJ-SZ** gebruiken is het niet nodig om te activeren of een licentie aan te schaffen.
- 2 Vink [DO NOT SHOW AGAIN] aan rechts onderaan het scherm, klik vervolgens op [License] en u kunt Serato DJ verder gewoon gebruiken.

Bedienen van het beatpatroon

Bij Serato DJ, is [SYNC PREFERENCE] standaard ingesteld op [Simple sync], maar dit moet worden overgeschakeld naar [Smart sync] om handelingen met het beatpatroon uit te voeren.

SETUP—DJ Preference—SYNC PREFERENCE

Zie de Serato DJ-handleiding voor instructies over het weergeven van het instelscherm en de details op het beatpatroon.

Computerscherm wanneer er een muziekstuk is geladen in de Serato DJ-software

Klik op [Library] links bovenaan het computerscherm en selecteer dan [Vertical] of [Horizontal] van het afrolmenu om het Serato DJ-scherm om te schakelen.

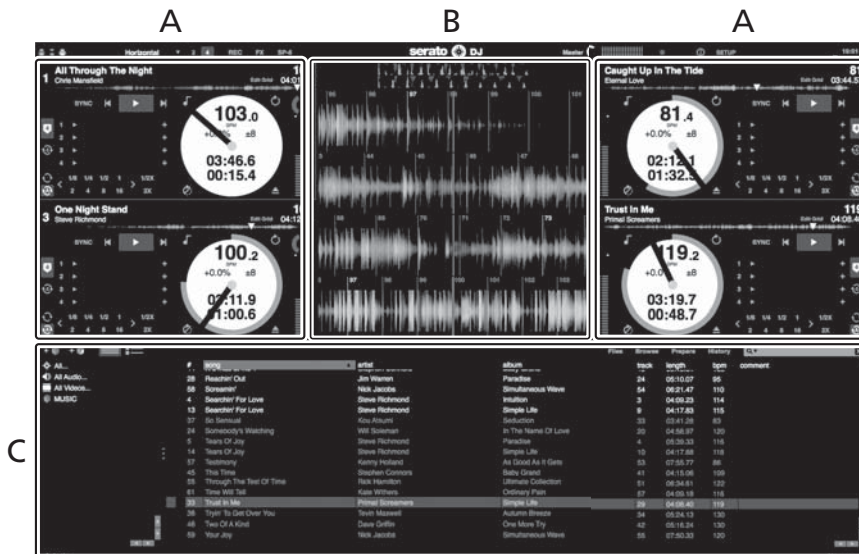

A Deckgedeelte

De informatie voor het muziekstuk (de naam van het geladen muziekstuk, naam van de artiest, BPM enz.), de algemene golfvorm en andere informatie worden hier getoond.

B Golfvormaanwijding

De golfvorm voor het geladen muziekstuk wordt hier getoond.

C Bladgedeelte

Crates waarin muziekstukken uit de bibliotheek of sets van meerdere muziekstukken zijn opgeslagen worden hier getoond.

Deze handleiding bestaat hoofdzakelijk uit met betrekking tot de hardware van dit toestel. Voor gedetailleerde aanwijzingen voor de bediening van de Serato DJ-software, verwijzen we u naar de handleiding van Serato DJ.

Muziekstukken importeren

Hier volgt een beschrijving van de typische procedure voor het importeren van muziekstukken.

- Er zijn verschillende manieren om muziekstukken te importeren met de Serato DJ-software. Zie de software handleiding van Serato DJ voor verdere informatie.
- Als u reeds DJ-software van Serato (Scratch Live, ITCH of Serato DJ Intro) gebruikt en al bibliotheken met muziekstukken heeft gecreëerd, kunnen deze als zodanig worden gebruikt.
- Als u Serato DJ Intro gebruikt en al muziekstukbibliotheken heeft gemaakt, dan is het mogelijk dat u de muziekstukken opnieuw zult moeten laten analyseren.

1 Klik op de [Files]-knop op het scherm van Serato DJ om het [Files]-paneel te openen.

De inhoud van uw computer of de randapparatuur die is aangesloten op de computer wordt getoond in het [Files]-paneel.

2 Klik op het [Files]-paneel op de map met de muziekstukken die u wilt toevoegen aan de bibliotheek om deze te selecteren.

3 Sleep op het scherm van de Serato DJ-software de geselecteerde map naar het crates-paneel.

Er wordt een crate gecreëerd en de muziekstukken worden toegevoegd aan de bibliotheek.

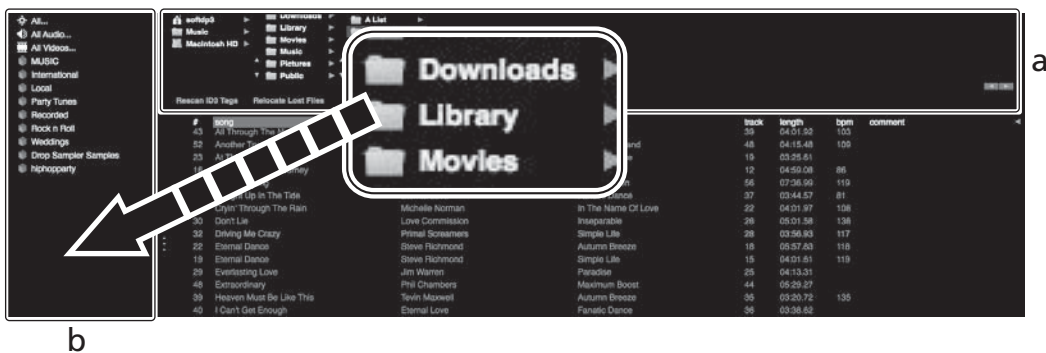

- a [Files]-paneel
- b Crates-paneel

Muziekstukken laden en afspelen

Hieronder volgt een beschrijving van de procedure voor het laden van muziekstukken in deck [1] als voorbeeld.

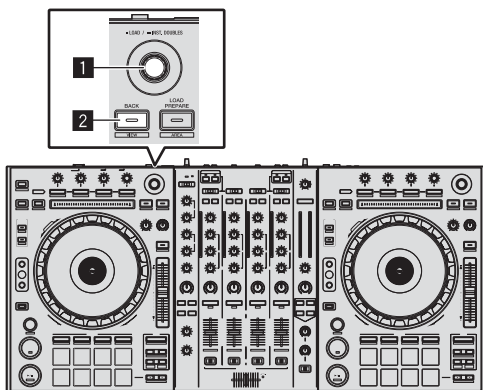

- 1 Draaiknop
- 2 BACK (VIEW)-toets

1 Druk op de [BACK (VIEW)]-toets van dit toestel, breng de cursor naar het crates-paneel op het computerscherm en gebruik vervolgens de draaiknop om de crate, enz. te selecteren.

2 Druk de draaiknop in, verplaats de cursor naar de bibliotheek op het computerscherm en draai vervolgens aan de draaiknop om het muziekstuk te selecteren.



- a Bibliotheek
- b Crates-paneel

3 Druk op de [DECK1]-toets.

4 Druk op de draaiknop om het geselecteerde muziekstuk in het deck te laden.

Afspelen van muziekstukken en produceren van het geluid

Hieronder volgt een beschrijving van de procedure voor het produceren van het geluid via kanaal 1 als voorbeeld.

- Stel het volume van de apparatuur (eindversterker, luidsprekers met eigen stroomvoorziening enz.) aangesloten op de [MASTER OUT 1] en [MASTER OUT 2]-aansluitingen in op een geschikt niveau. Als u het volume te hoog instelt, zullen er erg harde geluiden klinken.

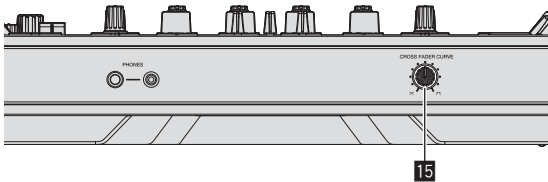
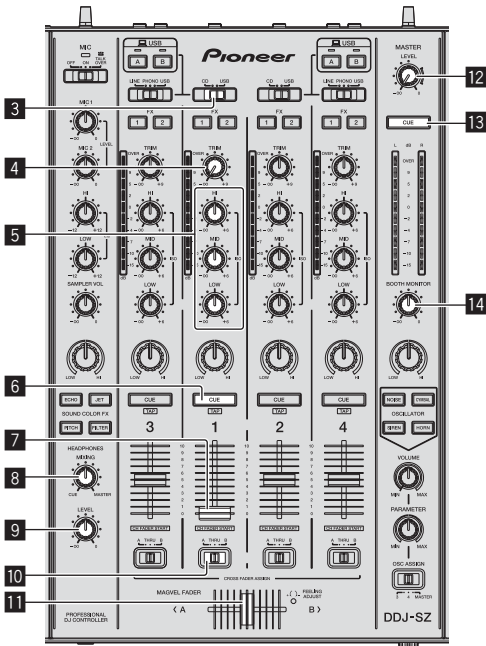

- 3 CD, USB-keuzeschakelaar
- 4 TRIM instelling
- 5 ISO (HI, MID, LOW) instellingen
- 6 Hoofdtelefoon CUE knop
- 7 Kanaal-fader
- 8 HEADPHONES MIXING instelling
- 9 HEADPHONES LEVEL instelling
- 10 Crossfader-keuzeschakelaar
- 11 Crossfader-regelaar
- 12 MASTER LEVEL instelling
- 13 MASTER CUE-toets
- 14 BOOTH MONITOR-instelling
- 15 CROSS FADER CURVE-keuzeschakelaar

1 Stel de instellingen enz. in zoals u hieronder kunt zien.

Namen van instellingen enz.	Stand
MASTER LEVEL instelling	Helemaal tegen de klok in gedraaid
CD, USB-keuzeschakelaar	[USB]-positie
TRIM instelling	Helemaal tegen de klok in gedraaid
ISO (HI, MID, LOW) instellingen	Midden
Kanaal-fader	Naar voren verplaatst
Crossfader-keuzeschakelaar	[THRU]-positie

2 Druk op de [▶/II]-toets om het muziekstuk af te spelen.

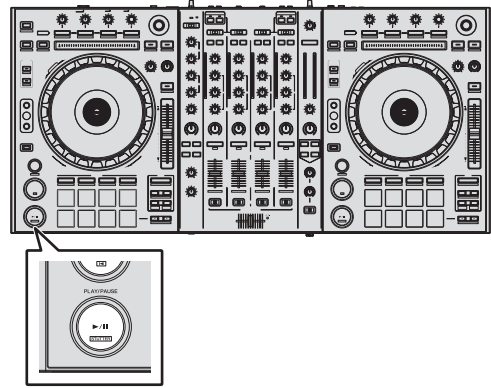

3 Beweeg de kanaalfader van u af.

4 Draai aan de [TRIM] knop.

Verstel [TRIM] zo dat de oranje indicator in de kanaalniveau-aanduiding alleen bij het piekniveau oplicht.

5 Draai aan de [MASTER LEVEL]-instelling om het audioniveau van de luidsprekers in te stellen.

Stel het geluidsniveau dat geproduceerd wordt via de [MASTER OUT 1] en [MASTER OUT 2]-aansluitingen in op een geschikt niveau.

Meeluisteren via een hoofdtelefoon

Stel de instellingen enz. in zoals u hieronder kunt zien.

Namen van instellingen enz.	Stand
HEADPHONES MIXING instelling	Midden
HEADPHONES LEVEL instelling	Helemaal tegen de klok in gedraaid

1 Druk op de hoofdtelefoon [CUE]-toets voor kanaal 1.

2 Draai aan de [HEADPHONES LEVEL] instelling.

Stel het geluidsniveau dat geproduceerd wordt via de hoofdtelefoon in op een geschikt niveau.

Opmerking

Dit toestel en de Serato DJ-software beschikken over een scala aan functies die individualistische DJ-uitvoeringen mogelijk maken. Zie de software handleiding van Serato DJ voor verdere informatie over de diverse functies.

- De softwarehandleiding voor Serato DJ kan worden gedownload van "Serato.com". Zie *Downloaden van de Serato DJ-softwarehandleiding* (blz. 4) voor details.

Afsluiten van het systeem

1 Sluit [Serato DJ] af.

Wanneer de software wordt afgesloten, zal er een melding op het computerscherm verschijnen om te bevestigen dat u inderdaad wilt stoppen. Klik op [Yes] om af te sluiten.

2 Druk op de [⏻]-schakelaar op het achterpaneel van dit toestel om het toestel uit (standby) te zetten.

3 Koppel de USB-kabel los van uw computer.

Aanvullende informatie

Instellingen aanpassen

- Zie *Instellingen aanpassen* in de Handleiding voor gedetailleerde instructies over het wijzigen van instellingen van dit toestel.

Verhelpen van storingen

- Verkeerde bediening kan vaak de oorzaak zijn van een schijnbare storing of foutieve werking. Als u denkt dat er iets mis is met deze apparatuur, moet u de punten in het hoofdstuk "Verhelpen van storingen" in de handleiding van dit toestel controleren en de [FAQ] voor de [DDJ-SZ] op de Pioneer DJ-ondersteuningsite. Soms ligt de oorzaak van het probleem bij een ander apparaat. Controleer daarom ook de andere componenten en elektrische apparatuur die gebruikt wordt. Als u het probleem niet kunt verhelpen, verzoekt u dan uw dichtstbijzijnde officiële Pioneer onderhoudsdienst of uw vakhandelaar om het apparaat te laten repareren.
- Dit apparaat kan soms niet goed werken vanwege statische elektriciteit of andere externe invloeden. In dat geval kunt u de juiste werking herstellen door de stroom uit te schakelen, 1 minuut te wachten en dan de stroom weer in te schakelen.

Over handelsmerken en gedeponeerde handelsmerken

- Pioneer is een gedeponeerd handelsmerk van PIONEER CORPORATION.

De hierin vermelde namen van bedrijven en hun producten zijn de handelsmerken van hun respectieve eigenaars.

Waarschuwingen betreffende auteursrechten

Opnemen die u hebt gemaakt kunnen slechts dienen voor uw eigen luisterplezier en kunnen onder de auteursrechtwetten niet voor andere doeleinden worden gebruikt zonder toestemming van de auteursrechthouder.

- Muziek die is opgenomen vanaf CD's e.d. wordt beschermd door de auteursrechtwetten van de meeste landen en door internationale verdragen. Het valt onder de verantwoordelijkheid van de persoon die de muziek heeft opgenomen er op toe te zien dat de opnamen op legale wijze worden gebruikt.
- Bij het behandelen van muziek die door downloaden van Internet e.d. is verkregen, is het de volledige verantwoordelijkheid van de persoon die het downloaden heeft verricht er op toe te zien dat de muziek wordt gebruikt in overeenstemming met de voorwaarden van het download-contract.

Specificaties

Stroomvereisten	110 V tot 240 V wisselstroom, 50 Hz/60 Hz
Stroomverbruik	30 W
Stroomverbruik (in de ruststand)	0,4 W
Gewicht hoofdapparaat	10,4 kg
Buitenafmetingen	870 mm (B) × 98,4 mm (H) × 419,5 mm (D)
Toegestane bedrijfstemperatuur	+5 °C tot +35 °C
Toegestane luchtvochtigheid	5 % tot 85 % (zonder condensatie)

Audiogedeelte

Bemonsteringswaarde	44,1 kHz
A/D-, D/A-omzetter	24 bits
Frequentiekenmerk	
USB, CD/LINE, MIC1, MIC2	20 Hz t/m 20 kHz
Signaal/ruisverhouding (nominaal uitgangsvermogen, A-WEIGHTED)	
USB	111 dB
CD/LINE	97 dB
PHONO	90 dB
MIC1	84 dB
MIC2	84 dB
Totale harmonische vervorming (20 Hz — 20 kHzBW)	
USB	0,002 %
CD/LINE	0,004 %
Standaard ingangsniveau / Ingangsimpedantie	
CD/LINE	-12 dBu/47 kΩ
PHONO	-52 dBu/47 kΩ
MIC1	-52 dBu/8,5 kΩ
MIC2	-52 dBu/8,5 kΩ
Standaard uitgangsniveau / Belastingimpedantie / Uitgangsimpedantie	
MASTER OUT 1	+6 dBu/10 kΩ/390 Ω of minder
MASTER OUT 2	+2 dBu/10 kΩ/820 Ω of minder
BOOTH	+6 dBu/10 kΩ/390 Ω of minder
PHONES	+8 dBu/32 Ω/10 Ω of minder
Nominaal uitgangsniveau / Belastingimpedantie	
MASTER OUT 1	24 dBu/10 kΩ
MASTER OUT 2	20 dBu/10 kΩ
Overspraak	
CD/LINE	82 dB
Kanaalequalizerkarakteristiek	
HI	-∞ dB t/m +6 dB (13 kHz)
MID	-∞ dB t/m +6 dB (1 kHz)
LOW	-∞ dB t/m +6 dB (70 Hz)
Microfoonequalizerkarakteristiek	
HI	-12 dB tot +12 dB (10 kHz)
LOW	-12 dB tot +12 dB (100 Hz)

In / uitgangsaansluitingen

CD/LINE Ingangsaansluitingen	
Tulpstekkerbussen	4 stk.
PHONO/LINE ingangsaansluitingen	
Tulpstekkerbussen	2 stk.
MIC1 -aansluiting	
XLR-aansluiting/klinkstekkerbus (Ø 6,3 mm)	1 st.
MIC2 -aansluiting	
Klinkstekkerbus (Ø 6,3 mm)	1 st.
MASTER OUT 1 uitgangsaansluiting	
XLR-aansluiting	1 st.
MASTER OUT 2 uitgangsaansluiting	
Tulpstekkerbussen	1 st.
BOOTH -uitgangsaansluiting	
Klinkstekkerbus (Ø 6,3 mm)	1 st.
PHONES -uitgangsaansluiting	
Stereo-klinkstekkerbus (Ø 6,3 mm)	1 st.
Stereo-miniklinkstekkerbus (Ø 3,5 mm)	1 st.
USB -aansluitingen	
B type	2 sets
• Gebruik de [MASTER OUT 1]-aansluitingen alleen voor gebalanceerde uitgangssignalen. Verbinding met een ongebalanceerde signaalbron (bijv. via tulp (RCA) aansluitingen) met behulp van een XLR-RCA adapterkabel (of adapterstekker) enz. kan de geluidskwaliteit verlagen en/of resulteren in ruis.	
• Voor verbinding met een ongebalanceerde signaalbron (bijv. via tulp (RCA) aansluitingen) dient u de [MASTER OUT 2]-aansluitingen te gebruiken.	
• De technische gegevens en het ontwerp van dit product kunnen vanwege voortgaande verbetering zonder voorafgaande kennisgeving worden gewijzigd.	
• © 2013 PIONEER CORPORATION. Alle rechten voorbehouden.	

PRECAUCIÓN

PARA PREVENIR EL PELIGRO DE CHOQUE ELÉCTRICO NO REMOVER LA TAPA NI LAS PARTES DENTRO NO UTILIZADAS, LLAMAR UNA PERSONA CUALIFICADA.

D3-4-2-1-1_B2_Es

ADVERTENCIA

Este aparato no es impermeable. Para evitar el riesgo de incendio y de descargas eléctricas, no ponga ningún recipiente lleno de líquido (como pueda ser un vaso o un florero) cerca del aparato ni lo exponga a goteo, salpicaduras, lluvia o humedad.

D3-4-2-1-3_A1_Es

Entorno de funcionamiento

Temperatura y humedad del entorno de funcionamiento +5 °C a +35 °C; menos del 85 % de humedad relativa (rejillas de refrigeración no obstruidas)

No instale este aparato en un lugar mal ventilado, ni en lugares expuestos a alta humedad o a la luz directa del sol (o de otra luz artificial potente).

D3-4-2-1-7c*_A1_Es

PRECAUCIÓN PARA LA VENTILACIÓN

Cuando instale este aparato, asegúrese de dejar espacio en torno al mismo para la ventilación con el fin de mejorar la disipación de calor (por lo menos 5 cm encima, 5 cm detrás, y 5 cm en cada lado).

D3-4-2-1-7d*_A1_Es

PRECAUCIÓN

El interruptor de la alimentación  de este aparato no corta por completo toda la alimentación de la toma de corriente de CA. Puesto que el cable de alimentación hace las funciones de dispositivo de desconexión de la corriente para el aparato, para desconectar toda la alimentación del aparato deberá desenchufar el cable de la toma de corriente de CA. Por lo tanto, asegúrese de instalar el aparato de modo que el cable de alimentación pueda desenchufarse con facilidad de la toma de corriente de CA en caso de un accidente. Para evitar correr el peligro de incendio, el cable de alimentación también deberá desenchufarse de la toma de corriente de CA cuando no se tenga la intención de utilizarlo durante mucho tiempo seguido (por ejemplo, antes de irse de vacaciones).

D3-4-2-2a*_A1_Es

ADVERTENCIA

Este producto está provisto de una clavija de tres conductores con toma de tierra (puesta a tierra) cuya tercera patilla es la de toma de tierra. Esta clavija sólo se adapta en una toma de corriente del tipo de toma de tierra. Si no puede insertar la clavija en la toma de corriente, llame a un electricista profesional para que le reemplace la toma de corriente por otra con toma de tierra que sea adecuada. No elimine el dispositivo de seguridad de la clavija con toma de tierra.

D3-4-2-1-6_A1_Es

ADVERTENCIA

Para evitar el peligro de incendio, no ponga nada con fuego encendido (como pueda ser una vela) encima del aparato.

D3-4-2-1-7a_A1_Es

ADVERTENCIA

Guarde las piezas pequeñas fuera del alcance de los niños. Si las ingirieran accidentalmente, póngase de inmediato en contacto con un médico.

D41-6-4_A1_Es

Este producto es para tareas domésticas generales. Cualquiera avería debida a otra utilización que tareas domésticas (tales como el uso a largo plazo para motivos de negocios en un restaurante o el uso en un coche o un barco) y que necesita una reparación hará que cobrarla incluso durante el período de garantía.

K041_A1_Es

PRECAUCIONES CONCERNIENTES A LA MANIPULACIÓN DEL CABLE DE ALIMENTACIÓN

Tome el cable de alimentación por la clavija. No extraiga la clavija tirando del cable. Nunca toque el cable de alimentación cuando sus manos estén mojadas, ya que esto podría causar cortocircuitos o descargas eléctricas. No coloque la unidad, algún mueble, etc., sobre el cable de alimentación. Asegúrese de no hacer nudos en el cable ni de unirlos a otros cables. Los cables de alimentación deberán ser dispuestos de tal forma que la probabilidad de que sean pisados sea mínima. Una cable de alimentación dañado podrá causar incendios o descargas eléctricas. Revise el cable de alimentación está dañado, solicite el reemplazo del mismo al centro de servicio autorizado PIONEER más cercano, o a su distribuidor.

S002*_A1_Es

Para Europa



Si desea deshacerse de este producto, no lo mezcle con los residuos generales de su hogar. De conformidad con la legislación vigente, existe un sistema de recogida distinto para los productos electrónicos que requieren un procedimiento adecuado de tratamiento, recuperación y reciclado.

Las viviendas privadas en los estados miembros de la UE, en Suiza y Noruega pueden devolver gratuitamente sus productos electrónicos usados en las instalaciones de recolección previstas o bien en las instalaciones de minoristas (si adquieren un producto similar nuevo).

En el caso de los países que no se han mencionado en el párrafo anterior, póngase en contacto con sus autoridades locales a fin de conocer el método de eliminación correcto.

Al actuar siguiendo estas instrucciones, se asegurará de que el producto de desecho se somete a los procesos de tratamiento, recuperación y reciclaje necesarios, con lo que se previenen los efectos negativos potenciales para el entorno y la salud humana.

K058b_A1_Es

Contenido

Cómo leer este manual

- Gracias por haber adquirido este producto Pioneer. Asegúrese de leer este folleto y el "Manual de instrucciones" provisto en el sitio de asistencia Pioneer DJ. Ambos incluyen información importante que debería entenderse completamente antes de usar este producto. Después de haber terminado de leer estas instrucciones, guárdelas en un lugar seguro para, en caso de ser necesario, consultarlas en el futuro. Para instrucciones sobre cómo obtener el manual del software Serato DJ, vea *Adquisición del manual* (pág.4).
- En este manual, los nombres de las pantallas y de los menús mostrados en el producto y en la pantalla del ordenador, así como también los nombres de los botones, de los terminales, etc., se indican entre paréntesis. (Ejemplo: Botón [CUE], panel [Files], terminal [MIC1])
- Note que las pantallas y las especificaciones del software descritas en este manual, así como también la apariencia externa y las especificaciones del hardware, están actualmente en fase de desarrollo y pueden ser distintas de las especificaciones finales.
- Note que dependiendo de la versión del sistema operativo, los ajustes del navegador web, etc., la operación puede que sea distinta de los procedimientos descritos en este manual.

Este manual consiste principalmente en explicaciones de las funciones de esta unidad como hardware. Para instrucciones detalladas de la operación del software Serato DJ, vea el manual del usuario del software Serato DJ.

- El manual del software Serato DJ se puede descargar desde "Serato.com". Para detalles, vea *Descarga del manual del software Serato DJ* (página 4).
- La versión más reciente del manual de instrucciones se puede descargar del sitio de asistencia de Pioneer. Para más información, vea *Descarga del manual de instrucciones de esta unidad* (pág.4).

01 Antes de empezar a usar la unidad

Contenido de la caja.....	4
Adquisición del manual.....	4
Instalación del software.....	4
Nombres de las partes.....	7

02 Operación

Conexiones.....	10
Inicio del sistema.....	11
Salida del sistema.....	13

03 Información adicional

Cambio de los ajustes.....	14
Solución de problemas.....	14
Acerca de las marcas de fábrica y marcas registradas.....	14
Cuidados para los derechos de autor.....	14
Especificaciones.....	14

Antes de empezar a usar la unidad

Contenido de la caja

- CD-ROM (Disco de instalación)
- Cable de alimentación
- Cable USB^[1]
- Tarjeta de garantía
- Manual de instrucciones (Edición básica)

[1] Con esta unidad solo se incluye un cable USB.

Para conectar dos unidades, utilice un cable que cumpla con los estándares USB 2.0.

Adquisición del manual

El manual de instrucciones puede que esté en un archivo del formato PDF. Adobe® Reader® deberá estar instalado para leer los archivos del formato PDF. Si no tiene Adobe Reader, instálelo desde el enlace de descarga de la pantalla del menú del CD-ROM.

Descarga del manual de instrucciones de esta unidad

1 Inserte el CD-ROM en la unidad óptica del ordenador.

El menú del CD-ROM se visualiza.

Si el menú del CD-ROM no aparece cuando se inserta el CD-ROM, haga las operaciones de abajo.

- Para Windows
Abra la unidad óptica desde **[Equipo (o Mi PC)]** en el menú **[Iniciar]** y luego haga doble clic en el icono **[CD_menu.exe]**.
- Para Mac OS X
En Finder, haga doble clic directamente en el icono **[CD_menu.app]**.

2 Cuando se visualiza el menú del CD-ROM, seleccione **[DDJ-SZ: Descarga del manual de instrucciones (archivo PDF)]** y luego haga clic en **[Iniciar]**.

3 “Para acceder al sitio se requiere un entorno de internet. ¿Conectado a internet?” se visualiza. Haga clic en **[Si]**.

El navegador Web se inicia y se visualiza el sitio de asistencia Pioneer DJ.

4 En el sitio de asistencia Pioneer DJ, haga clic en “Manuals” bajo “DDJ-SZ”.

5 Haga clic en el idioma necesario de la página de descarga.

La descarga del manual de instrucciones empieza.

Descarga del manual del software Serato DJ

1 Inserte el CD-ROM en la unidad óptica del ordenador.

El menú del CD-ROM se visualiza.

Si el menú del CD-ROM no aparece cuando se inserta el CD-ROM, haga las operaciones de abajo.

- Para Windows
Abra la unidad óptica desde **[Equipo (o Mi PC)]** en el menú **[Iniciar]** y luego haga doble clic en el icono **[CD_menu.exe]**.
- Para Mac OS X
En Finder, haga doble clic directamente en el icono **[CD_menu.app]**.

2 Cuando se visualiza el menú del CD-ROM, seleccione **[Serato DJ: Descarga del manual del software (archivo PDF)]** y luego haga clic en **[Iniciar]**.

3 “Para acceder al sitio se requiere un entorno de internet. ¿Conectado a internet?” se visualiza. Haga clic en **[Si]**.

El navegador Web se inicia y se visualiza el sitio de asistencia Pioneer DJ.

- Para cerrar el menú CD-ROM, haga clic en **[Salir]**.

4 Haga clic en **[Software Info]** bajo **[DDJ-SZ]** en el sitio de asistencia Pioneer DJ.

[Serato DJ Support Information] se visualiza.

5 Haga clic en el enlace con la página de descarga de Serato DJ.

La página de descarga de Serato DJ se visualiza.

6 Entre en su cuenta de usuario “Serato.com”.

Introduzca la dirección de correo electrónico y la contraseña que ha registrado para entrar en “Serato.com”.

7 Desde “More Downloads” en el lado derecho de la página de descarga, haga clic en “Serato DJ x.x User Manual”.

La descarga del manual del software Serato DJ empieza.

Instalación del software

Antes de instalar el software

Para la versión más reciente del software Serato DJ, acceda a Serato.com y descargue el software desde allí. En el CD-ROM incluido también se ha provisto un enlace para descargar software.

- Para detalles, consulte *Procedimiento de instalación (Windows)* o *Procedimiento de instalación (Mac OS X)*.
- El usuario es responsable de preparar el ordenador, los aparatos de la red y otros elementos que se usan en el ambiente de Internet y que son necesarios para conectar a Internet.

Acerca del software controlador

Este software controlador es un controlador ASIO exclusivo que se usa para enviar señales de audio desde el ordenador.

Verificación de la información más reciente en el software controlador

Para información detallada sobre el software controlador designado de esta unidad, visite el sitio de asistencia Pioneer DJ siguiente.

<http://pioneerdj.com/support/>

Acerca del software Serato DJ

Serato DJ es una aplicación de software DJ de Serato. Las actuaciones de DJ son posibles conectando a esta unidad el ordenador en el que está instalado este software.

Ambiente de operación mínimo

Sistemas operativos compatibles	CPU y memoria necesaria
Mac OS X: 10.8, 10.7 y 10.6	versión de 32 bits Procesador Intel [®] , Core™ 2 Duo a 2,0 GHz o mejor RAM de 1 GB o más
	versión de 64 bits Procesador Intel [®] , Core™ 2 Duo a 2,4 GHz o mejor RAM de 4 GB o más
Windows: Windows 7	versión de 32 bits Procesador Intel [®] , Core™ 2 Duo a 2,0 GHz o mejor RAM de 2 GB o más
	versión de 64 bits Procesador Intel [®] , Core™ 2 Duo a 2,4 GHz o mejor RAM de 4 GB o más

Otros	
Unidad óptica	Unidad de disco óptico en la que se puedan leer discos CD-ROM
Puerto USB	Para conectar el ordenador con esta unidad se requiere un puerto USB 2.0.
Resolución de la pantalla	Resolución de 1 280 x 720 o más
Conexión a Internet	Para registrar la cuenta del usuario "Serato.com" y descargar el software se necesita una conexión a Internet.

- Para la información más reciente del ambiente de operación necesario y la compatibilidad así como para adquirir el último sistema operativo, consulte "Software Info" bajo "DDJ-SZ" en el sitio de asistencia Pioneer DJ siguiente: <http://pioneerdj.com/support/>
- La asistencia del sistema operativo asume que usted está usando el parche de seguridad más reciente para esa versión.
- La operación no se garantiza en todos los ordenadores, aunque se cumplan todas las condiciones indicadas aquí para el ambiente de operación necesario.
- Dependiendo de la configuración de ahorro de energía del ordenador, etc., la CPU y el disco duro pueden no proveer la capacidad de procesamiento suficiente. Para los ordenadores portátiles en particular, asegúrese de que estén en condiciones apropiadas para ofrecer un alto rendimiento constante (por ejemplo, manteniendo la alimentación de CA conectada) cuando se usa Serato DJ.
- Para usar Internet se necesita firmar un contrato separado con un proveedor que ofrezca servicios de Internet y pagar los honorarios de dicho proveedor.

Procedimiento de instalación (Windows)

No conecte esta unidad y el ordenador hasta completar la instalación.

- Inicie la sesión como el usuario que fue establecido como administrador del ordenador antes de hacer la instalación.
- Si está ejecutándose cualquier otro programa en el ordenador, abandónelo.

1 Inserte el CD-ROM en la unidad óptica del ordenador.

El menú del CD-ROM se visualiza.

- Si el menú del CD-ROM no aparece cuando se inserta el CD-ROM, abra la unidad óptica desde [Equipo (o Mi PC)] en el menú [Iniciar], y luego haga doble clic en el icono [CD_menu.exe].

2 Desde el menú que aparece, seleccione [Instale el software del controlador musical], y luego haga clic en [Iniciar].

3 "¿Descarga la versión más reciente? Para acceder al sitio se requiere un entorno de internet." se visualiza. Haga clic en [Si].

El navegador Web se inicia y se visualiza el sitio de asistencia Pioneer DJ.

4 Haga clic en [Software Download] bajo [DDJ-SZ] en el sitio de asistencia Pioneer DJ.

5 Haga clic en [Driver Software].

6 Desde la página de descarga, descargue el software controlador para Windows (DDJ-SZ_X.XXX.exe).

7 Haga doble clic en el archive descargado.

La pantalla de instalación del controlador aparece.

8 Lea cuidadosamente el *Contrato de Licencia del Software* y, si acepta las disposiciones, ponga una marca de verificación en [Acepto.] y haga clic en [OK].

Si no acepta las disposiciones del *Contrato de Licencia del Software*, haga clic en [Cancelar] y detenga la instalación.

9 Siga con la instalación según las instrucciones de la pantalla.

Si aparece [Seguridad de Windows] en la pantalla mientras se realiza la instalación, haga clic en [Instalar este software de controlador de todas formas] y continúe con la instalación.

Cuando termina la instalación del programa aparece un mensaje de terminación.

Después de instalar el software controlador, instale el software Serato DJ.

10 Seleccione [Descargue el software Serato DJ] desde el menú del CD-ROM y luego haga clic en [Iniciar].

11 "Para acceder al sitio se requiere un entorno de internet. ¿Conectado a internet?" se visualiza. Haga clic en [Si].

El navegador Web se inicia y se visualiza el sitio de asistencia Pioneer DJ.

12 Haga clic en [Software Info] bajo [DDJ-SZ] en el sitio de asistencia Pioneer DJ.

13 Haga clic en el enlace con la página de descarga de Serato DJ.

La página de descarga de Serato DJ se visualiza.

14 Entre en su cuenta de usuario "Serato.com".

- Si ya ha registrado una cuenta de usuario en "Serato.com", vaya al paso 16.
- Si no ha completado el registro de su cuenta de usuario, hágalo siguiendo el procedimiento de abajo.
 - Siguiendo las instrucciones de la pantalla, introduzca su dirección de correo electrónico y contraseña que quiera establecer y luego seleccione la región donde vive.
 - Si marca [E-mail me Serato newsletters] se le enviarán desde Serato boletines con la información más reciente de los productos Serato.
 - Una vez completado el registro de la cuenta del usuario, usted recibirá un correo electrónico en la dirección de correo electrónico que haya introducido. Verifique el contenido del correo electrónico enviado desde "Serato.com".
- Tenga cuidado para no olvidar la dirección de correo electrónico y la contraseña especificadas al hacer el registro del usuario. Éstas serán necesarias para actualizar el software.
- La información personal introducida al registrar una cuenta de usuario nueva puede recopilarse, procesarse y usarse basándose en la política de privacidad del sitio Web de Serato.

15 Haga clic en el vínculo en el mensaje de correo electrónico enviado desde "Serato.com".

Esto le lleva a la página de descarga Serato DJ. Vaya al paso 17.

16 Inicie la sesión.

Introduzca la dirección de correo electrónico y la contraseña que ha registrado para entrar en "Serato.com".

17 Descargue el software Serato DJ desde la página de descarga.

Descomprima el archivo descargado y luego haga doble clic en el archivo descomprimido para iniciar el instalador.

18 Lea con cuidado los términos del acuerdo de licencia y, si está de acuerdo, seleccione [I agree to the license terms and conditions] y luego haga clic en [Install].



- Si no acepta el contenido del acuerdo de uso, haga clic en [Close] para cancelar la instalación.

La instalación empieza.



El mensaje de instalación satisfactoria aparece una vez terminada la instalación.

19 Haga clic en [Close] para salir del instalador Serato DJ.



Procedimiento de instalación (Mac OS X)

No conecte esta unidad y el ordenador hasta completar la instalación.

- Si está ejecutándose cualquier otro programa en el ordenador, abandónelo.

1 Inserte el CD-ROM en la unidad óptica del ordenador.

El menú del CD-ROM se visualiza.

- Si el menú del CD-ROM no aparece en la pantalla cuando se inserta el CD-ROM, abra el controlador óptico desde Finder y luego haga doble clic en el icono [CD_menu.app].

2 Desde el menú que aparece, seleccione [Instale el software del controlador musical], y luego haga clic en [Iniciar].

3 “¿Descarga la versión más reciente? Para acceder al sitio se requiere un entorno de internet.” se visualiza. Haga clic en [Si].

El navegador Web se inicia y se visualiza el sitio de asistencia Pioneer DJ.

4 Haga clic en [Software Download] bajo [DDJ-SZ] en el sitio de asistencia Pioneer DJ.

5 Haga clic en [Driver Software].

6 Desde la página de descarga, descargue el software controlador para Mac OS (DDJ-SZ_M_X.X.X.dmg).

7 Haga doble clic en el archivo descargado.

La pantalla de menú [DDJ-SZ_AudioDriver] aparece.

8 Haga doble clic en [DDJ-SZ_AudioDriver.pkg].

La pantalla de instalación del controlador aparece.

9 Verifique los detalles en la pantalla y haga clic en [Continuar].

10 Cuando aparezca el acuerdo de licencia del usuario final, lea cuidadosamente *Contrato de Licencia del Software*, y luego haga clic en [Continuar].

11 Si no acepta las disposiciones del *Contrato de Licencia del Software*, haga clic en [Acepto.].

Si no acepta las disposiciones del *Contrato de Licencia del Software*, haga clic en [En desacuerdo] y detenga la instalación.

12 Siga con la instalación según las instrucciones de la pantalla.

13 Seleccione [Descargue el software Serato DJ] desde el menú del CD-ROM y luego haga clic en [Iniciar].

14 “Para acceder al sitio se requiere un entorno de internet. ¿Conectado a internet?” se visualiza. Haga clic en [Si].

El navegador Web se inicia y se visualiza el sitio de asistencia Pioneer DJ.

15 Haga clic en [Software Info] bajo [DDJ-SZ] en el sitio de asistencia Pioneer DJ.

16 Haga clic en el enlace con la página de descarga de Serato DJ.

La página de descarga de Serato DJ se visualiza.

17 Entre en su cuenta de usuario “Serato.com”.

- Si ya ha registrado una cuenta de usuario en “Serato.com”, vaya al paso 19.
- Si no ha completado el registro de su cuenta de usuario, hágalo siguiendo el procedimiento de abajo.
 - Siguiendo las instrucciones de la pantalla, introduzca su dirección de correo electrónico y contraseña que quiera establecer y luego seleccione la región donde vive.
 - Si marca [E-mail me Serato newsletters] se le enviarán desde Serato boletines con la información más reciente de los productos Serato.
 - Una vez completado el registro de la cuenta del usuario, usted recibirá un correo electrónico en la dirección de correo electrónico que haya introducido. Verifique el contenido del correo electrónico enviado desde “Serato.com”.
- Tenga cuidado para no olvidar la dirección de correo electrónico y la contraseña especificadas al hacer el registro del usuario. Éstas serán necesarias para actualizar el software.
- La información personal introducida al registrar una cuenta de usuario nueva puede recopilarse, procesarse y usarse basándose en la política de privacidad del sitio Web de Serato.

18 Haga clic en el vínculo en el mensaje de correo electrónico enviado desde “Serato.com”.

Esto le lleva a la página de descarga Serato DJ. Vaya al paso 20.

19 Inicie la sesión.

Introduzca la dirección de correo electrónico y la contraseña que ha registrado para entrar en “Serato.com”.

20 Descargue el software Serato DJ desde la página de descarga.

Descomprima el archivo descargado y luego haga doble clic en el archivo descomprimido para iniciar el instalador.

21 Lea con cuidado los términos del acuerdo de licencia y, si está de acuerdo, haga clic en [Agré].

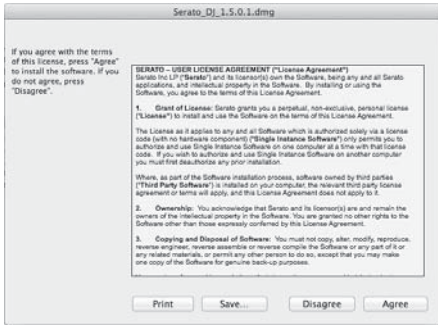

- Si no acepta el contenido del acuerdo de uso, haga clic en [Disagree] para cancelar la instalación.

22 Si aparece la pantalla siguiente, arrastre y coloque el icono [Serato DJ] en el icono de carpeta [Applications].



Nombres de las partes

- Para más información sobre las funciones de los diferentes botones y controles, consulte *Nombres de las partes* en el manual de instrucciones.

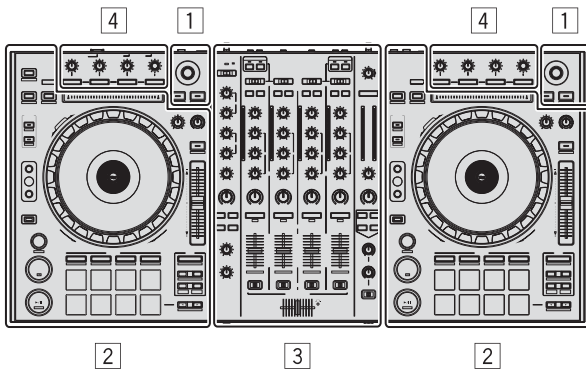

- 1 Sección del navegador
- 2 Sección de deck
- 3 Sección de mezclador
- 4 Sección de efectos

Sección del navegador

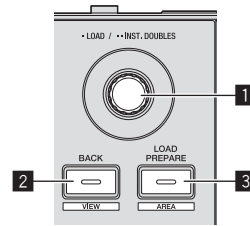

- 1 Selector giratorio
- 2 Botón BACK (VIEW)
- 3 Botón LOAD PREPARE (AREA)

Sección de deck

Esta sección se usa para controlar los cuatro decks. Los botones y controles para operar los decks 1 y 3 están situados en el lado izquierdo del controlador, los que se usan para operar los decks 2 y 4 están situados en el lado derecho del controlador.

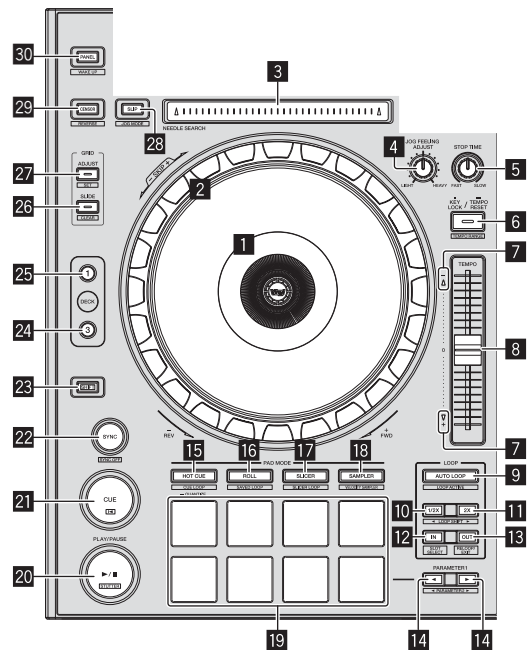

- 1 Sección de visualización del dial jog
- 2 Dial jog
- 3 Pad NEEDLE SEARCH
- 4 Control JOG FEELING ADJUST
- 5 Control STOP TIME
- 6 Botón KEY LOCK
- 7 Indicador TAKEOVER
- 8 Barra deslizante TEMPO
- 9 Botón AUTO LOOP
- 10 Botón LOOP 1/2X
- 11 Botón LOOP 2X

- 12 Botón LOOP IN
- 13 Botón LOOP OUT
- 14 Botón PARAMETER ◀, botón PARAMETER ▶
- 15 Botón de modo HOT CUE
- 16 Botón de modo ROLL
- 17 Botón de modo SLICER
- 18 Botón de modo SAMPLER
- 19 Pads de actuación
- 20 Botón PLAY/PAUSE ▶/||
- 21 Botón CUE
- 22 Botón SYNC
- 23 Botón SHIFT
- 24 Botón DECK 3
- 25 Botón DECK 1
- 26 Botón GRID SLIDE
- 27 Botón GRID ADJUST
- 28 Botón SLIP
- 29 Botón CENSOR
- 30 Botón PANEL

- 1 Conmutador selector OFF, ON, MIC TALK OVER
- 2 Indicador de conexión USB
- 3 Botón USB (A)
- 4 Botón USB (B)
- 5 Control MASTER LEVEL
- 6 Botón MASTER CUE
- 7 Indicador de nivel maestro
- 8 Control BOOTH MONITOR
- 9 Control MASTER OUT COLOR
- 10 Botón OSCILLATOR SELECT
- 11 Control OSCILLATOR VOLUME
- 12 Control OSCILLATOR PARAMETER
- 13 Conmutador selector OSC ASSIGN
- 14 Control HEADPHONES LEVEL
- 15 Control HEADPHONES MIXING
- 16 Botones SOUND COLOR FX
- 17 Control SAMPLER, MIC COLOR
- 18 Control SAMPLER VOL
- 19 Controles EQ (HI, LOW)
- 20 Control MIC2
- 21 Control MIC1
- 22 Conmutador selector LINE, PHONO, USB
- 23 Conmutador selector CD, USB
- 24 Botón de asignación FX 1
- 25 Botón de asignación FX 2
- 26 Indicador de nivel de canal
- 27 Control TRIM
- 28 Controles ISO (HI, MID, LOW)
- 29 Control COLOR
- 30 Botón CUE de auriculares
- 31 Fader de canal
- 32 Conmutador de asignación de crossfader
- 33 Crossfader
- 34 Agujero de ajuste FEELING ADJUST

Sección de mezclador

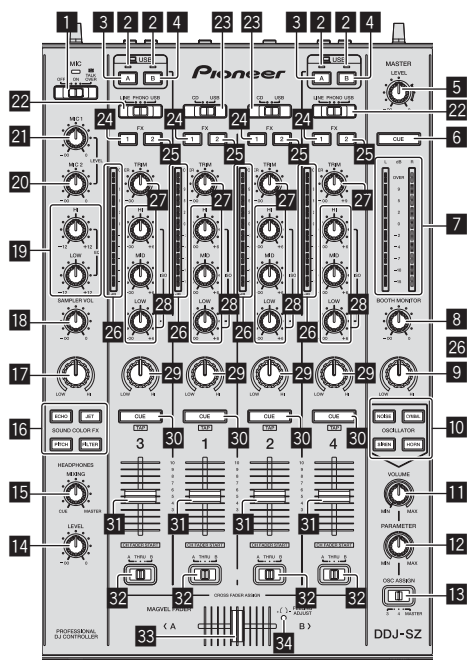

- 22 Conmutador selector LINE, PHONO, USB
- 23 Conmutador selector CD, USB
- 24 Botón de asignación FX 1
- 25 Botón de asignación FX 2
- 26 Indicador de nivel de canal
- 27 Control TRIM
- 28 Controles ISO (HI, MID, LOW)
- 29 Control COLOR
- 30 Botón CUE de auriculares
- 31 Fader de canal
- 32 Conmutador de asignación de crossfader
- 33 Crossfader
- 34 Agujero de ajuste FEELING ADJUST

Sección de efectos

Esta sección se usa para controlar las dos unidades de efectos (FX1 y FX2). Los controles y botones para operar la unidad FX1 está situado en el lado izquierdo del controlador, los que se usan para operar la unidad FX2 están situado en el lado derecho del controlador. Los canales a los que se va a aplicar el efecto se establecen usando los botones de asignación de efecto.

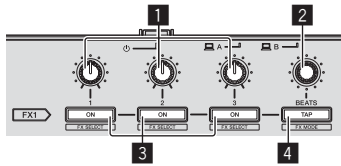

1 Controles de parámetros de efectos

2 Control FX BEATS

3 Botones de parámetros de efectos

4 Botón TAP

Panel frontal

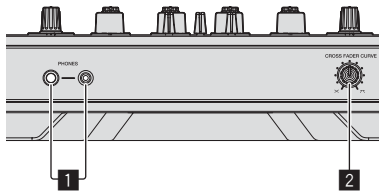

1 Conectores PHONES

2 Conmutador selector CROSS FADER CURVE

Operación

Conexiones

1 Conecte auriculares a uno de los terminales [PHONES].

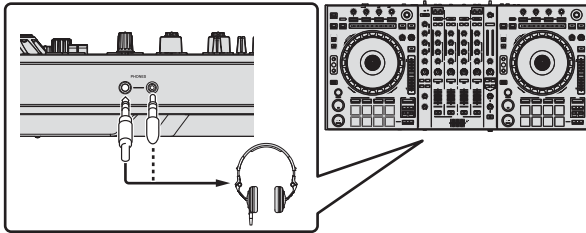

2 Conecte altavoces activos, un amplificador de potencia, componentes, etc. a los terminales [MASTER OUT 1] o [MASTER OUT 2].

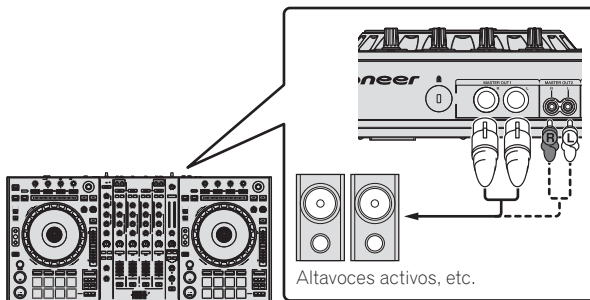

- Para que salga el sonido por los terminales [BOOTH], conecte los altavoces u otros aparatos a los terminales [BOOTH].
- Para más información sobre la conexión de los terminales de entrada/salida, vea el manual de instrucciones.

3 Conecte esta unidad a su ordenador con un cable USB.

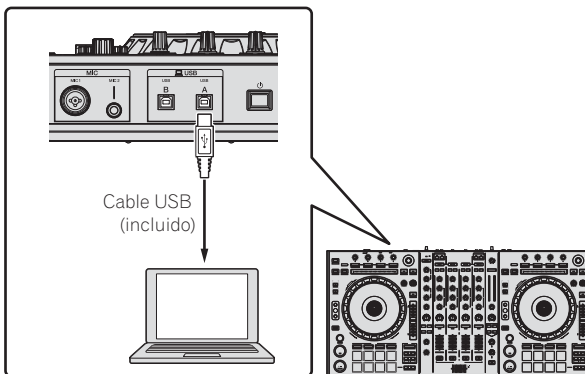

Este producto cumple las normas relacionadas con el ruido electromagnético cuando se conecta a otro equipo por medio de cables y conectores blindados. Use sólo los cables de conexión accesorios suministrados.

D44-8-2_A1_Es

4 Conecte la alimentación del ordenador.

5 Conecte el cable de alimentación.

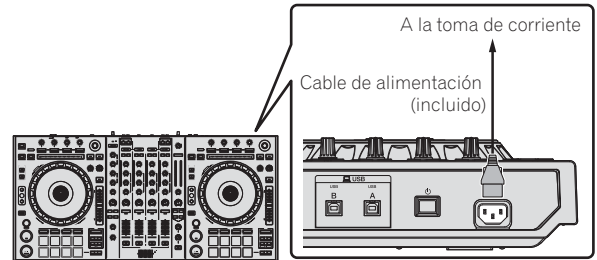

6 Pulse el conmutador [⏻] del panel trasero de esta unidad para conectar su alimentación.

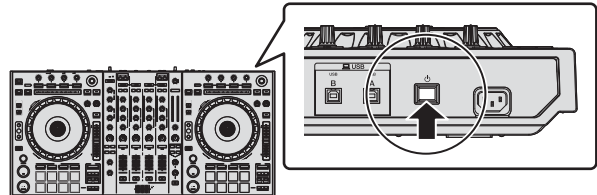

Conecte la alimentación de esta unidad.

- Para usuarios de Windows El mensaje [Instalando software de controlador de dispositivo] puede aparecer cuando esta unidad se conecte al ordenador la primera vez o cuando se conecte a un puerto USB diferente del ordenador. Espere hasta que aparezca el mensaje [Los dispositivos están listos para usarse].

7 Conecte la alimentación de los aparatos conectados a los terminales de salida (altavoces activos, amplificador de potencia, componentes, etc.).

- Cuando se conecta un micrófono, reproductor DJ u otro aparato externo a los terminales de entrada, la alimentación de ese aparato se conecta también.

Inicio del sistema

Inicio de Serato DJ

Para Windows

Desde el menú Windows [Iniciar], haga clic en el icono [Serato DJ] bajo [Todos los programas] > [Serato] > [Serato DJ].

Para Mac OS X

En Finder, abra la carpeta [Aplicación] y luego haga clic en el icono [Serato DJ].

Pantalla del ordenador directamente después de iniciarse el software Serato DJ



- 1 El icono [ACTIVATE/BUY Serato DJ] puede que aparezca en el lado derecho de la pantalla que se visualiza cuando se inicia Serato DJ por primera vez, pero no es necesario activar ni adquirir una licencia para aquellos que usan **DDJ-SZ**.
- 2 Marque [DO NOT SHOW AGAIN] en la parte inferior derecha de la pantalla, y luego haga clic en [License] y continúe usando Serato DJ como tal.

Para utilizar el beatgrid

Con Serato DJ, [SYNC PREFERENCE] se pone en [Simple sync] de forma predeterminada, pero esto debe cambiarse a [Smart sync] para realizar operaciones de beatgrid.

SETUP—DJ Preference—SYNC PREFERENCE

Para instrucciones sobre la visualización de la pantalla de ajustes y detalles del beatgrid, vea el manual Serato DJ.

Pantalla del ordenador cuando se carga una pista en el software Serato DJ

Haga clic en [Library] en la parte superior izquierda de la pantalla del ordenador, y seleccione [Vertical] o [Horizontal] desde el menú desplegable para cambiar la pantalla Serato DJ.

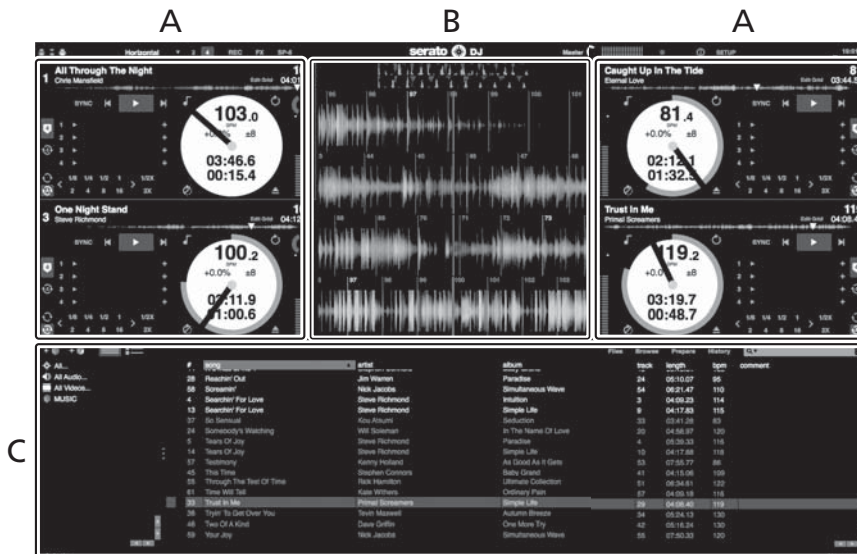

A Sección de deck

La información de la pista (el nombre de la pista cargada, nombre del artista, BPM, etc.), la forma de onda global y otra información se visualiza aquí.

B Display de forma de onda

La forma de onda de la pista cargada se visualiza aquí.

C Sección del navegador

Las cajas en las que se guardan pistas de la librería o juegos de múltiples pistas se visualizan aquí.

Este manual consiste principalmente en explicaciones de las funciones de esta unidad como hardware. Para instrucciones detalladas de la operación del software Serato DJ, vea el manual del usuario del software Serato DJ.

Importación de pistas

A continuación se describe el procedimiento típico para importar pistas.

- Hay varias formas de importar pistas con el software Serato DJ. Para detalles, vea el manual del software Serato DJ.
- Si ya está usando el software DJ Serato (Scratch Live, ITCH o Serato DJ Intro) y ya ha creado librerías de pistas, las librerías de pistas que ha creado previamente podrán usarse como tal.
- Si está usando Serato DJ Intro y ya ha creado librerías de pistas, puede que tenga que volver a analizar las pistas.

1 Haga clic en la tecla [Files] de la pantalla de software Serato DJ para abrir la ventana [Files].

El contenido de su ordenador o del periférico conectado al ordenador se visualiza en el panel [Files].

2 Haga clic en la carpeta de la ventana [Files] que contiene las pistas que quiere añadir a la librería para seleccionarla.

3 En la pantalla de software Serato DJ, arrastre y coloque la carpeta seleccionada en el panel de cajas.

Se crea una caja y las pistas se añaden a la librería.

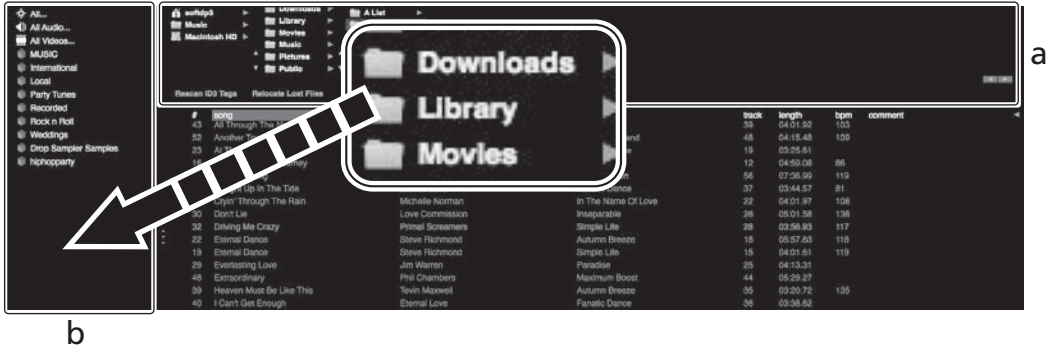

- a Panel [Files]
- b Panel de cajas

Carga y reproducción de pistas

A continuación se describe como un ejemplo el procedimiento para cargar pistas en el [1].

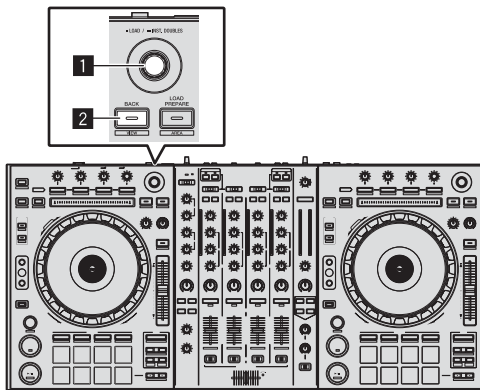

- 1 Selector giratorio
- 2 Botón BACK (VIEW)

1 Pulse el botón [BACK (VIEW)] de esta unidad, mueva el cursor al panel de cajas de la pantalla del ordenador y luego gire el selector giratorio para seleccionar la caja, etc.

2 Pulse el selector giratorio, mueva el cursor a la librería de la pantalla del ordenador, y luego gire el selector giratorio y seleccione la pista.



- a Librería
- b Panel de cajas

3 Pulse el botón [DECK1].

4 Pulse el selector giratorio para cargar la pista seleccionada en el deck.

Reproducción de pistas y salida del sonido

A continuación se describe como un ejemplo el procedimiento para dar salida al sonido del canal 1.

- Ajuste a un nivel apropiado el volumen de los aparatos (amplificador de potencia, altavoces activos, etc.) conectados a los terminales [MASTER OUT 1] y [MASTER OUT 2]. Note que saldrá un sonido alto si el volumen se ajusta demasiado alto.

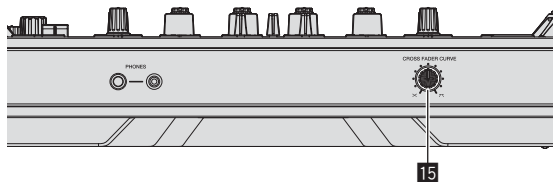
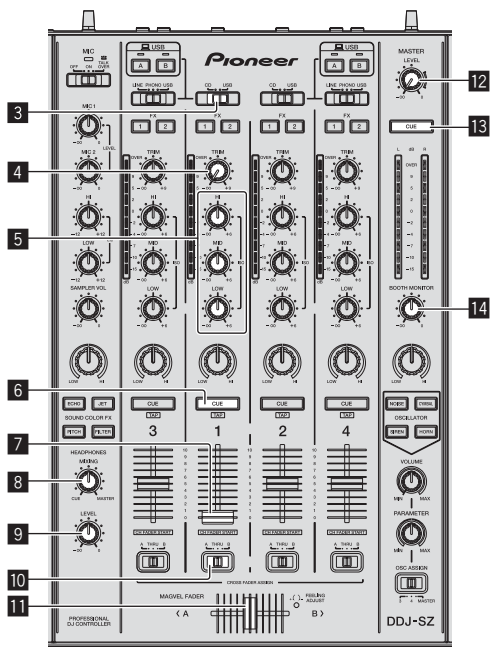

- 3 Conmutador selector CD, USB
- 4 Control TRIM
- 5 Controles ISO (HI, MID, LOW)
- 6 Botón CUE de auriculares
- 7 Fader de canal
- 8 Control HEADPHONES MIXING
- 9 Control HEADPHONES LEVEL
- 10 Conmutador de asignación de crossfader
- 11 Crossfader
- 12 Control MASTER LEVEL
- 13 Botón MASTER CUE
- 14 Control BOOTH MONITOR
- 15 Conmutador selector CROSS FADER CURVE

1 Ponga los controles, etc. en las posiciones mostradas abajo.

Nombres de los controles, etc.	Posición
Control MASTER LEVEL	Girado completamente a la izquierda
Conmutador selector CD, USB	Posición [USB]
Control TRIM	Girado completamente a la izquierda
Controles ISO (HI, MID, LOW)	Centro
Fader de canal	Movido hacia adelante
Conmutador de asignación de crossfader	Posición [THRU]

2 Pulse el botón [▶/II] para reproducir la pista.

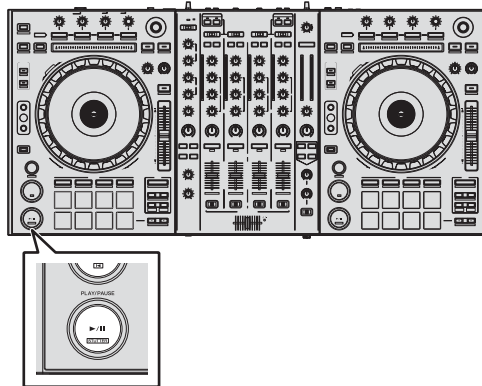

3 Mueva el fader de canal alejándolo de usted.

4 Gire el control [TRIM].

Ajuste [TRIM] de forma que el indicador naranja del indicador de nivel de canales se encienda en el nivel de pico.

5 Gire el control [MASTER LEVEL] para ajustar el nivel de audio de los altavoces.

Ajuste la salida de nivel de sonido de los terminales [MASTER OUT 1] y [MASTER OUT 2] en un nivel apropiado.

Monitoreo de sonido con auriculares

Ponga los controles, etc. en las posiciones mostradas abajo.

Nombres de los controles, etc.	Posición
Control HEADPHONES MIXING	Centro
Control HEADPHONES LEVEL	Girado completamente a la izquierda

1 Pulse el botón [CUE] de auriculares para el canal 1.

2 Gire el control [HEADPHONES LEVEL].

Ajuste la salida de nivel de sonido de los auriculares en un nivel apropiado.



Nota

Esta unidad y el software Serato DJ incluyen una variedad de funciones que permiten realizar actuaciones de DJ individualistas. Para detalles de las funciones respectivas, vea el manual del software Serato DJ.

- El manual del software Serato DJ se puede descargar desde "Serato.com". Para detalles, vea *Descarga del manual del software Serato DJ* (página 4).

Salida del sistema

1 Salga de [Serato DJ].

Cuando se cierra el software aparece en la pantalla del ordenador un mensaje para confirmar que usted desea cerrarlo. Haga clic en [Yes] para cerrar.

2 Pulse el conmutador [⏻] del panel trasero de esta unidad para poner la alimentación de la unidad en el modo de espera.

3 Desconecte el cable USB de su ordenador.

Información adicional

Cambio de los ajustes

- Para más información sobre cómo cambiar los ajustes de esta unidad, consulte *Cambio de los ajustes* en el manual de instrucciones.

Solución de problemas

- La operación incorrecta se confunde a menudo con un problema o un fallo de funcionamiento. Si piensa que algo no funciona bien con este componente, verifique los elementos de la sección "Solución de problemas" del manual de instrucciones de esta unidad y las [FAQ] para el [DDJ-SZ] en el sitio de asistencia Pioneer DJ. Algunas veces, el problema puede estar en otro componente. Inspeccione los otros componentes y los aparatos eléctricos que esté utilizando. Si no se puede rectificar el problema, pida al servicio de Pioneer autorizado más cercano o a su concesionario que realice el trabajo de reparación.
- Esta unidad puede no funcionar bien debido a la electricidad estática o a otras influencias externas. En este caso, el funcionamiento apropiado se puede restaurar desconectando la alimentación, esperando 1 minuto y volviendo a conectar la alimentación.

Acerca de las marcas de fábrica y marcas registradas

- Pioneer es una marca registrada de PIONEER CORPORATION. Los nombres de compañías y productos mencionados aquí son marcas de fábrica de sus respectivos propietarios.

Cuidados para los derechos de autor

Las grabaciones que usted ha hecho son para su uso personal y, según las leyes de los derechos de autor, no se pueden usar sin el consentimiento del propietario de tales derechos.

- La música grabada de CD, etc., está protegida por las leyes de los derechos de autor de países individuales, y también por tratados internacionales. La persona que ha grabado la música es la responsable de asegurar que ésta se use legalmente.
- Cuando maneje música descargada de Internet, etc., la persona que la haya descargado será la responsable de asegurar que ésta se use según el contrato concluido con el sitio de la descarga.

Especificaciones

Requisitos de potencia	CA 110 V a 240 V, 50 Hz/60 Hz
Consumo de energía.....	30 W
Consumo de energía (modo de espera)	0,4 W
Peso de la unidad principal	10,4 kg
Dimensiones máximas.....	870 mm (An) × 98,4 mm (Al) × 419,5 mm (Pr)
Temperatura de funcionamiento tolerable.....	+5 °C a +35 °C
Humedad de funcionamiento tolerable	5 % a 85 % (sin condensación)

Sección de audio

Frecuencia de muestreo.....	44,1 kHz
Convertidor A/D y D/A	24 bits
Características de frecuencia	
USB, CD/LINE, MIC1, MIC2.....	20 Hz a 20 kHz
Relación señal/ruido (salida nominal, A-WEIGHTED)	
USB.....	111 dB
CD/LINE.....	97 dB
PHONO.....	90 dB
MIC1	84 dB
MIC2	84 dB
Distorsión armónica total (20 Hz — 20 kHzBW)	
USB.....	0,002 %
CD/LINE.....	0,004 %
Nivel de entrada / Impedancia de entrada estándar	
CD/LINE.....	-12 dBu/47 kΩ
PHONO.....	-52 dBu/47 kΩ
MIC1	-52 dBu/8,5 kΩ
MIC2	-52 dBu/8,5 kΩ
Nivel de salida / Impedancia de carga / Impedancia de salida estándar	
MASTER OUT 1	+6 dBu/10 kΩ/390 Ω o menos
MASTER OUT 2	+2 dBu/10 kΩ/820 Ω o menos
BOOTH	+6 dBu/10 kΩ/390 Ω o menos
PHONES.....	+8 dBu/32 Ω/10 Ω o menos
Nivel de salida nominal / Impedancia de carga	
MASTER OUT 1	24 dBu/10 kΩ
MASTER OUT 2	20 dBu/10 kΩ
Diafonía	
CD/LINE	82 dB
Características del ecualizador de canales	
HI	-∞ dB a +6 dB (13 kHz)
MID	-∞ dB a +6 dB (1 kHz)
LOW	-∞ dB a +6 dB (70 Hz)
Características del ecualizador del micrófono	
HI	-12 dB a +12 dB (10 kHz)
LOW	-12 dB a +12 dB (100 Hz)

Terminales entrada / salida

Terminales de entrada CD/LINE	
Conectores de contactos RCA.....	4 juegos
Terminales de entrada PHONO/LINE	
Conectores de contactos RCA.....	2 juegos
Terminal MIC1	
Conector XLR/Conector fonográfico (Ø 6,3 mm).....	1 juego
Terminal MIC2	
Conector fonográfico (Ø 6,3 mm)	1 juego
Terminal de salida MASTER OUT 1	
Conector XLR	1 juego
Terminal de salida MASTER OUT 2	
Conectores de contactos RCA.....	1 juego
Terminal de salida BOOTH	
Conector fonográfico (Ø 6,3 mm)	1 juego
Terminal de salida PHONES	
Conector de auriculares estéreo (Ø 6,3 mm).....	1 juego
Miniconector de auriculares estéreo (Ø 3,5 mm).....	1 juego
Terminales USB	
Tipo B.....	2 juego

Consumo de energía para México

Modo normal ^[1]	30 Wh/día
Modo de espera ^[2]	9,2 Wh/día

[1] Considerando 1 hora de uso al día

[2] Considerando 23 horas en el modo de espera

— Asegúrese de usar los terminales [MASTER OUT 1] sólo para una salida equilibrada. La conexión con una entrada desequilibrada (tal como RCA) usando un XLR a un cable de convertidor RCA (o adaptador de convertidor), etc., puede reducir la calidad del sonido y/o crear ruido.

Para la conexión con una entrada desequilibrada (tal como RCA), use los terminales [MASTER OUT 2].

— Las especificaciones y diseño de este producto están sujetos a cambios sin previo aviso.

— © 2013 PIONEER CORPORATION. Todos los derechos reservados.



Se quiser eliminar este produto, não o misture com resíduos domésticos gerais. Existe um sistema de recolha separado para produtos electrónicos usados de acordo com a legislação que requer tratamento, recuperação e reciclagem adequados.

Os consumidores dos Estados-membros da UE, da Suíça e da Noruega podem entregar equipamentos electrónicos fora de uso em determinadas instalações de recolha ou a um retalhista (se adquirirem um equipamento novo similar).

Nos países não mencionados acima, informe-se sobre o método de eliminação correcto junto das autoridades locais.

Ao fazê-lo estará a garantir que o produto que já não tem utilidade para si é submetido a processos de tratamento, recuperação e reciclagem adequados, evitando-se assim potenciais efeitos negativos para o ambiente e a saúde humana.

K058b_A1_Pt

CUIDADO

PARA PREVENIR O PERIGO DE CHOQUE ELÉCTRICO, NÃO REMOVA A COBERTURA (NEM A PARTE POSTERIOR). NÃO EXISTEM NO INTERIOR PEÇAS REPARÁVEIS PELO UTILIZADOR. A MANUTENÇÃO DEVE SER EFECTUADA POR PESSOAL ESPECIALIZADO.

D3-4-2-1-1_B1_Pt

AVISO

Este aparelho não é à prova de água. Para prevenir o perigo de incêndio ou choque eléctrico, não coloque perto dele recipientes contendo líquidos (tais como uma jarra ou um vaso de flores) nem o exponha a pingos, salpicos, chuva ou humidade.

D3-4-2-1-3_A1_Pt

AVISO

Este produto está equipado com uma de ficha ligação à terra de três fios - um ficha que possui um terceiro pino (ligação à terra). Esta ficha apenas encaixa numa tomada do tipo de ligação de terra. Se não conseguir inserir a ficha numa tomada, contacte com um electricista qualificado para substituir a tomada por uma com ligação à terra. Não descure os procedimentos de segurança dos cabos de ligação à terra.

D3-4-2-1-6_A1_Pt

AVISO

Para prevenir o perigo de incêndio, não coloque fontes de chamas nuas (tais como uma vela acesa) sobre o aparelho.

D3-4-2-1-7a_A1_Pt

Ambiente de funcionamento

Temperatura e humidade do ambiente de funcionamento:

+5 °C a +35 °C; humidade relativa inferior a 85 % (respiradouros de refrigeração não bloqueados)

Não instale o aparelho num espaço insuficientemente arejado ou em locais expostos a uma humidade elevada ou a luz solar directa (ou a iluminação artificial intensa).

D3-4-2-1-7c*_A1_Pt

CUIDADOS COM A VENTILAÇÃO

Quando instalar esta unidade, certifique-se de que deixa espaço em torno da unidade para ventilação de modo a melhorar a radiação térmica (pelo menos 5 cm na parte superior, 5 cm na parte posterior e 5 cm em cada um dos lados).

D3-4-2-1-7d*_A1_Pt

CUIDADO

O botão  do aparelho não o desliga completamente da energia fornecida pela tomada CA. Uma vez que o cabo de alimentação serve como o principal dispositivo de desconexão, será necessário desligá-lo da tomada para desligar toda a alimentação. Por isso, verifique se a unidade foi instalada de forma que o cabo de alimentação possa ser facilmente desligado da tomada AC, em caso de acidente. Para prevenir o risco de incêndio, deverá desligar igualmente o cabo de alimentação de energia da tomada CA quando o aparelho não for utilizado durante um período prolongado (por exemplo, durante um período de férias).

D3-4-2-2-2a*_A1_Pt

WARNING

Guarde as peças pequenas fora do alcance das crianças. Se forem engolidas acidentalmente, contacte imediatamente um médico.

D41-6-4_A1_Pt

Este produto destina-se a utilização doméstica geral. A reparação de qualquer avaria devida a utilizações fora desse âmbito (como, por exemplo, utilização prolongada num restaurante, para efeitos comerciais, ou utilização num automóvel ou num barco) será cobrada, ainda que dentro da garantia.

K041_A1_Pt

AVISO SOBRE O CABO DE ALIMENTAÇÃO

Manuseie o cabo de alimentação através da ficha. Não retire a ficha puxando o cabo e nunca toque no cabo de alimentação com as mãos húmidas, pois pode provocar um curto-circuito ou choque eléctrico. Não coloque a unidade, um móvel, etc., sobre o cabo de alimentação nem trilhe o cabo. Nunca faça um nó no cabo nem o amarre a outros cabos. Os cabos de alimentação devem ser encaminhados de modo a não serem pisados. Um cabo de alimentação danificado pode provocar um incêndio ou um choque eléctrico. Verifique periodicamente o cabo de alimentação. Quando estiver danificado, solicite um cabo de alimentação de substituição junto do seu revendedor ou centro de assistência autorizado PIONEER.

S002*_A1_Pt

índice

Como ler este manual

- Obrigado por adquirir este produto da Pioneer. Certifique-se de que lê este manual e o “Manual de instruções” fornecidos no site de suporte da Pioneer DJ. Ambos incluem informações importantes que deve compreender por completo antes de utilizar este produto. Após terminar de ler as instruções, coloque-as num local seguro para futura referência. Para obter instruções sobre como obter o manual do software do Serato DJ, consulte o *Adquirir o manual* (pág. 4).
- Neste manual, os nomes dos ecrãs e menus exibidos no produto e no ecrã do computador, bem como os nomes dos botões e terminais, etc., são indicados entre parêntesis rectos. (por exemplo: botão **[CUE]**, painel **[Files]**, terminal **[MIC1]**)
- Note que os ecrãs e especificações do software descritos neste manual, assim como o aspecto externo e especificações do hardware estão actualmente sob desenvolvimento e podem diferir das especificações finais.
- Note que dependendo da versão do sistema operativo, definições do browser Web, etc., a operação pode diferir dos procedimentos descritos neste manual.

Este manual é composto principalmente por explicações de funções desta unidade como hardware. Para obter instruções detalhadas sobre o funcionamento do software Serato DJ, consulte o manual do software Serato DJ.

- O manual do software Serato DJ pode ser transferido a partir de “Serato.com”. Para obter mais informações, consulte *Transferir o manual do software Serato DJ* (pág. 4).
- A versão mais recente do Manual de instruções pode ser transferida a partir do site de suporte da Pioneer DJ. Para obter mais informações, consulte *Transferir as instruções de funcionamento desta unidade* (pág.4).

01 Antes de começar

Conteúdo da embalagem	4
Adquirir o manual	4
Instalar o software	4
Nome das peças	7

02 Funcionamento

Ligações.....	10
Iniciar o sistema.....	11
Encerrar o sistema	13

03 Informações adicionais

Alterar as configurações.....	14
Resolução de problemas	14
Acerca de marcas comerciais e marcas comerciais registadas.....	14
Cuidados a ter relativamente aos direitos de autor.....	14
Especificações	14

Antes de começar

Conteúdo da embalagem

- CD-ROM (disco de instalação)
 - Cabo de alimentação
 - Cabo USB¹
 - Cartão da garantia
 - Manual de instruções (edição básica)
- ¹ Está incluído apenas um cabo USB com esta unidade. Para ligar duas unidades, utilize um cabo que esteja em conformidade com as normas USB 2.0.

Adquirir o manual

As instruções de funcionamento podem estar num ficheiro em formato PDF. O programa Adobe® Reader® deve estar instalado de modo a ler ficheiros em formato PDF. Se não possuir o Adobe Reader, instale-o a partir da hiperligação de transferência no ecrã do menu do CD-ROM.

Transferir as instruções de funcionamento desta unidade

1 Introduza o CD-ROM do na unidade óptica do computador.

O menu do CD-ROM é exibido. Se o menu do CD-ROM não for exibido quando o CD-ROM é introduzido, efectue as operações abaixo.

- Para o Windows
Abra a unidade óptica a partir de [Computador (ou O Meu Computador)] no menu [Iniciar] e, em seguida, clique duas vezes no ícone [CD_menu.exe].
- Para Mac OS X
No Finder, clique duas vezes directamente no ícone [CD_menu.app].

2 Quando o menu do CD-ROM for exibido, seleccione [DDJ-SZ: Transferir o Manual de instruções (ficheiro PDF)] e, em seguida, clique em [Iniciar].

3 “É necessário acesso à Internet para aceder ao site. Ligar à Internet?” é apresentado. Clique em [Sim].

O browser Web é executado e o site de suporte da Pioneer DJ é exibido.

4 No site de suporte da Pioneer DJ, clique em “Manuals” em “DDJ-SZ”.

5 Clique no idioma pretendido na página de transferência.

A transferência das instruções de funcionamento inicia.

Transferir o manual do software Serato DJ

1 Introduza o CD-ROM do na unidade óptica do computador.

O menu do CD-ROM é exibido. Se o menu do CD-ROM não for exibido quando o CD-ROM é introduzido, efectue as operações abaixo.

- Para o Windows
Abra a unidade óptica a partir de [Computador (ou O Meu Computador)] no menu [Iniciar] e, em seguida, clique duas vezes no ícone [CD_menu.exe].
- Para Mac OS X
No Finder, clique duas vezes directamente no ícone [CD_menu.app].

2 Quando o menu do CD-ROM for exibido, seleccione [Serato DJ: Transferir o Manual do software (ficheiro PDF)] e, em seguida, clique em [Iniciar].

3 “É necessário acesso à Internet para aceder ao site. Ligar à Internet?” é apresentado. Clique em [Sim].

O browser Web é executado e o site de suporte da Pioneer DJ é exibido.

- Para fechar o menu do CD-ROM, clique em [Saida].

4 Clique em [Software Info] em [DDJ-SZ] no site de suporte da Pioneer DJ.

[Serato DJ Support Information] é exibido.

5 Clique na hiperligação para a página de transferência do Serato DJ.

A página de transferência do Serato DJ é exibida.

6 Inicie a sessão com a conta de utilizador do “Serato.com”.

Introduza o endereço de e-mail e a palavra-passe registados para iniciar a sessão em “Serato.com”.

7 Em “More Downloads” no lado direito da página de transferência, clique em “Serato DJ x.x User Manual”.

A transferência do manual do software Serato DJ inicia.

Instalar o software

Antes de instalar o software

Para obter a versão mais recente do software Serato DJ, acesse a Serato.com e transfira o software a partir daí. A hiperligação para transferência do software também é fornecida no CD-ROM incluído.

- Para obter mais informações, consulte *Procedimento de instalação (Windows)* ou *Procedimento de instalação (Mac OS X)*.
- O utilizador é responsável por preparar o computador, dispositivos de rede ou outros elementos do ambiente de utilização da Internet necessários para efectuar uma ligação à Internet.

Acerca do software controlador

Este software controlador é um controlador ASIO exclusivo para emitir sinais de áudio a partir do computador.

Verificar as informações mais recentes sobre o software controlador

Para obter informações detalhadas sobre o software controlador designado desta unidade, consulte o site de suporte da Pioneer DJ abaixo. <http://pioneerdj.com/support/>

Acerca do software Serato DJ

O Serato DJ é uma aplicação de software de DJ criada pela Serato. É possível efectuar actuações de DJ ligando o computador no qual este software está instalado a esta unidade.

Ambiente mínimo de funcionamento

Sistemas operativos suportados	CPU e memória necessária
Mac OS X: 10.8, 10.7 e 10.6	Versão de 32 bits Processador Intel [®] , Core™ 2 Duo 2,0 GHz ou superior 1 GB ou mais de RAM
	Versão de 64 bits Processador Intel [®] , Core™ 2 Duo 2,4 GHz ou superior 4 GB ou mais de RAM
Windows: Windows 7	Versão de 32 bits Processador Intel [®] , Core™ 2 Duo 2,0 GHz ou superior 2 GB ou mais de RAM
	Versão de 64 bits Processador Intel [®] , Core™ 2 Duo 2,4 GHz ou superior 4 GB ou mais de RAM

Outros	
Unidade óptica	Unidade de discos ópticos capaz de ler o formato CD-ROM
Porta USB	É necessária uma porta USB 2.0 para ligar o computador a esta unidade.
Resolução de exibição	Resolução de 1 280 x 720 ou superior
Ligação à Internet	É necessária uma ligação à Internet para registar uma conta de utilizador do "Serato.com" e transferir o software.

- Para obter as informações mais recentes sobre o ambiente operativo necessário e a compatibilidade, assim como para adquirir o sistema operativo mais recente, consulte no "Software Info" em "DDJ-SZ" no site de suporte da Pioneer DJ abaixo.
<http://pioneerdj.com/support/>
- O suporte do sistema operativo assume que está a utilizar o lançamento da versão mais recente para essa versão.
- Não é garantido um funcionamento em todos os computadores, mesmo se todas as condições do ambiente de funcionamento mínimo necessário indicadas aqui forem cumpridas.
- Dependendo das definições de economia de energia do computador, etc., a CPU e o disco rígido podem não fornecer capacidades de processamento suficientes. Em computadores portáteis em particular, certifique-se de que o computador se encontra nas condições adequadas para fornecer um desempenho elevado constante (por exemplo, mantendo-o ligado à alimentação CA) durante a utilização do Serato DJ.
- A utilização de Internet exige um contrato com um fornecedor de serviços de Internet e o pagamento das taxas do fornecedor.

Procedimento de instalação (Windows)

Não ligue esta unidade e o computador até a instalação estar concluída.

- Inicie a sessão do utilizador definido como administrador do computador antes da instalação.
- Se estiverem a ser executados outros programas no computador, encerre-os.

1 Introduza o CD-ROM do na unidade óptica do computador.

O menu do CD-ROM é exibido.

- Se o menu do CD-ROM não for exibido quando o CD-ROM é introduzido, abra a unidade óptica em [Computador (ou O Meu Computador)] no menu [Iniciar] e, em seguida, clique duas vezes no ícone [CD_menu.exe].

2 No menu que aparece, seleccione [Instalar o software controlador] e, em seguida, clique em [Iniciar].

3 "Transferir a versão mais recente? É necessário acesso à Internet para aceder ao site." é apresentado. Clique em [Sim].

O browser Web é executado e o site de suporte da Pioneer DJ é exibido.

4 Clique em [Software Download] em [DDJ-SZ] no site de suporte da Pioneer DJ.

5 Clique em [Driver Software].

6 Na página de transferência, transfira o software controlador para Windows (DDJ-SZ_X.XXX.exe).

7 Clique duas vezes no ficheiro transferido.

O ecrã de instalação do controlador é apresentado.

8 Leia atentamente o Contrato de Licença de Software pelo Utilizador Final e se aceitar as condições, coloque uma marca de verificação em [Eu estou de acordo.] e clique em [OK].

Se não aceitar as condições do Contrato de Licença de Software pelo Utilizador Final, clique em [Cancelar] e pare a instalação.

9 Efectue a instalação de acordo com as instruções apresentadas no ecrã.

Se [Segurança do Windows] aparecer no ecrã enquanto a instalação está em curso, clique em [Instalar este software de controlador mesmo assim] e continue com a instalação.

Quando o programa de instalação estiver concluído, será exibida uma mensagem de conclusão.

Após instalar o software controlador, instale o software Serato DJ.

10 Seleccione [Transferir o software Serato DJ] no menu do CD-ROM e, em seguida, clique em [Iniciar].

11 "É necessário acesso à Internet para aceder ao site. Ligar à Internet?" é apresentado. Clique em [Sim].

O browser Web é executado e o site de suporte da Pioneer DJ é exibido.

12 Clique em [Software Info] em [DDJ-SZ] no site de suporte da Pioneer DJ.

13 Clique na hiperligação para a página de transferência do Serato DJ.

A página de transferência do Serato DJ é exibida.

14 Inicie a sessão com a conta de utilizador do "Serato.com".

- Se já tiver registado uma conta de utilizador no "Serato.com", avance para o passo 16.
- Se não tiver completado o registo da sua conta de utilizador, faça-o seguindo o procedimento abaixo.
 - Seguindo as instruções no ecrã, introduza o seu endereço de e-mail e a palavra-passe que pretende definir e, em seguida, seleccione a região onde reside.
 - Se seleccionar [E-mail me Serato newsletters], as newsletters com as informações mais recentes sobre os produtos da Serato serão enviadas pela Serato.
 - Após o registo da conta de utilizador estar concluída, receberá um e-mail no endereço de e-mail introduzido. Verifique o conteúdo do e-mail enviado por "Serato.com".
- Certifique-se de que não se esquece do endereço de e-mail e da palavra-passe especificados ao efectuar o registo de utilizador. Serão necessários para actualizar o software.
- As informações pessoais introduzidas ao registar uma nova conta de utilizador podem ser recolhidas, processadas e utilizadas com base na política de privacidade que se encontra no site Web da Serato.

15 Clique na hiperligação na mensagem de e-mail enviada a partir de "Serato.com".

Isto leva-o para a página de transferência do Serato DJ. Avance para o passo 17.

16 Início de sessão.

Introduza o endereço de e-mail e a palavra-passe registados para iniciar a sessão em "Serato.com".

17 Transferir o software Serato DJ a partir da página de transferência.

Descomprima o ficheiro transferido e, em seguida, clique duas vezes no ficheiro descomprimido para executar o programa de instalação.

18 Leia atentamente os termos do contrato de concessão de licença e, se concordar, seleccione [I agree to the license terms and conditions], e, em seguida, clique em [Install].



- Se não concordar com o conteúdo do contrato de utilização, clique em [Close] para cancelar a instalação.

A instalação é iniciada.



O mensagem de instalação com sucesso é apresentada após a instalação ser concluída.

19 Clique em [Close] para sair do programa de instalação do Serato DJ.



Procedimento de instalação (Mac OS X)

Não ligue esta unidade e o computador até a instalação estar concluída.

- Se estiverem a ser executados outros programas no computador, encerre-os.

1 Introduza o CD-ROM do na unidade óptica do computador.

O menu do CD-ROM é exibido.

- Se o menu do CD-ROM não for apresentado no ecrã quando o CD-ROM é inserido, abra a unidade óptica através do Finder e, em seguida, clique duas vezes no ícone [CD_menu.app].

2 No menu que aparece, seleccione [Instalar o software controlador] e, em seguida, clique em [Iniciar].

3 "Transferir a versão mais recente? É necessário acesso à Internet para aceder ao site." é apresentado. Clique em [Sim].

O browser Web é executado e o site de suporte da Pioneer DJ é exibido.

4 Clique em [Software Download] em [DDJ-SZ] no site de suporte da Pioneer DJ.

5 Clique em [Driver Software].

6 Na página de transferência, transfira o software controlador para Mac OS (DDJ-SZ_M_X.X.X.dmg).

7 Clique duas vezes no ficheiro transferido.

O ecrã do menu [DDJ-SZ_AudioDriver] é apresentado.

8 Clique duas vezes em [DDJ-SZ_AudioDriver.pkg].

O ecrã de instalação do controlador é apresentado.

9 Verifique os detalhes no ecrã e clique em [Continuar].

10 Quando aparecer o ecrã com o contrato de licença de utilização, leia atentamente *Contrato de Licença de Software pelo Utilizador Final* e, em seguida, clique em [Continuar].

11 Se concordar com as condições do *Contrato de Licença de Software pelo Utilizador Final*, clique em [Concordar].

Se não aceitar as condições do *Contrato de Licença de Software pelo Utilizador Final*, clique em [Discordo] e pare a instalação.

12 Efectue a instalação de acordo com as instruções apresentadas no ecrã.

13 Seleccione [Transferir o software Serato DJ] no menu do CD-ROM e, em seguida, clique em [Iniciar].

14 "É necessário acesso à Internet para aceder ao site. Ligar à Internet?" é apresentado. Clique em [Sim].

O browser Web é executado e o site de suporte da Pioneer DJ é exibido.

15 Clique em [Software Info] em [DDJ-SZ] no site de suporte da Pioneer DJ.

16 Clique na hiperligação para a página de transferência do Serato DJ.

A página de transferência do Serato DJ é exibida.

17 Inicie a sessão com a conta de utilizador do "Serato.com".

- Se já tiver registado uma conta de utilizador no "Serato.com", avance para o passo 19.
- Se não tiver completado o registo da sua conta de utilizador, faça-o seguindo o procedimento abaixo.
 - Seguindo as instruções no ecrã, introduza o seu endereço de e-mail e a palavra-passe que pretende definir e, em seguida, seleccione a região onde reside.
 - Se seleccionar [E-mail me Serato newsletters], as newsletters com as informações mais recentes sobre os produtos da Serato serão enviadas pela Serato.
 - Após o registo da conta de utilizador estar concluída, receberá um e-mail no endereço de e-mail introduzido. Verifique o conteúdo do e-mail enviado por "Serato.com".
- Certifique-se de que não se esquece do endereço de e-mail e da palavra-passe especificados ao efectuar o registo de utilizador. Serão necessários para actualizar o software.
- As informações pessoais introduzidas ao registar uma nova conta de utilizador podem ser recolhidas, processadas e utilizadas com base na política de privacidade que se encontra no site Web da Serato.

18 Clique na hiperligação na mensagem de e-mail enviada a partir de "Serato.com".

Isto leva-o para a página de transferência do Serato DJ. Avance para o passo 20.

19 Início de sessão.

Introduza o endereço de e-mail e a palavra-passe registados para iniciar a sessão em "Serato.com".

20 Transferir o software Serato DJ a partir da página de transferência.

Descomprima o ficheiro transferido e, em seguida, clique duas vezes no ficheiro descomprimido para executar o programa de instalação.

21 Leia atentamente os termos do contrato de licenciamento e, caso concorde, clique em [Agree].

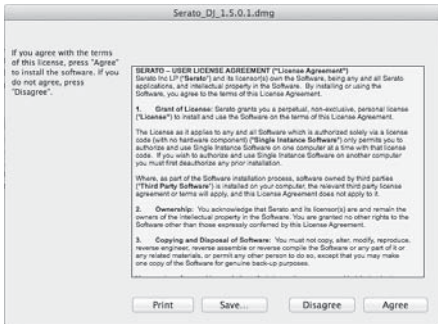

- Se não concordar com o conteúdo do contrato de utilização, clique em [Disagree] para cancelar a instalação.

22 Se o seguinte ecrã for apresentado, arraste e largue o ícone [Serato DJ] sobre o ícone de pastas [Applications].



Nome das peças

- Para obter mais informações sobre as funções dos diversos botões e controlos, consulte *Nome das peças* no Manual de instruções.

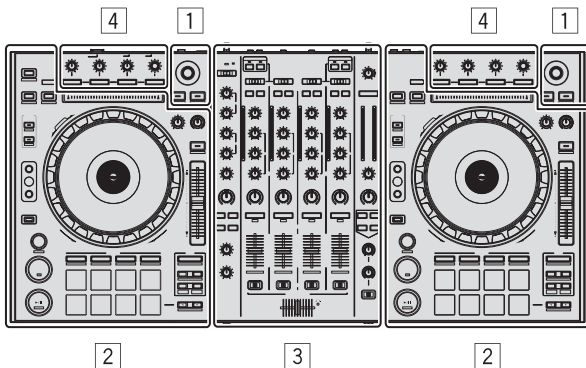

- 1 Secção do browser
- 2 Secção do deck
- 3 Secção do misturador
- 4 Secção de efeitos

Secção do browser

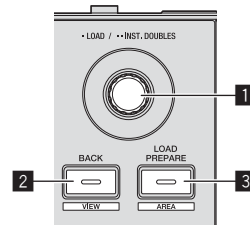

- 1 Selector rotativo
- 2 Botão BACK (VIEW)
- 3 Botão LOAD PREPARE (AREA)

Secção do deck

Esta secção é utilizada para controlar os quatro decks. Os botões e controlos para operar os decks 1 e 3 estão localizados no lado esquerdo do controlador e os utilizados para operar os decks 2 e 4 estão localizados no lado direito do controlador.

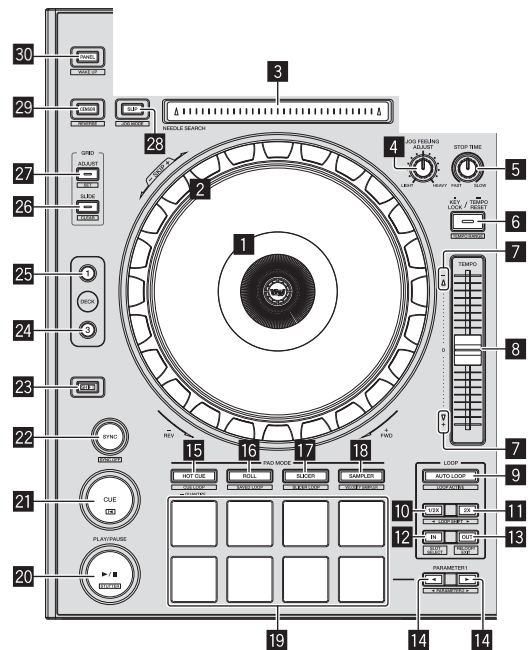

- 1 Secção de exibição do jog dial
- 2 Jog dial
- 3 Painel táctil NEEDLE SEARCH
- 4 Controlo JOG FEELING ADJUST
- 5 Controlo STOP TIME
- 6 Botão KEY LOCK
- 7 Indicador TAKEOVER
- 8 Deslizador TEMPO
- 9 Botão AUTO LOOP
- 10 Botão LOOP 1/2X
- 11 Botão LOOP 2X

- 12 Botão LOOP IN
- 13 Botão LOOP OUT
- 14 Botão PARAMETER◀, Botão PARAMETER▶
- 15 Botão de modo HOT CUE
- 16 Botão de modo ROLL
- 17 Botão de modo SLICER
- 18 Botão de modo SAMPLER
- 19 Painel táctil de actuações
- 20 Botão PLAY/PAUSE ▶/||
- 21 Botão CUE
- 22 Botão SYNC
- 23 Botão SHIFT
- 24 Botão DECK 3
- 25 Botão DECK 1
- 26 Botão GRID SLIDE
- 27 Botão GRID ADJUST
- 28 Botão SLIP
- 29 Botão CENSOR
- 30 Botão PANEL

- 1 Interruptor selector OFF, ON, MIC TALK OVER
- 2 Indicador de ligação USB
- 3 Botão USB (A)
- 4 Botão USB (B)
- 5 Controlo MASTER LEVEL
- 6 Botão MASTER CUE
- 7 Indicador do nível principal
- 8 Controlo BOOTH MONITOR
- 9 Controlo MASTER OUT COLOR
- 10 Botão OSCILLATOR SELECT
- 11 Controlo OSCILLATOR VOLUME
- 12 Controlo OSCILLATOR PARAMETER
- 13 Interruptor selector OSC ASSIGN
- 14 Controlo HEADPHONES LEVEL
- 15 Controlo HEADPHONES MIXING
- 16 Botões SOUND COLOR FX
- 17 Controlo SAMPLER, MIC COLOR
- 18 Controlo SAMPLER VOL
- 19 Controlos EQ (HI, LOW)
- 20 Controlo MIC2
- 21 Controlo MIC1
- 22 Interruptor selector LINE, PHONO, USB
- 23 Interruptor selector CD, USB
- 24 Botão para atribuir FX 1
- 25 Botão para atribuir FX 2
- 26 Indicador do nível dos canais
- 27 Controlo TRIM
- 28 Controlos ISO (HI, MID, LOW)
- 29 Controlo COLOR
- 30 Botão CUE dos auscultadores
- 31 Fader dos canais
- 32 Interruptor selector de atribuição do crossfader
- 33 Crossfader
- 34 Orifício de ajuste FEELING ADJUST

Secção do misturador

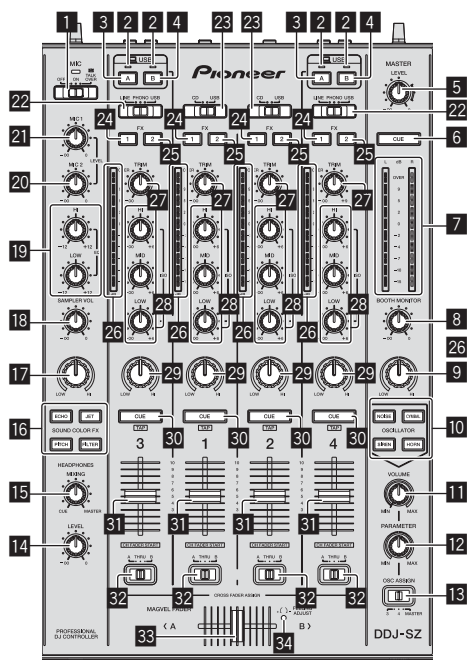

Funcionamento

Ligações

1 Ligue auscultadores a um dos terminais [PHONES].

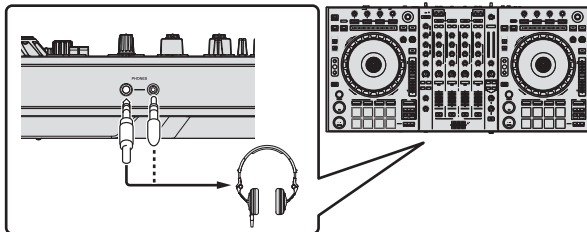

2 Ligue altifalantes alimentados, um amplificador alimentado, componentes, etc., aos terminais [MASTER OUT 1] ou [MASTER OUT 2].

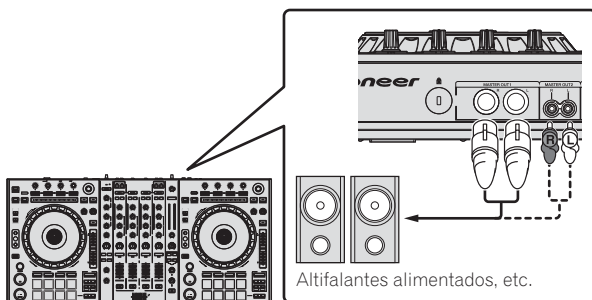

- Para emitir o som a partir dos terminais [BOOTH], ligue altifalantes ou outros dispositivos aos terminais [BOOTH].
- Para obter mais informações sobre como ligar os terminais de entrada/saída, consulte o Manual de instruções.

3 Ligue esta unidade ao computador utilizando um cabo USB.

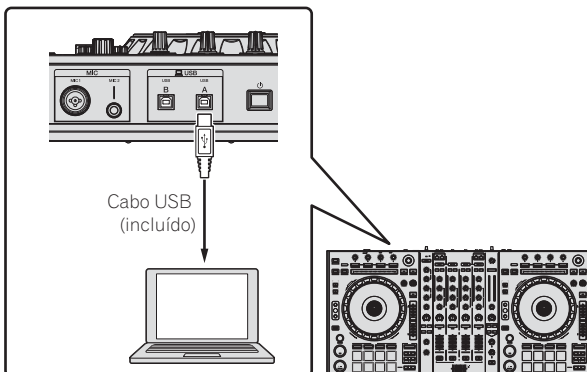

Este produto está em conformidade com os regulamentos de ruído electromagnético quando ligado a outro equipamento através de fichas e cabos blindados. Utilize apenas os cabos de ligação de acessórios fornecidos.

D44-8-2_A1_Pt

4 Ligue o computador.

5 Ligue o cabo de alimentação.

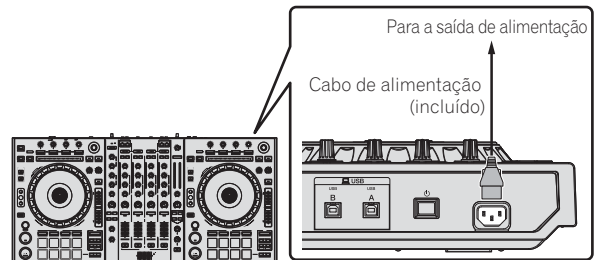

6 Prima o interruptor [] no painel posterior desta unidade para ligar a alimentação desta unidade.

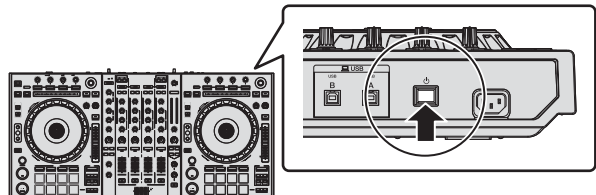

Ligue a alimentação desta unidade.

- Para utilizadores do Windows
A mensagem [A instalar software de controlador de dispositivo] pode aparecer quando esta unidade for ligada ao computador pela primeira vez ou quando for ligada a uma porta USB diferente no computador. Espere até que a mensagem [O dispositivo está pronto a ser utilizado] seja apresentada.

7 Ligue a alimentação dos dispositivos ligados aos terminais de saída (altifalantes alimentados, amplificador alimentado, componentes, etc.).

- Quando um microfone, leitor de DJ ou outro dispositivo externo for ligado aos terminais de entrada, a alimentação desse dispositivo também é ligada.

Iniciar o sistema

Iniciar o Serato DJ

Para o Windows

No menu [Iniciar] do Windows, clique no ícone [Serato DJ] em [Todos os Programas] > [Serato] > [Serato DJ].

Para Mac OS X

No Finder, abra a pasta [Aplicação] e, em seguida, clique no ícone [Serato DJ].

Ecrã do computador imediatamente após o software Serato DJ ser executado



1 O ícone [ACTIVATE/BUY Serato DJ] pode surgir do lado direito do ecrã que aparece da primeira vez que se abre o Serato DJ, mas não é preciso activar ou comprar uma licença para quem utiliza o DDJ-SZ.

2 Seleccione [DO NOT SHOW AGAIN] no canto inferior direito do ecrã e depois clique em [License] e continue a utilizar o Serato DJ.

Para utilizar a grelha de batida

Com o Serato DJ, a opção [SYNC PREFERENCE] está predefinida como [Simple sync], mas é preciso alterar a predefinição para [Smart sync] para que seja possível utilizar a grelha de batida.

SETUP—DJ Preference—SYNC PREFERENCE

Para instruções sobre como visualizar o ecrã de definições e detalhes na grelha de batida, consulte o manual do Serato DJ.

Ecrã do computador quando uma faixa está carregada no software Serato DJ

Clique em [Library] na parte superior esquerda do ecrã do computador e, em seguida, seleccione [Vertical] ou [Horizontal] no menu pendente para alternar para o ecrã Serato DJ.

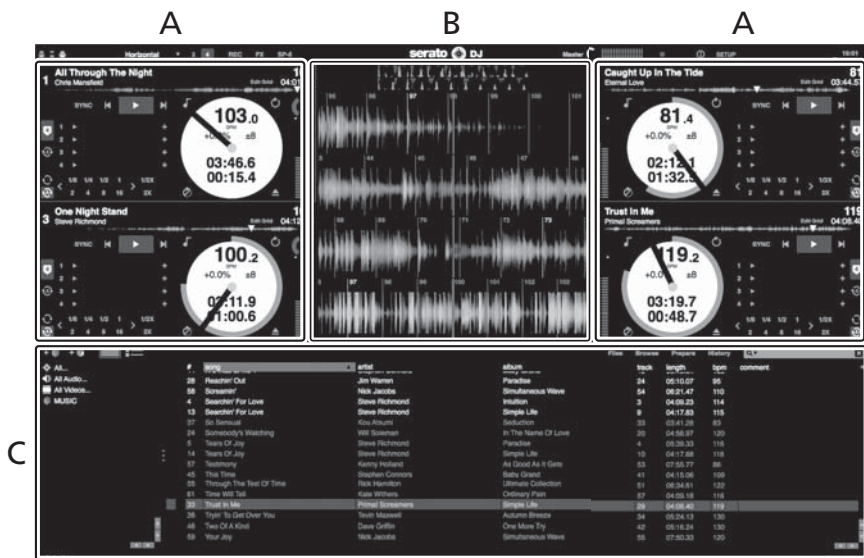

A Secção do deck

As informações sobre a faixa (o nome da faixa carregada, nome do artista, BPM, etc.), a forma de onda geral e outras informações são exibidas aqui.

B Exibição da forma de onda

A forma de onda da faixa carregada é exibida aqui.

C Secção do browser

As caixas nas quais as faixas na biblioteca ou conjuntos de várias faixas estão armazenadas são exibidas aqui.

Este manual é composto principalmente por explicações de funções desta unidade como hardware. Para obter instruções detalhadas sobre o funcionamento do software Serato DJ, consulte o manual do software Serato DJ.

Importar faixas

A seguir é descrito o procedimento típico para importar faixas.

- Existem várias formas para importar faixas com o software Serato DJ. Para obter mais informações, consulte o manual do software Serato DJ.
- Se já estiver a utilizar o software de DJ Serato (Scratch Live, ITCH ou Serato DJ Intro) e já tiver criado bibliotecas de ficheiros, as bibliotecas de faixas que criou previamente podem ser utilizadas como tal.
- Se estiver a utilizar o Serato DJ Intro e já tiver criado bibliotecas de faixas, pode ser necessário reanalisar as faixas.

1 Clique na tecla [Files] no ecrã do software Serato DJ para abrir o painel [Files].

O conteúdo do computador ou periférico ligado ao computador é exibido no painel [Files].

2 Clique na pasta no painel [Files] que contém as faixas que pretende adicionar à biblioteca para seleccioná-la.

3 No ecrã do software Serato DJ, arraste e largue a pasta seleccionada para o painel de caixas.

É criada uma caixa e as faixas são adicionadas à biblioteca.

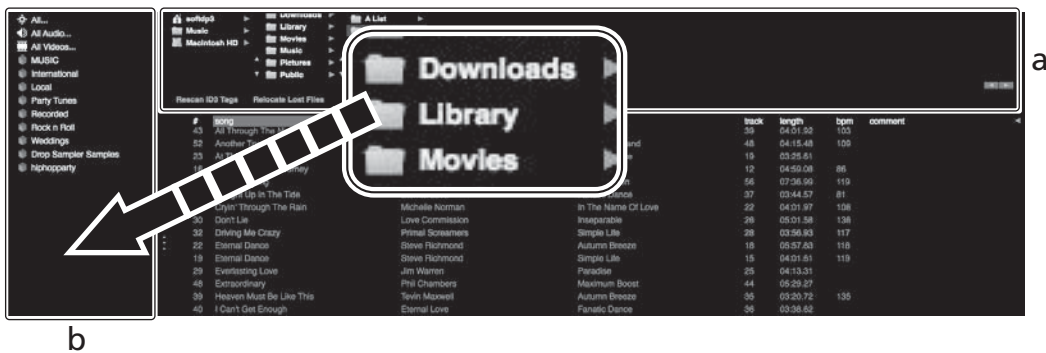

a Painel [Files]

b Painel de caixas

Carregar faixas e reproduzi-las

A seguir é descrito o procedimento para carregar faixas para o deck [1] como exemplo.

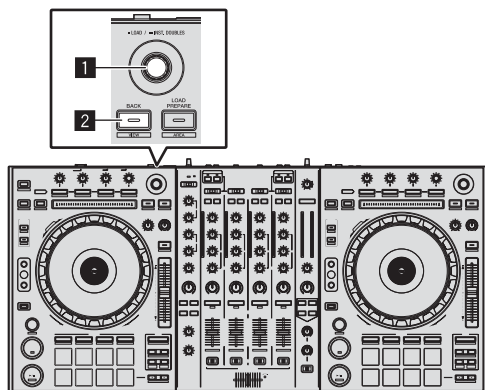

1 Selector rotativo

2 Botão BACK (VIEW)

1 Pressione o botão [BACK (VIEW)] desta unidade, mova o cursor para o painel das caixas no ecrã do computador e, em seguida, rode o selector rotativo para seleccionar a caixa, etc.

2 Prima o selector rotativo, mova o cursor para a biblioteca no ecrã do computador e, em seguida, rode o selector rotativo e seleccione a faixa.



b

a Biblioteca

b Painel de caixas

3 Prima o botão [DECK1].

4 Prima o selector rotativo para carregar a faixa seleccionada no deck.

Reproduzir faixas e emitir o som

A seguir é descrito o procedimento para emitir o som do canal 1 como exemplo.

- Defina o volume dos dispositivos (amplificador alimentado, altifalantes alimentados, etc.) ligados aos terminais [MASTER OUT 1] e [MASTER OUT 2] para um nível apropriado. Note que será emitido um som alto se o volume estiver demasiado elevado.

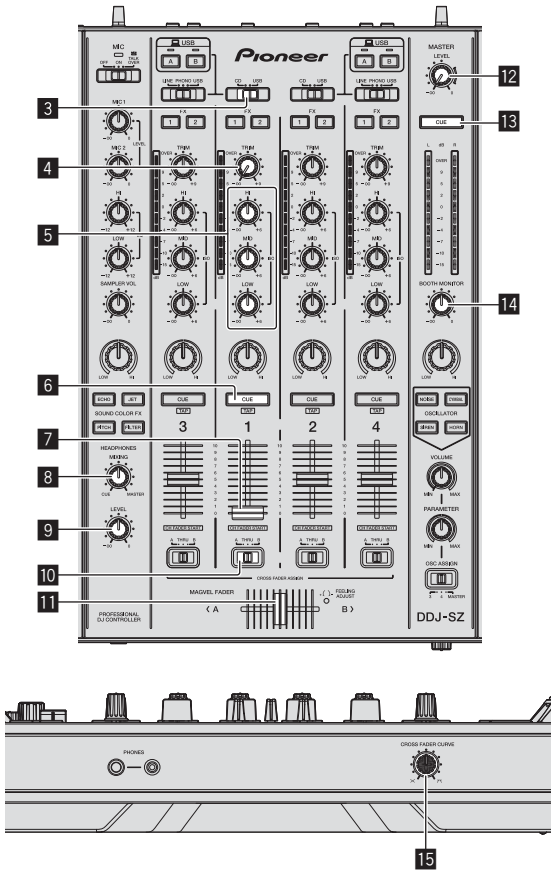

- 3 Interruptor selector CD, USB
- 4 Controlo TRIM
- 5 Controlos ISO (HI, MID, LOW)
- 6 Botão CUE dos auscultadores
- 7 Fader dos canais
- 8 Controlo HEADPHONES MIXING
- 9 Controlo HEADPHONES LEVEL
- 10 Interruptor selector de atribuição do crossfader
- 11 Crossfader
- 12 Controlo MASTER LEVEL
- 13 Botão MASTER CUE
- 14 Controlo BOOTH MONITOR
- 15 Interruptor selector CROSS FADER CURVE

1 Defina as posições dos controlos, etc., conforme apresentado abaixo.

Nome dos controlos, etc.	Posição
Controlo MASTER LEVEL	Rodado totalmente para a esquerda
Interruptor selector CD, USB	Posição [USB]
Controlo TRIM	Rodado totalmente para a esquerda
Controlos ISO (HI, MID, LOW)	Centro
Fader dos canais	Movido para a frente
Interruptor selector de atribuição do crossfader	Posição [THRU]

2 Prima o botão [▶/||] para reproduzir a faixa.

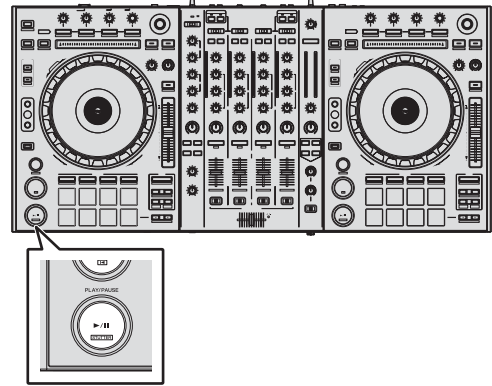

3 Afaste o fader dos canais de si.

4 Rode o controlo [TRIM].

Ajuste [TRIM] de modo a que o indicador cor-de-laranja no indicador de nível dos canais acende-se no nível de pico.

5 Rode o controlo [MASTER LEVEL] para ajustar o nível de áudio dos altifalantes.

Ajuste a saída do nível de som dos terminais [MASTER OUT 1] e [MASTER OUT 2] para um nível apropriado.

Monitorizar som com auscultadores

Defina as posições dos controlos, etc., conforme apresentado abaixo.

Nome dos controlos, etc.	Posição
Controlo HEADPHONES MIXING	Centro
Controlo HEADPHONES LEVEL	Rodado totalmente para a esquerda

1 Prima o botão [CUE] dos auscultadores para o canal 1.

2 Rode o controlo [HEADPHONES LEVEL].

Ajuste a saída do nível de som dos auscultadores para um nível apropriado.



Nota

Esta unidade e o software Serato DJ incluem muitas funções para proporcionar actuações de DJ altamente personalizadas. Para obter mais informações sobre as respectivas funções, consulte o manual do software Serato DJ.

- O manual do software Serato DJ pode ser transferido a partir de "Serato.com". Para obter mais informações, consulte *Transferir o manual do software Serato DJ* (pág. 4).

Encerrar o sistema

1 Encerre o [Serato DJ].

Quando o software é encerrado, é exibida uma mensagem no ecrã do computador a confirmar que pretende encerrá-lo. Clique em [Yes] para encerrar.

2 Prima o interruptor [⏻] no painel posterior desta unidade para colocar a alimentação desta unidade no modo de espera.

3 Desligue o cabo USB do computador.

Informações adicionais

Alterar as configurações

- Para obter instruções detalhadas sobre como alterar as definições desta unidade, consulte *Alterar as configurações* no Manual de instruções.

Resolução de problemas

- Geralmente confunde-se uma operação incorrecta com um problema ou mau funcionamento. Caso ache que existe algo de errado com este componente, consulte os itens na secção "Resolução de Problemas" das instruções de funcionamento desta unidade e as [FAQ] para o [DDJ-SZ] no site de suporte da Pioneer DJ. Algumas vezes o problema está relacionado com outro componente. Inspeccione os outros componentes e os aparelhos eléctricos que estão a ser utilizados. Se o problema não pôde ser resolvido, peça à Assistência Técnica autorizada ou revendedor da Pioneer mais próximo para fazer o conserto.
- Esta unidade pode não funcionar correctamente devido a electricidade estática ou outras influências externas. Neste caso, o funcionamento normal é reposto desligando a alimentação, aguardando 1 minuto e, em seguida, ligando novamente a alimentação.

Acerca de marcas comerciais e marcas comerciais registadas

- Pioneer é uma marca comercial registada da PIONEER CORPORATION.

Os nomes de empresas e produtos aqui mencionados são marcas comerciais dos seus respectivos proprietários.

Cuidados a ter relativamente aos direitos de autor

As gravações que fizer são para fruição pessoal e de acordo com as leis de direitos de autor não podem ser utilizadas sem o consentimento do detentor dos direitos de autor.

- A música gravada a partir de CDs, etc., poderá estar protegida por leis de direitos de autor de países individuais, assim como por acordos internacionais. É da inteira responsabilidade da pessoa que gravou a música garantir que é utilizada legalmente.
- Ao manusear músicas transferida a partir da Internet, etc., é da inteira responsabilidade da pessoa que transferiu a música garantir que é utilizada de acordo com o contrato celebrado com o site a partir do qual fez as transferências.

Especificações

Requisitos de energia.....	CA 110 V a 240 V, 50 Hz/60 Hz
Consumo de energia.....	30 W
Consumo de energia (em espera).....	0,4 W
Peso da unidade principal.....	10,4 kg
Dimensões máximas externas.....	870 mm (L) × 98,4 mm (A) × 419,5 mm (P)
Temperatura operacional tolerada.....	+5 °C a +35 °C
Humidade operacional tolerada.....	5 % a 85 % (sem condensação)

Secção de áudio

Taxa de amostragem.....	44,1 kHz
Conversor A/D, D/A.....	24 bits
Característica de frequência	
USB, CD/LINE, MIC1, MIC2.....	20 Hz a 20 kHz
Relação sinal/ruído (saída nominal, A-WEIGHTED)	
USB.....	111 dB
CD/LINE.....	97 dB
PHONO.....	90 dB
MIC1.....	84 dB
MIC2.....	84 dB
Distorção total de harmónicas (20 Hz — 20 kHzBW)	
USB.....	0,002 %
CD/LINE.....	0,004 %
Nível de entrada/impedância de entrada padrão	
CD/LINE.....	-12 dBu/47 kΩ
PHONO.....	-52 dBu/47 kΩ
MIC1.....	-52 dBu/8,5 kΩ
MIC2.....	-52 dBu/8,5 kΩ
Nível de saída/impedância de carga/impedância de saída padrão	
MASTER OUT 1	+6 dBu/10 kΩ/390 Ω ou menos
MASTER OUT 2	+2 dBu/10 kΩ/820 Ω ou menos
BOOTH.....	+6 dBu/10 kΩ/390 Ω ou menos
PHONES.....	+8 dBu/32 Ω/10 Ω ou menos
Nível de saída/impedância de carga nominal	
MASTER OUT 1	24 dBu/10 kΩ
MASTER OUT 2	20 dBu/10 kΩ
Interferência	
CD/LINE	82 dB
Característica do equalizador de canais	
HI.....	-∞ dB a +6 dB (13 kHz)
MID.....	-∞ dB a +6 dB (1 kHz)
LOW.....	-∞ dB a +6 dB (70 Hz)
Característica do equalizador do microfone	
HI	-12 dB a +12 dB (10 kHz)
LOW	-12 dB a +12 dB (100 Hz)

Terminais de entrada/saída

Terminais de entrada CD/LINE	
Fichas com pinos RCA.....	4 conjuntos
Terminais de entrada PHONO/LINE	
Fichas com pinos RCA.....	2 conjuntos
Terminal MIC1	
Conector XLR/tomada de auscultadores (Ø 6,3 mm).....	1 conjunto
Terminal MIC2	
Tomada de auscultadores (Ø 6,3 mm).....	1 conjunto
MASTER OUT 1 terminal de saída	
Conector XLR.....	1 conjunto
MASTER OUT 2 terminal de saída	
Fichas com pinos RCA.....	1 conjunto
Terminal de saída BOOTH	
Tomada de auscultadores (Ø 6,3 mm).....	1 conjunto
PHONES terminal de saída	
Tomada de auscultadores estéreo (Ø 6,3 mm).....	1 conjunto
Mini tomada de auscultadores estéreo (Ø 3,5 mm).....	1 conjunto
Terminais USB	
Tipo B.....	2 conjuntos
• Certifique-se de que utiliza os terminais [MASTER OUT 1] apenas para uma saída balanceada. A ligação com uma entrada não balanceada (tal como RCA) utilizando um cabo conversor XLR para RCA (ou adaptador conversor), etc., pode diminuir a qualidade sonora e/ou provocar ruído.	
• Para ligação com uma entrada não balanceada (tal como RCA), utilize os terminais [MASTER OUT 2].	
• As especificações e design deste produto estão sujeitos a alterações sem aviso prévio.	
• © 2013 PIONEER CORPORATION. Todos os direitos reservados.	



Если вы желаете утилизировать данное изделие, не выбрасывайте его вместе с обычным бытовым мусором. Существует отдельная система сбора использованных электронных изделий в соответствии с законодательством, которая предполагает соответствующее обращение, возврат и переработку.

Частные клиенты в странах-членах ЕС, в Швейцарии и Норвегии могут бесплатно возвращать использованные электронные изделия в соответствующие пункты сбора или дилеру (при покупке сходного нового изделия).

В странах, не перечисленных выше, для получения информации о правильных способах утилизации обращайтесь в соответствующие учреждения.

Поступая таким образом, вы можете быть уверены в том, что утилизируемый продукт будет соответствующим образом обработан, передан в соответствующий пункт и переработан без возможных негативных последствий для окружающей среды и здоровья людей.

K058b_A1_Ru

ВНИМАНИЕ

ВО ИЗБЕЖАНИЕ ПОРАЖЕНИЯ ЭЛЕКТРИЧЕСКИМ ТОКОМ НЕ СНИМАЙТЕ КРЫШКУ (ИЛИ ЗАДНЮЮ СТЕНКУ). ВНУТРИ НЕ СОДЕРЖАТСЯ ДЕАТЛИ, ПРЕДНАЗНАЧЕННЫЕ ДЛЯ РЕМОНТА ПОЛЬЗОВАТЕЛЕМ. ДЛЯ ОБСЛУЖИВАНИЯ ОБРАТИТЕСЬ К КВАЛИФИЦИРОВАННОМУ СОТРУДНИКУ СЕРВИСНОЙ СЛУЖБЫ.

D3-4-2-1-1_B1_Ru

ПРЕДУПРЕЖДЕНИЕ

Данное оборудование не является водонепроницаемым. Во избежание пожара или поражения электрическим током не помещайте рядом с оборудованием емкости с жидкостями (например, вазы, цветочные горшки) и не допускайте попадания на него капель, брызг, дождя или влаги.

D3-4-2-1-3_A1_Ru

ПРЕДУПРЕЖДЕНИЕ

Во избежание пожара не приближайте к оборудованию источники открытого огня (например, зажженные свечи).

D3-4-2-1-7a_A1_Ru

Условия эксплуатации

Изделие эксплуатируется при следующих температуре и влажности:

+5 °C до +35 °C; влажность менее 85 % (не заслоняйте охлаждающие вентиляторы)

Не устанавливайте изделие в плохо проветриваемом помещении или в месте с высокой влажностью, открытым для прямого солнечного света (или сильного искусственного света).

D3-4-2-1-7c*_A1_Ru

ОБЯЗАТЕЛЬНАЯ ВЕНТИЛЯЦИЯ

При установке устройства обеспечьте достаточное пространство для вентиляции во избежание повышения температуры внутри устройства (не менее 5 см сверху, 5 см сзади и по 5 см слева и справа).

D3-4-2-1-7d*_A1_Ru

ВНИМАНИЕ

Выключатель  данного устройства не полностью отключает его от электросети. Чтобы полностью отключить питание устройства, вытащите вилку кабеля питания из электророзетки. Поэтому устройство следует устанавливать так, чтобы вилку кабеля питания можно было легко вытащить из розетки в чрезвычайных обстоятельствах. Во избежание пожара следует извлекать вилку кабеля питания из розетки, если устройство не будет использоваться в течение долгого времени (например, если вы уезжаете в отпуск).

D3-4-2-2-2a*_A1_Ru

ПРЕДУПРЕЖДЕНИЕ

Данное изделие оснащено трехконтактной вилкой с заземляющим контактом. Эта вилка подходит только к электророзетке, оборудованной заземлением. Если вилку не удастся вставить в розетку, обратитесь к электрику для установки розетки соответствующего типа. Защитную функцию вилки с заземляющим контактом следует использовать обязательно.

D3-4-2-1-6_A1_Ru

ПРЕДУПРЕЖДЕНИЕ

Храните небольшие детали вне доступа детей. При случайном заглатывании, немедленно обращайтесь к врачу.

D41-6-4_A1_Ru

Данное изделие предназначено для использования в общих хозяйственных целях. В случае возникновения любой неисправности, связанной с использованием в других, нежели хозяйственных целях (таких, как длительное использование в коммерческих целях в ресторане или в автомобиле, или на корабле) и требующей ремонта, такой ремонт осуществляется за плату, даже в течение гарантийного срока.

K041_A1_Ru

МЕРЫ ПРЕДОСТОРОЖНОСТИ ПРИ ОБРАЩЕНИИ С СЕТЕВЫМ ШНУРОМ

Держите сетевой шнур за вилку. Не вытаскивайте вилку, взявшись за шнур, и никогда не касайтесь сетевого шнура, если Ваши руки влажные, так как это может привести к короткому замыканию или поражению электрическим током. Не ставьте аппарат, предметы мебели и т.д. на сетевой шнур, не зажимайте его. Не завязывайте узлов на шнуре и не связывайте его с другими шнурами. Сетевые шнуры должны лежать так, чтобы на них нельзя было наступить. Поврежденный сетевой шнур может стать причиной возникновения пожара или поразить Вас электрическим током. Время от времени проверяйте сетевой шнур. В случае обнаружения повреждения обратитесь за заменой в ближайший официальный сервисный центр фирмы PIONEER или к Вашему дилеру.

S002*_A1_Ru

Содержание

Как следует читать данное руководство

- Благодарим вас за покупку данного изделия Pioneer. Обязательно прочтите данный буклет и “Инструкции по эксплуатации”, имеющиеся на сайте поддержки Pioneer DJ. В них имеется важная информация, которая должна быть полностью уяснена до использования данного изделия. По завершению изучения инструкций, храните их в надежном месте для справок в будущем. Подробнее о том, как добыть инструкции по эксплуатации к программному обеспечению Serato DJ смотрите *Получение руководства* (стр.4).
- В данном руководстве названия экранов и меню, отображаемые на изделии и на компьютерном экране, а также названия кнопок и терминалов, др., указываются в скобках. (Пример: кнопка [CUE], панель [Files], терминал [MIC1])
- Пожалуйста, помните, что экраны и технические характеристики программного обеспечения, описываемого в данном руководстве, а также внешний вид и технические характеристики оборудования в данный момент находятся в стадии развития и конечные технические характеристики могут различаться.
- Пожалуйста, помните, что в зависимости от версии операционной системы, настроек веб-браузера, др. способы управления могут отличаться от процедур, описанных в данном руководстве.

В данном руководстве в основном описаны функции данного аппарата как оборудования. Подробные инструкции по управлению программным обеспечением Serato DJ смотрите в руководстве к программному обеспечению Serato DJ.

- Руководство к программному обеспечению Serato DJ можно загрузить с “Serato.com”. Подробнее, смотрите *Загрузка руководства к программному обеспечению Serato DJ* (стр. 4).
- Последнюю версию данной Инструкции по эксплуатации можно загрузить с сайта поддержки Pioneer DJ. Подробнее см. *Загрузка инструкций по эксплуатации к данному аппарату* (стр.4).

01 До начала

Комплект поставки	4
Получение руководства	4
Установка программного обеспечения	4
Названия частей	7

02 Управление

Подключения	10
Запуск системы.....	11
Выход из системы	14

03 Дополнительная информация

Изменение настроек	15
Возможные неисправности и способы их устранения	15
О торговых марках и зарегистрированных торговых марках	15
Предупреждения по авторским правам	15
Технические характеристики.....	15

До начала

Комплект поставки

- CD-ROM (Установочный диск)
- Силовой кабель
- USB кабель¹⁾
- Гарантийный талон
- Инструкции по эксплуатации (Основное издание)

¹⁾ В комплект поставки данного устройства входит только один USB кабель.
Для подключения двух устройств используйте кабель стандарта USB 2.0.

Получение руководства

Инструкции по эксплуатации могут содержаться в файле формата PDF. Для чтения файлов в формате PDF требуется установить Adobe® Reader®. Если у вас нет Adobe Reader, пожалуйста, установите его с помощью ссылки для загрузки на экране меню CD-ROM.

Загрузка инструкций по эксплуатации к данному аппарату

1 Вставьте CD-ROM в дисковод оптического диска компьютера.

Отображается меню CD-ROM.

Если меню CD-ROM не отображается после загрузки CD-ROM, выполните операции ниже.

- Для Windows
Откройте оптический дисковод через [Компьютер (или Мой компьютер)] в меню [Пуск], затем дважды щелкните по иконке [CD_menu.exe].
- Для Mac OS X
В Finder дважды щелкните непосредственно по иконке [CD_menu.app].

2 При отображении меню CD-ROM выберите [DDJ-SZ: Загрузите инструкции по эксплуатации (файл PDF)], затем щелкните по [Запустить].

3 Отображается “Для доступа на сайт требуется интернет-среда. Вы подключены к Интернет?”. Щелкните по [Да].

Запускается веб-браузер и отображается сайт поддержки Pioneer DJ.

4 На сайте поддержки Pioneer DJ щелкните по “Manuals” в “DDJ-SZ”.

5 Щелкните по требуемому языку на странице загрузки.

Запускается загрузка инструкций по эксплуатации.

Загрузка руководства к программному обеспечению Serato DJ

1 Вставьте CD-ROM в дисковод оптического диска компьютера.

Отображается меню CD-ROM.

Если меню CD-ROM не отображается после загрузки CD-ROM, выполните операции ниже.

- Для Windows
Откройте оптический дисковод через [Компьютер (или Мой компьютер)] в меню [Пуск], затем дважды щелкните по иконке [CD_menu.exe].
- Для Mac OS X
В Finder дважды щелкните непосредственно по иконке [CD_menu.app].

2 При отображении меню CD-ROM выберите [Serato DJ: Загрузите руководство к программному обеспечению (файл PDF)], затем щелкните по [Запустить].

3 Отображается “Для доступа на сайт требуется интернет-среда. Вы подключены к Интернет?”. Щелкните по [Да].

Запускается веб-браузер и отображается сайт поддержки Pioneer DJ.

- Для закрытия меню CD-ROM щелкните [Выход].

4 Щелкните по [Software Info] в [DDJ-SZ] на сайте поддержки Pioneer DJ. [Serato DJ Support Information] отображается.

5 Щелкните по ссылке на страницу загрузки Serato DJ.

Отображается страница загрузки Serato DJ.

6 Войдите в ваш аккаунт пользователя “Serato.com”.

Введите зарегистрированный адрес электронной почты и пароль и войдите в “Serato.com”.

7 В “More Downloads” на правой стороне на странице загрузки щелкните по “Serato DJ x.x User Manual”.

Запускается загрузка руководства к программному обеспечению Serato DJ.

Установка программного обеспечения

Перед установкой программного обеспечения

Относительно самой последней версии программного обеспечения Serato DJ зайдите на Serato.com и загрузите оттуда программное обеспечение. Ссылка для загрузки программного обеспечения также имеется на поставляемом CD-ROM.

- Более подробную информацию смотрите в *Процедура установки (Windows)* или *Процедура установки (Mac OS X)*.
- Пользователь обязан подготовить компьютер, сетевые устройства и другие элементы среды использования Интернет, требующиеся для подключения к Интернет.

О программном драйвере

Данный программный драйвер является эксклюзивным драйвером ASIO для вывода аудиосигналов от компьютера.

Проверка самой последней информации о программном драйвере

Подробную информацию о программном драйвере, предназначенном для данного аппарата смотрите на сайте поддержки Pioneer DJ ниже.

<http://pioneerdj.com/support/>

О программном обеспечении Serato DJ

Serato DJ является приложением DJ от Serato. DJ исполнения возможны при подключении компьютера с установленным данным программным обеспечением к данному аппарату.

Минимальная операционная среда

Поддерживаемые операционные системы	ЦП и требуемая память
Mac OS X: 10.8, 10.7 и 10.6	32-битовая версия Процессор Intel®, Core™ 2 Duo 2.0 ГГц или лучше ОЗУ 1 ГБ или более
	64-битовая версия Процессор Intel®, Core™ 2 Duo 2.4 ГГц или лучше ОЗУ 4 ГБ или более
Windows: Windows 7	32-битовая версия Процессор Intel®, Core™ 2 Duo 2.0 ГГц или лучше ОЗУ 2 ГБ или более
	64-битовая версия Процессор Intel®, Core™ 2 Duo 2.4 ГГц или лучше ОЗУ 4 ГБ или более

Другие неисправности

Оптический дисковод	Дисковод оптического диска, на котором можно считать CD-ROM
USB порт	Для подключения компьютера к данному аппарату требуется наличие USB 2.0 порта.
Разрешение дисплея	Разрешение 1 280 x 720 или выше
Подключение к Интернет	Для регистрации аккаунта пользователя "Serato.sot" и загрузки программного обеспечения требуется подключение к Интернет.

- Для получения самой последней информации по требуемой операционной среде и совместимости, а также по получению самой последней информации операционной системы смотрите "Software Info" в "DDJ-SZ" на сайте поддержки Pioneer DJ ниже.
<http://pioneerdj.com/support/>
- Поддержка операционной системы подразумевает, что вы используете наиболее последний технический релиз для той версии.
- Не гарантируется функционирование на всех компьютерах, даже если выполняются все указанные здесь условия по операционной среде.
- В зависимости от настроек энергосбережения, др., компьютера, ЦП и жесткий диск могут не обеспечивать достаточной обрабатываемой способностью. В особенности для ноутбуков убедитесь, что компьютер находится в надлежащем состоянии для обеспечения постоянной высокой работоспособности (например, удерживая постоянно подключенным к питанию переменного тока) во время использования Serato DJ.
- Для использования Интернет требуется составить отдельный контракт с провайдером Интернет-услуг и оплатить услуги провайдера.

Процедура установки (Windows)

Не подключайте данный аппарат к компьютеру, пока установка не завершена.

- Перед установкой войдите в систему как пользователь, обладающий правами администратора компьютера.
- Если на компьютере запущены любые другие программы, закройте их.

1 Вставьте CD-ROM в дисковод оптического диска компьютера.

Отображается меню CD-ROM.

- Если меню CD-ROM не отображается при загрузке CD-ROM, откройте дисковод оптического диска из [Компьютер (или Мой компьютер)] в меню [Пуск], затем дважды щелкните по иконке [CD_menu.exe].

2 В отображенном меню выберите [Установить программный драйвер], затем щелкните по [Запустить].

3 Отображается "Загрузить наиболее свежую версию? Для доступа на сайт требуется интернет-среда." Щелкните по [Да].

Запускается веб-браузер и отображается сайт поддержки Pioneer DJ.

4 Щелкните по [Software Download] в [DDJ-SZ] на сайте поддержки Pioneer DJ.

5 Щелкните по [Driver Software].

6 Со страницы загрузки, загрузите программный драйвер для Windows (DDJ-SZ_X.XXX.exe).

7 Дважды щелкните по загруженному файлу.

Отображается экран установки драйвера.

8 Внимательно прочтите Лицензионное соглашение с конечным пользователем, и, если вы согласны с положениями, установите галочку в [Согласен.] и щелкните [OK].

Если вы не согласны с положениями Лицензионное соглашение с конечным пользователем, щелкните [Отмена] и прервите установку.

9 Выполните установку, следуя инструкциям на экране.

Если во время установки на экране отображается [Безопасность Windows], щелкните [Все равно установить этот драйвер] и продолжите установку.

По завершению установки отображается сообщение о завершении.

После установки программного драйвера установите программное обеспечение Serato DJ.

10 В меню CD-ROM выберите [Загрузите программное обеспечение Serato DJ], затем щелкните по [Запустить].

11 Отображается "Для доступа на сайт требуется интернет-среда. Вы подключены к Интернет?" Щелкните по [Да].

Запускается веб-браузер и отображается сайт поддержки Pioneer DJ.

12 Щелкните по [Software Info] в [DDJ-SZ] на сайте поддержки Pioneer DJ.

13 Щелкните по ссылке на страницу загрузки Serato DJ.

Отображается страница загрузки Serato DJ.

14 Войдите в ваш аккаунт пользователя “Serato.com”.

- Если вы уже зарегистрировали ваш аккаунт пользователя на “Serato.com”, то перейдите на шаг 16.
- Если регистрация аккаунта пользователя не была завершена, произведите ее с помощью процедуры ниже.
 - Следуя инструкциям на экране введите адрес вашей электронной почты и пароль, который хотите установить, затем выберите регион вашего проживания.
 - Если вы установите галочку в [E-mail me Serato newsletters], то сможете получать рассылку от Serato с наиболее свежей информацией по изделиям Serato.
 - По завершении регистрации аккаунта пользователя вам будет направлено электронное письмо на введенный адрес электронной почты. Прочтите электронное письмо, отправленное с “Serato.com”.
- Будьте внимательны и не забывайте адрес электронной почты и пароль, указанные при регистрации пользователя. Они еще пригодятся при обновлении программного обеспечения.
- Личная информация, введенная во время регистрации аккаунта нового пользователя может собираться, обрабатываться и использоваться в соответствии с политикой конфиденциальности, указанной на вебсайте Serato.

15 Щелкните по ссылке, указанной в электронном сообщении, отправленном с “Serato.com”.

Вы будете перенаправлены на страницу загрузки Serato DJ. Перейдите на шаг 17.

16 Войдите в систему.

Введите зарегистрированные адрес электронной почты и пароль и войдите в “Serato.com”.

17 Загрузите программное обеспечение Serato DJ со страницы загрузки.

Разархивируйте загруженный файл, затем дважды щелкните по разархивированному файлу и запустите программу установки.

18 Внимательно прочтите условия лицензионного соглашения, и если вы согласны, то выберите [I agree to the license terms and conditions], затем щелкните по [Install].

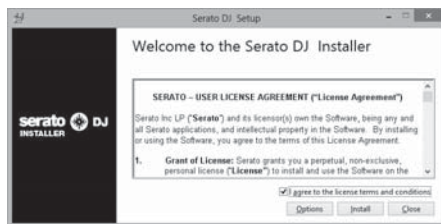

- Если вы не согласны с условиями соглашения об использовании, щелкните по [Close] и отмените установку.

Запускается установка.

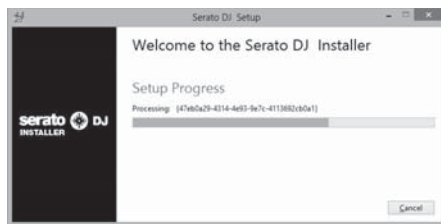

По завершении установки отображается сообщение об успешной установке.

19 Для выхода из программы установки Serato DJ щелкните по [Close].



Процедура установки (Mac OS X)

Не подключайте данный аппарат к компьютеру, пока установка не завершена.

- Если на компьютере запущены любые другие программы, закройте их.

1 Вставьте CD-ROM в дисковод оптического диска компьютера.

Отображается меню CD-ROM.

- Если не открывается меню CD-ROM на экране при загрузке CD-ROM, откройте оптический дисковод через Finder, затем дважды щелкните по иконке [CD_menu.app].

2 В отображенном меню выберите [Установить программный драйвер], затем щелкните по [Запустить].

3 Отображается “Загрузить наиболее свежую версию? Для доступа на сайт требуется интернет-среда.”. Щелкните по [Да].

Запускается веб-браузер и отображается сайт поддержки Pioneer DJ.

4 Щелкните по [Software Download] в [DDJ-SZ] на сайте поддержки Pioneer DJ.

5 Щелкните по [Driver Software].

6 Со страницы загрузки, загрузите программный драйвер для Mac OS (DDJ-SZ_M_X.X.X.dmg).

7 Дважды щелкните по загруженному файлу. Отображается экран меню [DDJ-SZ_AudioDriver].

8 Дважды щелкните [DDJ-SZ_AudioDriver.pkg]. Отображается экран установки драйвера.

9 Проверьте информацию на экране и щелкните [Все равно продолжить].

10 Когда отображается лицензионное соглашение с конечным пользователем, внимательно прочтите Лицензионное соглашение с конечным пользователем, затем щелкните по [Все равно продолжить].

11 Если вы согласны с положениями Лицензионное соглашение с конечным пользователем, щелкните [Согласен].

Если вы не согласны с положениями Лицензионное соглашение с конечным пользователем, щелкните [Не согласен] и прервите установку.

12 Выполните установку, следуя инструкциям на экране.

13 В меню CD-ROM выберите [Загрузите программное обеспечение Serato DJ], затем щелкните по [Запустить].

14 Отображается “Для доступа на сайт требуется интернет-среда. Вы подключены к Интернет?”. Щелкните по [Да].

Запускается веб-браузер и отображается сайт поддержки Pioneer DJ.

15 Щелкните по [Software Info] в [DDJ-SZ] на сайте поддержки Pioneer DJ.

16 Щелкните по ссылке на страницу загрузки Serato DJ.

Отображается страница загрузки Serato DJ.

17 Войдите в ваш аккаунт пользователя “Serato.com”.

- Если вы уже зарегистрировали ваш аккаунт пользователя на “Serato.com”, то перейдите на шаг 19.
- Если регистрация аккаунта пользователя не была завершена, произведите ее с помощью процедуры ниже.
 - Следуя инструкциям на экране введите адрес вашей электронной почты и пароль, который хотите установить, затем выберите регион вашего проживания.
 - Если вы установите галочку в [E-mail me Serato newsletters], то сможете получать рассылку от Serato с наиболее свежей информацией по изделиям Serato.
 - По завершении регистрации аккаунта пользователя вам будет направлено электронное письмо на введенный адрес электронной почты. Прочтите электронное письмо, отправленное с “Serato.com”.
- Будьте внимательны и не забывайте адрес электронной почты и пароль, указанные при регистрации пользователя. Они еще пригодятся при обновлении программного обеспечения.
- Личная информация, введенная во время регистрации аккаунта нового пользователя может собираться, обрабатываться и использоваться в соответствии с политикой конфиденциальности, указанной на вебсайте Serato.

18 Щелкните по ссылке, указанной в электронном сообщении, отправленном с “Serato.com”.

Вы будете перенаправлены на страницу загрузки Serato DJ. Перейдите на шаг 20.

19 Войдите в систему.

Введите зарегистрированные адрес электронной почты и пароль и войдите в “Serato.com”.

20 Загрузите программное обеспечение Serato DJ со страницы загрузки.

Разархивируйте загруженный файл, затем дважды щелкните по разархивированному файлу и запустите программу установки.

21 Внимательно прочтите условия лицензионного соглашения, и если вы согласны, то щелкните по [Agree].

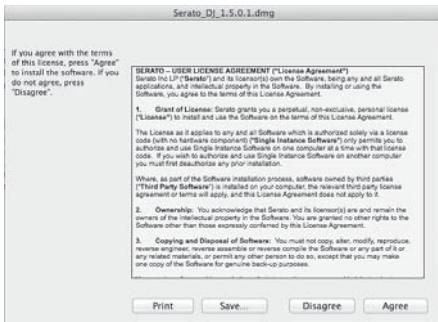

- Если вы не согласны с условиями соглашения об использовании, щелкните по [Disagree] и отмените установку.

22 Если отображается следующий экран, перетащите иконку [Serato DJ] на иконку с изображением папки [Applications].



Названия частей

- Подробнее о назначении различных кнопок и элементов управления см. в разделе *Названия частей* в Инструкции по эксплуатации.

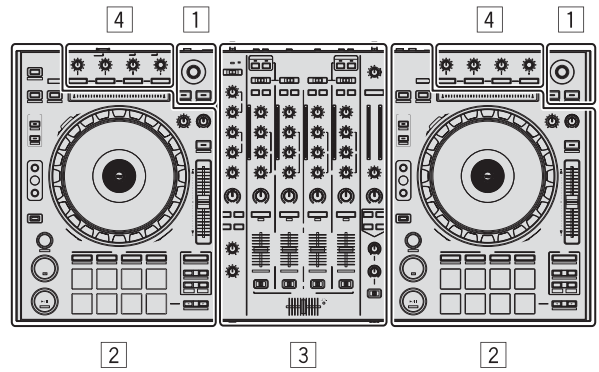

1 Раздел браузера

2 Раздел деки

3 Раздел микшера

4 Раздел эффектов

Раздел браузера

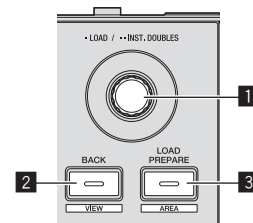

1 Поворотный селектор

2 Кнопка BACK (VIEW)

3 Кнопка LOAD PREPARE (AREA)

Раздел деки

Данный раздел используется для управления четырьмя деками. Кнопки и ручки управления деками 1 и 3 расположены на левой стороне контроллера, а для управления деками 2 и 4 расположены на правой стороне контроллера.

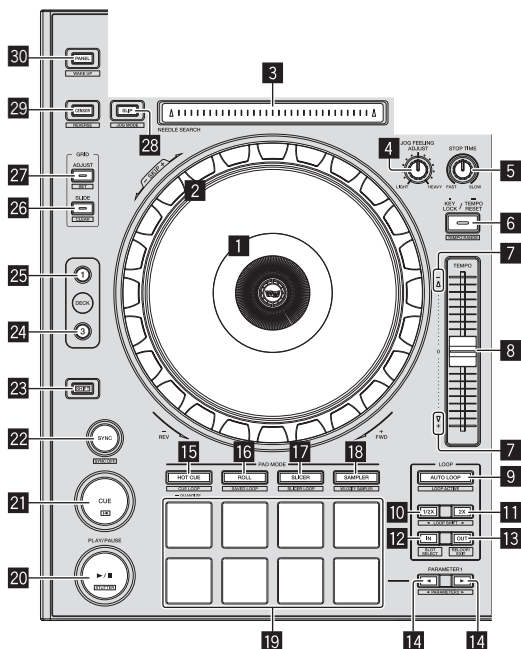

- 1 Раздел дисплея поворотного переключателя
- 2 Поворотный переключатель
- 3 Контактная площадка NEEDLE SEARCH
- 4 Ручка JOG FEELING ADJUST
- 5 Ручка STOP TIME
- 6 Кнопка KEY LOCK
- 7 Индикатор TAKEOVER
- 8 Ползунок TEMPO
- 9 Кнопка AUTO LOOP
- 10 Кнопка LOOP 1/2X
- 11 Кнопка LOOP 2X
- 12 Кнопка LOOP IN
- 13 Кнопка LOOP OUT
- 14 Кнопка PARAMETER◀, Кнопка PARAMETER▶
- 15 Кнопка режима HOT CUE
- 16 Кнопка режима ROLL
- 17 Кнопка режима SLICER
- 18 Кнопка режима SAMPLER
- 19 Площадки для исполнения
- 20 Кнопка PLAY/PAUSE ▶/||
- 21 Кнопка CUE
- 22 Кнопка SYNC

- 23 Кнопка SHIFT
- 24 Кнопка DECK 3
- 25 Кнопка DECK 1
- 26 Кнопка GRID SLIDE
- 27 Кнопка GRID ADJUST
- 28 Кнопка SLIP
- 29 Кнопка CENSOR
- 30 Кнопка PANEL

Раздел микшера

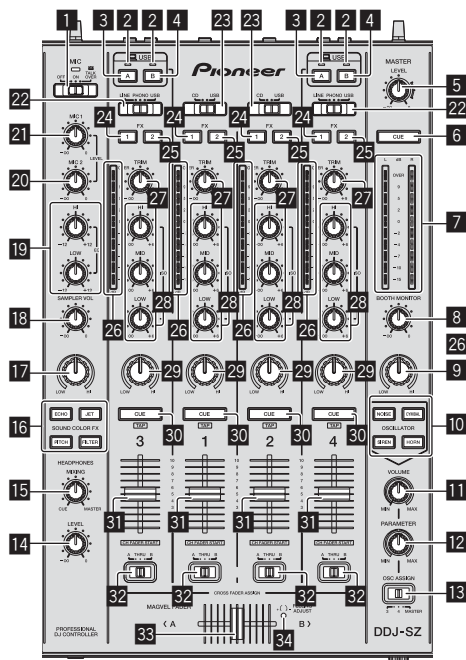

- 1 Селекторный переключатель OFF, ON, MIC TALK OVER
- 2 Индикатор подключения USB
- 3 Кнопка USB (A)
- 4 Кнопка USB (B)
- 5 Ручка MASTER LEVEL
- 6 Кнопка MASTER CUE
- 7 Индикатор контрольного уровня
- 8 Ручка BOOTH MONITOR
- 9 Ручка MASTER OUT COLOR
- 10 Кнопка OSCILLATOR SELECT
- 11 Ручка OSCILLATOR VOLUME
- 12 Ручка OSCILLATOR PARAMETER
- 13 Селекторный переключатель OSC ASSIGN
- 14 Ручка HEADPHONES LEVEL
- 15 Ручка HEADPHONES MIXING

- 16 Кнопки SOUND COLOR FX
- 17 Ручка SAMPLER, MIC COLOR
- 18 Ручка SAMPLER VOL
- 19 Ручки EQ (HI, LOW)
- 20 Ручка MIC2
- 21 Ручка MIC1
- 22 Селекторный переключатель LINE, PHONO, USB
- 23 Селекторный переключатель CD, USB
- 24 Кнопка назначения FX 1
- 25 Кнопка назначения FX 2
- 26 Индикатор уровня канала
- 27 Ручка TRIM
- 28 Ручки ISO (HI, MID, LOW)
- 29 Ручка COLOR
- 30 Кнопка CUE наушников
- 31 Фейдер канала
- 32 Переключатель селектора назначения кроссфейдера
- 33 Кроссфейдер
- 34 Отверстие для регулировки FEELING ADJUST

Раздел эффектов

Данный раздел используется для управления двумя блоками эффектов (FX1 и FX2). Ручки и кнопки, управляющие блоком FX1 расположены на левой стороне контроллера, а управляющие блоком FX2 расположены на правой стороне контроллера. Каналы, к которым нужно применить эффекты устанавливаются с помощью кнопок назначения эффектов.

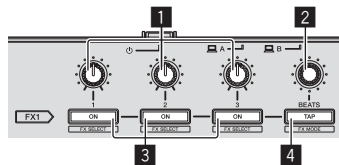

- 1 Ручки параметров эффектов
- 2 Ручка FX BEATS
- 3 Кнопки параметров эффектов
- 4 Кнопка TAP

Фронтальная панель

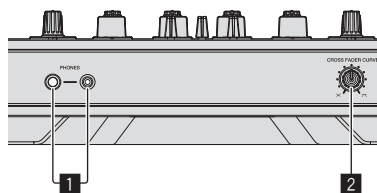

- 1 Гнезда PHONES
- 2 Селекторный переключатель CROSS FADER CURVE

Управление

Подключения

1 Подключите наушники к одному из терминалов [PHONES].

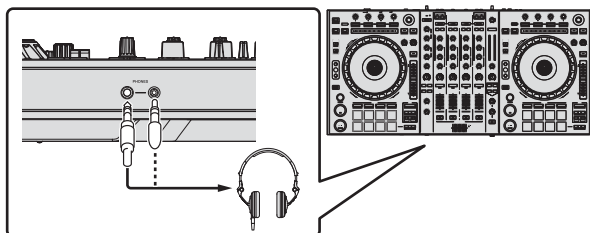

2 Подключите активные громкоговорители, усилитель мощности, компоненты, др. к терминалам [MASTER OUT 1] или [MASTER OUT 2].

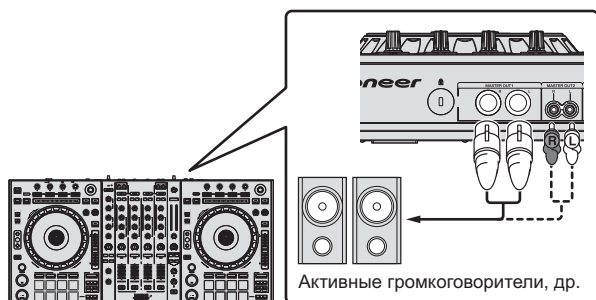

- Для вывода звучания от терминалов [BOOTH] подключите громкоговорители или другие устройства к терминалам [BOOTH].
- Подробнее о подключении к входным/выходным терминалам см. в Инструкции по эксплуатации.

3 Подключите данный аппарат к компьютеру через USB кабель.

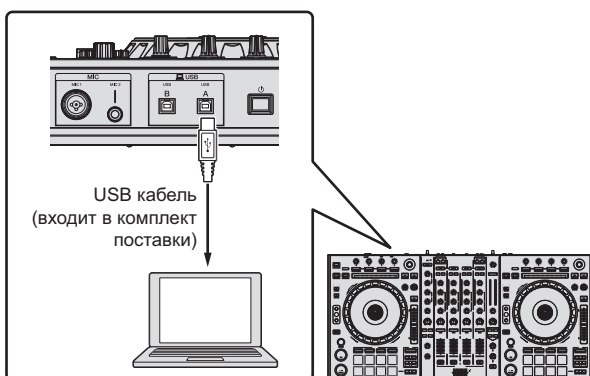

Данное изделие соответствует стандартам по электромагнитному шуму, когда он подключен к другому оборудованию через экранированные кабели и коннекторы. Используйте только поставляемые кабели для подключения аксессуаров.

D44-8-2_A1_Ru

4 Включите питание компьютера.

5 Подключите силовой кабель.



6 Нажмите переключатель [ON] на задней панели данного аппарата и включите питание данного аппарата.

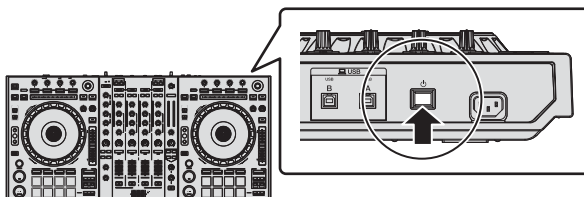

Включите питание данного аппарата.

- Для пользователей Windows Может отображаться сообщение [Установка программного обеспечения драйвера устройства] при подключении данного аппарата к компьютеру впервые или при подключении к другому USB порту на компьютере. Подождите немного, пока не отобразится сообщение [Устройство готово к использованию].

7 Включите питание устройств, подключенных к выходным терминалам (активные громкоговорители, усилитель мощности, компоненты, др.).

- Если к входным терминалам подключен микрофон, DJ проигрыватель или другое внешнее устройство, также включается питание такого устройства.

Запуск системы

Запуск Serato DJ

Для Windows

В меню Windows [Пуск] щелкните по иконке [Serato DJ] в [Все программы] > [Serato] > [Serato DJ].

Для Mac OS X

В Finder откройте папку [Приложение], затем щелкните по иконке [Serato DJ].

Компьютерный экран, отображающийся сразу-же после запуска программного обеспечения Serato DJ



- 1 В правой части экрана, отображаемого при первоначальном запуске Serato DJ может отобразиться иконка [ACTIVATE/BUY Serato DJ], но для тех, кто использует DDJ-SZ, нет необходимости активировать или приобретать лицензию.
- 2 Установите галочку в [DO NOT SHOW AGAIN] в нижней части экрана, затем щелкните по [License] и продолжайте использовать Serato DJ как таковой.

Управление сеткой ударов

На Serato DJ функция [SYNC PREFERENCE] по умолчанию установлена на [Simple sync], но для проведения операций с сеткой ударов требуется переключить данную функцию на [Smart sync].

SETUP—DJ Preference—SYNC PREFERENCE

Инструкции по отображению экрана настроек и подробнее о сетке ударов смотрите руководство к Serato DJ.

Компьютерный экран после загрузки дорожки в программное обеспечение Serato DJ

Щелкните по [Library] в верхнем левом углу компьютерного экрана, затем выберите [Vertical] или [Horizontal] во всплывающем меню для переключения на экран Serato DJ.

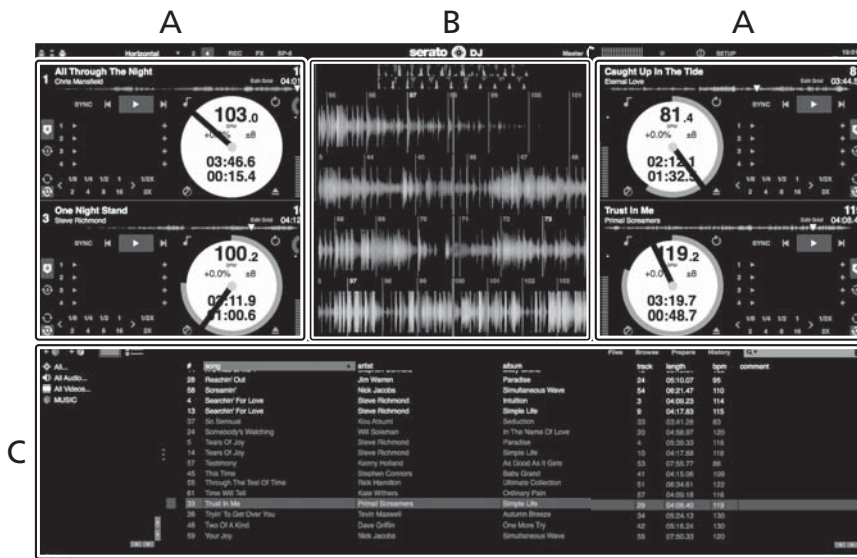

A Раздел деки

Здесь отображается информация дорожки (имя загруженной дорожки, имя исполнителя, BPM, др.), общая форма колебаний сигнала и другая информация.

B Дисплей формы колебаний сигнала

Здесь отображается форма колебаний сигнала загруженной дорожки.

C Раздел браузера

Здесь отображаются crate, в которых хранятся дорожки в библиотеке или коллекции, состоящие из множества дорожек.

В данном руководстве в основном описаны функции данного аппарата как оборудования. Подробные инструкции по управлению программным обеспечением Serato DJ смотрите в руководстве к программному обеспечению Serato DJ.

Импорт дорожек

Далее описана обычная процедура импорта дорожек.

- Существует несколько методов импорта дорожек с помощью программного обеспечения Serato DJ. Подробнее, смотрите руководство к программному обеспечению Serato DJ.
- Если вы уже пользуетесь программным обеспечением DJ Serato (Scratch Live, ITCH или Serato DJ Intro) и уже создали библиотеки дорожек, в таком случае можно использовать ранее созданные библиотеки дорожек.
- Если вы используете Serato DJ Intro и уже создали библиотеки дорожек, может потребоваться заново проанализировать дорожки.

1 Щелкните по ключу [Files] на экране программного обеспечения Serato DJ и откройте панель [Files].

Содержимое компьютера или подключенных к компьютеру периферийных устройств отображается в панели [Files].

2 Щелкните по папке на панели [Files], где содержатся дорожки, которые нужно добавить в библиотеку, и выберите ее.

3 На экране программного обеспечения Serato DJ перетащите выбранную папку в панель crate.

Создается crate и дорожки добавляются в библиотеку.

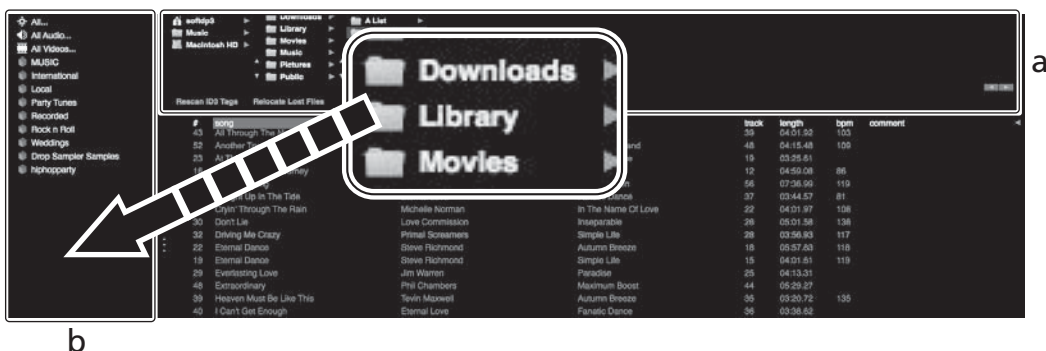

- a Панель [Files]
b Панель crate

Загрузка дорожек и их воспроизведение

Далее в качестве примера описана процедура загрузки дорожек в деку [1].

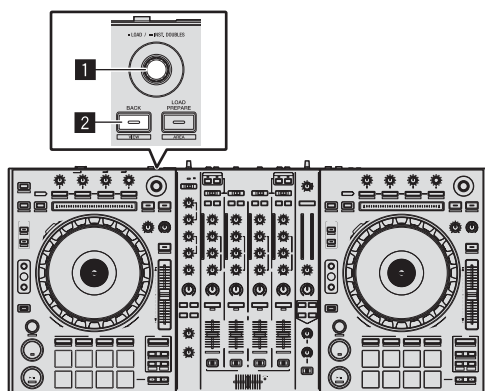

- 1 Поворотный селектор
2 Кнопка BACK (VIEW)

1 Нажмите кнопку [BACK (VIEW)] данного аппарата, на компьютерном экране переместите курсор на панель crate, затем, вращая поворотный селектор, выберите crate, др.

2 Нажмите поворотный селектор, на компьютерном экране переместите курсор на библиотеку, затем, вращая поворотный селектор, выберите дорожку.



- a Библиотека
b Панель crate

3 Нажмите кнопку [DECK1].

4 Нажмите поворотный селектор и загрузите выбранную дорожку в деку.

Воспроизведение дорожек и вывод звучания

Далее в качестве примера описана процедура вывода звучания канала 1.

- Установите соответствующий уровень громкости на устройствах (усилителе мощности, активных громкоговорителях, др.), подключенных к терминалам [MASTER OUT 1] и [MASTER OUT 2]. Помните, что если установлен слишком высокий уровень громкости, то будет выводиться громкое звучание.

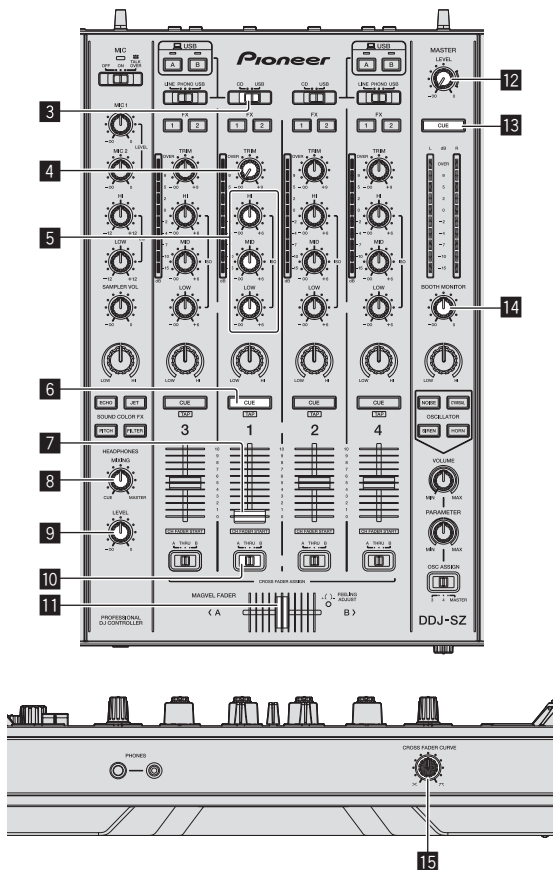

- 3 Селекторный переключатель CD, USB
- 4 Ручка TRIM
- 5 Ручки ISO (HI, MID, LOW)
- 6 Кнопка CUE наушников
- 7 Фейдер канала
- 8 Ручка HEADPHONES MIXING
- 9 Ручка HEADPHONES LEVEL
- 10 Переключатель селектора назначения кроссфейдера
- 11 Кроссфейдер
- 12 Ручка MASTER LEVEL
- 13 Кнопка MASTER CUE
- 14 Ручка BOOTH MONITOR
- 15 Селекторный переключатель CROSS FADER CURVE

1 Установите позиции ручек, др. как показано ниже.

Названия ручек, др.	Позиция
Ручка MASTER LEVEL	Полностью прокручен против часовой стрелки
Селекторный переключатель CD, USB	Позиция [USB]
Ручка TRIM	Полностью прокручен против часовой стрелки
Ручки ISO (HI, MID, LOW)	Центр
Фейдер канала	Передвинут вперед
Переключатель селектора назначения кроссфейдера	Позиция [THRU]

2 Нажмите кнопку [▶/II] и запустите воспроизведение дорожки.

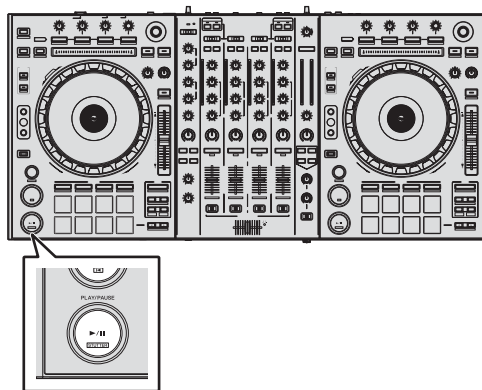

- 3 Передвиньте фейдер канала от себя.
- 4 Вращайте ручку [TRIM].
Отрегулируйте [TRIM] таким образом, чтобы оранжевый индикатор на индикаторе уровня канала был высветен на пиковом уровне.
- 5 Вращая ручку [MASTER LEVEL], отрегулируйте уровень звучания громкоговорителей.
Отрегулируйте до соответствующего уровня уровень звучания, выводящийся от терминалов [MASTER OUT 1] и [MASTER OUT 2].

Контроль звучания с помощью наушников

Установите позиции ручек, др. как показано ниже.

Названия ручек, др.	Позиция
Ручка HEADPHONES MIXING	Центр
Ручка HEADPHONES LEVEL	Полностью прокручен против часовой стрелки

1 Для канала 1 нажмите кнопку [CUE] наушников.

2 Вращайте ручку [HEADPHONES LEVEL].

Отрегулируйте до соответствующего уровня уровень звучания, выводящийся от наушников.



Примечание

В данном аппарате и программном обеспечении Serato DJ содержатся различные функции, позволяющие производить индивидуальные DJ исполнения. Подробнее о соответствующих функциях смотрите руководство к программному обеспечению Serato DJ.

- Руководство к программному обеспечению Serato DJ можно загрузить с "Serato.com". Подробнее, смотрите *Загрузка руководства к программному обеспечению Serato DJ* (стр. 4).

Выход из системы

1 Выйдите из [Serato DJ].

При закрытии программного обеспечения на компьютерном экране отображается сообщение подтверждения закрытия. Щелкните по [Yes] для закрытия.

2 Нажмите переключатель [⏻] на задней панели данного аппарата и установите питание данного аппарата в режим ожидания.

3 Отсоедините USB кабель от компьютера.

Дополнительная информация

Изменение настроек

- Подробные указания по изменению настроек данного устройства см. в разделе *Изменение настроек* Инструкции по эксплуатации.

Возможные неисправности и способы их устранения

- Зачастую неправильное срабатывание ошибочно воспринимается за неполадку или неисправность. Если вы считаете, что с данным компонентом что-то не так, прочтите пункты в разделе "Возможные неисправности и способы их устранения" в инструкциях по эксплуатации данного аппарата, а также [FAQ] для [DDJ-SZ] на сайте поддержки Pioneer DJ.
- В некоторых случаях неполадка может заключаться на другом компоненте. Проверьте другие компоненты, а также используемые электроприборы. Если проблему невозможно решить, обратитесь в ближайший авторизованный сервисный центр Pioneer или к дилеру для проведения ремонта.
- Данный аппарат может не срабатывать соответствующим образом по причине статического электричества или по другим внешним причинам. В таком случае, обычную работу можно возобновить, отключив питание, обждав 1 минуту и затем снова включив питание.

О торговых марках и зарегистрированных торговых марках

- Pioneer является зарегистрированной торговой маркой PIONEER CORPORATION.

Указанные здесь названия компаний и изделий являются торговыми марками их соответствующих владельцев.

Предупреждения по авторским правам

Выполненные вами записи предназначены для вашего личного удовольствия и по законам о защите авторских прав не могут использоваться без согласия владельца авторских прав.

- Музыка, записанная на CD дисках, др., защищается законами о защите авторских правах отдельных стран и международными соглашениями. Ответственность за легальное использование записанной музыки полностью лежит на человеке, выполнившим запись.
- При обращении с музыкой, загруженной с Интернета, др., загрузивший музыку человек несет полную ответственность за использование музыки в соответствии с контрактом, заключенным с сайтом загрузки.

Технические характеристики

Требования к питанию

.....	110 В до 240 В переменного тока, 50 Гц/60 Гц
Потребляемая мощность.....	30 Вт
Потребляемая мощность (в режиме ожидания).....	0.4 Вт
Вес основного аппарата.....	10.4 кг
Макс. габариты.....	870 мм (Ш) × 98.4 мм (В) × 419.5 мм (Г)
Допускаемая рабочая температура.....	от +5 °С до +35 °С
Допускаемая рабочая влажность.....	от 5 % до 85 % (без конденсации)

Аудиораздел

Частота дискретизации.....	44.1 кГц
Преобразователь A/D, D/A.....	24 бит
Частотная характеристика	
USB, CD/LINE, MIC1, MIC2.....	от 20 Гц до 20 кГц
Соотношение сигнал/шум (номинальный выход, A-WEIGHTED)	
USB.....	111 дБ
CD/LINE.....	97 дБ
PHONO.....	90 дБ
MIC1.....	84 дБ
MIC2.....	84 дБ
Общее нелинейное искажение (20 Hz — 20 kHzBW)	
USB.....	0.002 %
CD/LINE.....	0.004 %
Стандартный уровень входа / Импеданс входа	
CD/LINE.....	-12 дБу/47 кΩ
PHONO.....	-52 дБу/47 кΩ
MIC1.....	-52 дБу/8.5 кΩ
MIC2.....	-52 дБу/8.5 кΩ
Стандартный уровень выхода / Импеданс нагрузки / Импеданс выхода	
MASTER OUT 1.....	+6 дБу/10 кΩ/390 Ω или ниже
MASTER OUT 2.....	+2 дБу/10 кΩ/820 Ω или ниже
BOOTH.....	+6 дБу/10 кΩ/390 Ω или ниже
PHONES.....	+8 дБу/32 Ω/10 Ω или ниже
Номинальный уровень выхода / Импеданс нагрузки	
MASTER OUT 1.....	24 дБу/10 кΩ
MASTER OUT 2.....	20 дБу/10 кΩ
Переходное затухание	
CD/LINE.....	82 дБ
Характеристики эквалайзера канала	
HI.....	от -∞ дБ до +6 дБ (13 кГц)
MID.....	от -∞ дБ до +6 дБ (1 кГц)
LOW.....	от -∞ дБ до +6 дБ (70 Гц)
Характеристики эквалайзера микрофона	
HI.....	от -12 дБ до +12 дБ (10 кГц)
LOW.....	от -12 дБ до +12 дБ (100 Гц)

Терминалы входа / выхода

Входные терминалы CD/LINE	
Штырьковые гнезда RCA.....	4 набор
Входные терминалы PHONO/LINE	
Штырьковые гнезда RCA.....	2 набор
Терминал MIC1	
Коннектор XLR/гнездо для наушников (Ø 6,3 мм).....	1 набор
Терминал MIC2	
Гнездо наушников (Ø 6,3 мм).....	1 набор
Выходной терминал MASTER OUT 1	
Коннектор XLR.....	1 набор
Выходной терминал MASTER OUT 2	
Штырьковые гнезда RCA.....	1 набор
Выходной терминал BOOTH	
Гнездо наушников (Ø 6,3 мм).....	1 набор
Выходной терминал PHONES	
Стерефоническое гнездо наушников (Ø 6,3 мм).....	1 набор
Стерефоническое гнездо мини-джек наушников (Ø 3,5 мм).....	1 набор
Терминалы USB	
Тип В.....	2 набора
— Используйте терминалы [MASTER OUT 1] только для симметричного выхода. Подключение к несимметричному входу (как RCA) через преобразующий кабель XLR на RCA (или преобразующий адаптер), др., может привести к снижению качества звучания и/или вызвать шум.	
Для подключения к несимметричному входу (как RCA) используйте терминалы [MASTER OUT 2].	
— Технические характеристики и конструкция данного изделия могут изменяться без уведомления.	
— © PIONEER CORPORATION, 2013. Все права защищены.	

Примечание:

В соответствии со статьей 5 Закона Российской Федерации "О защите прав потребителя" и Указанием Правительства Российской Федерации № 720 от 16 июня 1997 года корпорация Pioneer Europe NV устанавливает условие на следующую продолжительность срока службы официально поставляемых на Российский рынок товаров.

Аудио и видеооборудование: 7 лет

Переносное аудиооборудование: 6 лет

Другое оборудование (наушники, микрофон и т.д.): 5 лет

Автомобильная электроника: 6 лет

D3-7-10-6_A1_Ru

Дату изготовления оборудования можно определить по серийному номеру, который содержит информацию о месяце и годе производства.

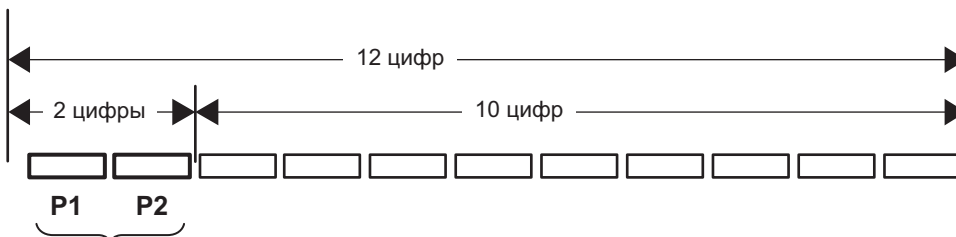
Серийный номер

Дата изготовления оборудования

P1 - Год изготовления

Год	2001	2002	2003	2004	2005	2006	2007	2008	2009	2010
Символ	A	B	C	D	E	F	G	H	I	J

Год	2011	2012	2013	2014	2015	2016	2017	2018	2019	2020
Символ	K	L	M	N	O	P	Q	R	S	T

P2 - Месяц изготовления

Месяц	1	2	3	4	5	6	7	8	9	10	11	12
Символ	A	B	C	D	E	F	G	H	I	J	K	L

D3-7-10-7_A1_Ru

© 2013 PIONEER CORPORATION.
All rights reserved.
© 2013 PIONEER CORPORATION.
Tous droits de reproduction
et de traduction réservés.

PIONEER CORPORATION

1-1, Shin-ogura, Saiwai-ku, Kawasaki-shi, Kanagawa 212-0031, Japan

Корпорация Пайонир

1-1, Син-Огура, Сайвай-ку, г. Кавасаки, префектура Канагава, 212-0031, Япония

Импортер: ООО "ПИОНЕР РУС"

125040, Россия, г. Москва, ул. Правды, д.26 Тел.: +7(495) 956-89-01

PIONEER EUROPE NV

Haven 1087, Keetberglaan 1, B-9120 Melsele, Belgium TEL: 03/570.05.11

PIONEER ELECTRONICS (USA) INC.

P.O. BOX 1720, Long Beach, California 90801-1720, U.S.A. TEL: (800) 421-1404

PIONEER ELECTRONICS ASIACENTRE PTE. LTD.

253 Alexandra Road, #04-01, Singapore 159936 TEL: 65-6472-7555

PIONEER ELECTRONICS AUSTRALIA PTY. LTD.

5 Arco Lane, Heatherton, Victoria, 3202, Australia, TEL: (03) 9586-6300

PIONEER ELECTRONICS (THAILAND) CO., LTD.

17th Fl., KPN Tower, 719 Rama 9 Road, Bangkapi, Huaykwang, Bangkok 10310 TEL: 66-2-717-0777

PIONEER TECHNOLOGY (MALAYSIA) SDN. BHD

16th Floor, Menara Uni. Asia 1008 Jalan Sultan Ismail 50250 Kuala Lumpur TEL: 60-3-2697-2920

先鋒股份有限公司

台灣台北市內湖區瑞光 407 號 8 樓 TEL: 886-(0)2-2657-3588

先鋒電子（香港）有限公司

香港九龍長沙灣道 909 號 5 樓 TEL: 852-2848-6488

PIONEER GULF FZE

Lob 11-017, Jebel Ali Free Zone P.O. Box 61226, Jebel Ali Dubai TEL: 971-4-8815756

PIONEER ELECTRONICS DE MEXICO S.A. DE C.V.

Blvd.Manuel Avila Camacho 138 10 piso Col.Lomas de Chapultepec, Mexico, D.F. 11000 TEL: 55-9178-4270

PIONEER INTERNATIONAL LATIN AMERICA S.A.

Plaza Credicorp Bank, 14th Floor, Calle 50, No.120 Panama City 0816-01361 Republic of Panama TEL: 507-300-3900

Сделано в Малайзии

Printed in / Imprimé

<DRH1249-A>

