

## ПРАВИЛА ТЕХНИКИ БЕЗОПАСНОСТИ

Перед использованием колонок внимательно прочтите данные меры предосторожности.

- Для обеспечения наилучшего результата, пожалуйста, внимательно прочтите данное руководство. Храните его в безопасном месте для дальнейшего использования.
- Установите колонку в прохладном, сухом, чистом месте вдали от окон, источников тепла, источников сильной вибрации, пыли, влаги и холода. Избегайте источников помех промышленной частоты (трансформаторов, двигателей). Во избежание пожара или поражения электрическим током не допускайте попадания капель дождя или воды на колонку.
- Для предотвращения деформации или изменения цвета корпуса не размещайте колонку в местах, где она будет подвергаться воздействию прямого солнечного света или чрезмерной влажности.
- Не размещайте следующие предметы на колонке: стеклянные, фарфоровые изделия, мелкие металлические предметы и т.п.

Если в результате вибрации стеклянный предмет и т.п. упадет и разобьется, это может стать причиной телесного повреждения.

Зажженные свечи и т.п.

Если в результате вибрации свеча упадет, это может стать причиной пожара и телесного повреждения.

Емкость с водой

Если в результате вибрации емкость упадет и вода разольется, это может привести к повреждению колонки и/или поражению электрическим током.

- Не размещайте колонку в местах, где в нее могут попасть инородные тела, например капли воды. Это может привести к пожару, неисправности колонки и/или телесному повреждению.
- Не размещайте колонку в местах, где она может быть опрокинута или повреждена падающими предметами. Устойчивое размещение также обеспечит наилучшие характеристики звука.
- Размещение колонки на той же полке или стойке, что и проигрывателя, может привести к обратной связи.
- Ни в коем случае не вставляйте руку или посторонний предмет в порт, расположенный с задней стороны колонки, поскольку это может привести к телесному повреждению и/или неисправности колонки.
- Перемещая колонку, не держите ее за порт, так как при этом можно получить телесное повреждение и/или повредить колонку.
- Каждый раз, когда вы заметите искажение звука, уменьшите регулятором громкость на усилителе до более низкого уровня. Никогда не допускайте, чтобы усилитель работал в режиме «ограничения». В противном случае колонка может быть повреждена.

- При использовании усилителя с номинальной выходной мощностью выше номинальной входной мощности колонки следует соблюдать осторожность, чтобы ни в коем случае не превысить максимальную входную мощность колонки.
- Не пытайтесь очищать колонку с помощью химических растворителей, поскольку это может привести к повреждению покрытия. Используйте чистую сухую ткань.
- Не пытайтесь модифицировать или ремонтировать колонку. При необходимости свяжитесь с квалифицированным обслуживающим персоналом YAMAHA. Ни в коем случае нельзя открывать корпус.
- **Безопасное размещение или установка является обязанностью пользователя. YAMAHA не несет ответственности за любые несчастные случаи, произошедшие вследствие неправильного размещения или установки колонки.**

## МЕРЫ ПРЕДОСТОРОЖНОСТИ ПРИ РАЗМЕЩЕНИИ КОЛОНОК

Колонка сконструирована таким образом, что ее основной вес находится в верхней части, поэтому она может опрокинуться, если не принять надлежащих мер по обеспечению ее устойчивости. Если колонка опрокинется, это может привести к повреждению колонки или стать причиной травмы (или даже гибели) людей и/или повреждения имущества.

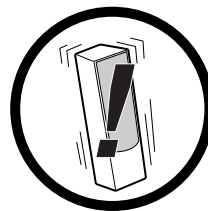

### Для безопасного и надлежащего использования колонки:

- Разместите колонку в месте, где она будет располагаться устойчиво, горизонтально, ровно и невысоко (относительно пола).
- Не толкайте и не нажимайте на боковую поверхность колонки при ее перемещении, а также не прислоняйте предметы к боковой поверхности колонки.
- Не садитесь на колонку и не размещайте предметы сверху на ней.

Вибрации или толчки, связанные с землетрясениями и другими явлениями или действиями, могут привести к опрокидыванию колонки.

В целях безопасности рекомендуется использовать имеющиеся в продаже изделия, которые повышают устойчивость колонки (металлические крепления или цепи и т.п.).

## Для повышения устойчивости используйте прилагаемые к колонке подставки:

Обязательно используйте подставки независимо от того, где размещена колонка. Прикрепление прилагаемых к колонке подставок укрепляет основание колонки, чтобы она не перевернулась.

Имейте в виду, что даже прикрепление подставок не гарантирует того, что колонка не перевернется.

## ПРИКРЕПЛЕНИЕ ПОДСТАВОК

При размещении колонок обязательно используйте подставки для повышения устойчивости.

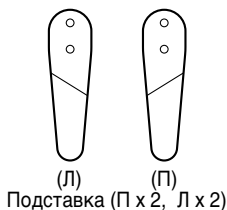

### Примечание

Прилагаются подставки двух типов. Две подставки предназначены для правой стороны, а остальные – для левой стороны. Прикрепите каждую подставку в надлежащем положении с нижней стороны колонки в соответствии с рисунком ниже.

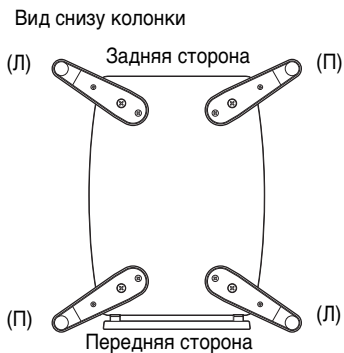

Используйте 8 указанных отверстий, расположенных в основании колонки.

## Порядок действий:

- 1 Сначала проденьте винт сквозь шайбу, затем сквозь внутреннее отверстие подставки и закрутите его во внешнее отверстие колонки. Не затягивайте слишком сильно в этом месте.

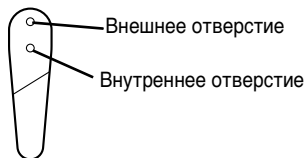

- 2 Вставьте винт через внешнее отверстие подставки и закрутите его в другое отверстие в основании колонки.
- 3 Надежно затяните оба винта.
- 4 Прикрепите накладку к нижней части края подставки.
- 5 Прикрепите другие подставки к другим углам основания колонки таким же способом и убедитесь, что все 4 подставки надежно прикреплены.

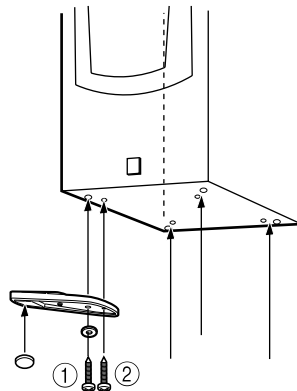

### Примечание

Соблюдайте осторожность, чтобы не прикладывать силу к боковой поверхности колонки, в противном случае колонка может упасть, что приведет к повреждению колонки или получению травмы.

## ПОДКЛЮЧЕНИЯ К УСИЛИТЕЛЮ

Данная система колонок позволяет обеспечить стандартные подключения и бивайринговые подключения. Перед выполнением подключений убедитесь, что усилитель выключен.

### [Стандартное подключение]

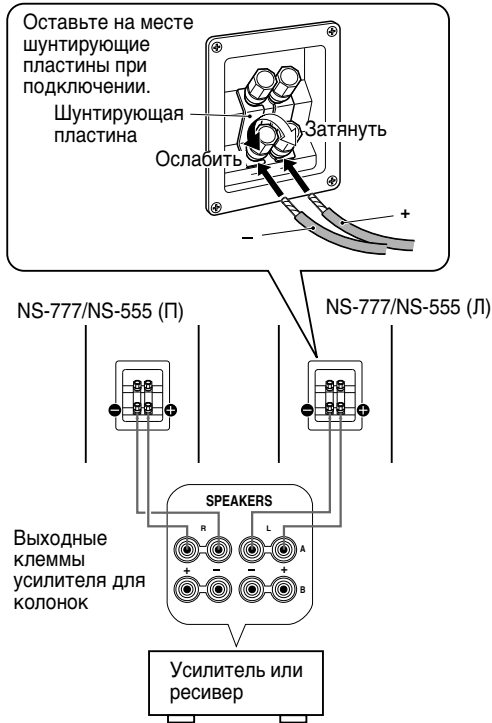

## ■ ПОДКЛЮЧЕНИЯ

- Соедините входные клеммы винтового типа с задней стороны колонки с выходными клеммами усилителя (или ресивера) для колонки с помощью акустического кабеля.
- Соедините клеммы (+) на усилителе (или ресивере) и колонке с помощью одной половины кабеля. Соедините клеммы (-) на обоих компонентах с помощью другой половины кабеля.
- Подключите одну колонку к левым клеммам (с меткой L) усилителя, а другую колонку к правым клеммам (с меткой R), соблюдая полярность (+, -). Если подключение одной колонки выполнено с обратной полярностью, звук будет неестественным и в нем будут отсутствовать низкие частоты.

### Способ подключения:

- 1 Снимите изоляционное покрытие на конце каждого акустического кабеля, поворачивая его.

**Правильно**

**Неправильно**

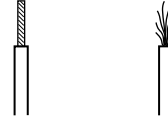

- 2 Ослабьте ручку клеммы.
- 3 Вставьте оголенный провод.
- 4 Затяните ручку и зафиксируйте кабель. Проверьте надежность соединения, слегка потянув за кабель на клемме.

### Примечание

Чтобы избежать повреждения колонки, усилителя или и того и другого, не допускайте, чтобы оголенные провода колонки касались друг друга.

### Использование кабелей с банановым штекером

Банановый штекер

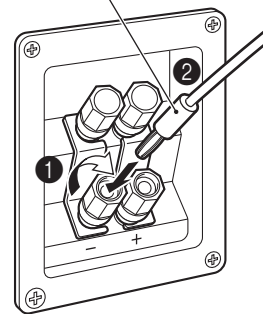

- 1 Затяните ручку клеммы.
- 2 Просто вставьте вилку штекерного типа в клемму.

## [Бивайринговое подключение]

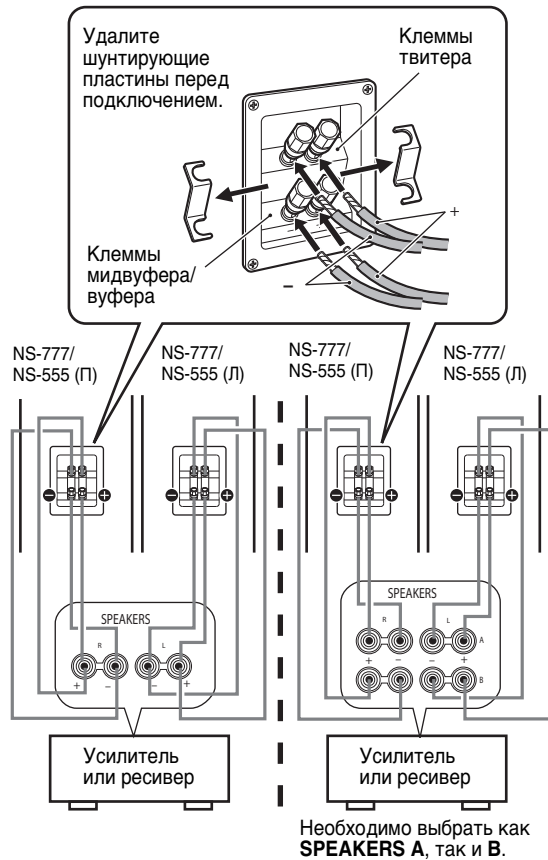

Данная система колонок позволяет обеспечить бивайринговые подключения. Для подключения колонки к выходным клеммам усилителя (или ресивера) используется две пары кабелей для каждого мидвуфера/вуфера и твитера вместо стандартных подключений.

Этот тип подключения уменьшает модуляционное искажение, вызываемое электрическим сопротивлением кабелей и током возбуждения колонок. Соответственно, можно ожидать более чистого звука по качеству.

Для использования бивайринговых подключений сначала удалите шунтирующие пластины из клемм, а затем отдельно подключите мидвуфер/вуфер и твитер к усилителю с помощью двух пар кабелей.

## РАЗМЕЩЕНИЕ КОЛОНОК

Разместите колонки на прочной, не подверженной вибрации поверхности, на прочной подставке.

### ■ Использование в качестве 2-канальных стереоколонок

Наилучшие стереобразы будут получены при небольшом повороте колонок в сторону слушателей.

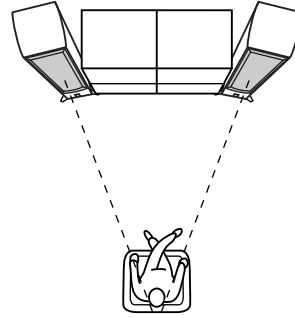

### ■ Использование в качестве основных колонок в многоканальной системе

Разместите колонки с обеих сторон телевизора. Размещение колонок имеет важное значение, поскольку они влияют на общее качество звука многоканальной системы. Установите колонки в зависимости от своего положения прослушивания, следуя прилагаемому к усилителю руководству пользователя.

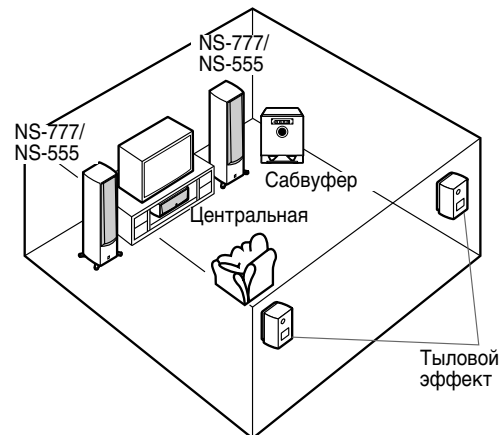

### Примечание

Данная колонка имеет конструкцию с магнитным экранированием, однако при этом остается вероятность того, что при ее размещении слишком близко к телевизору может ухудшиться цвет изображения. В таком случае отодвиньте колонку подальше от телевизора.

## СНЯТИЕ ПЕРЕДНЕЙ КРЫШКИ

Передняя крышка крепится к корпусу в шести точках и может быть снята при необходимости. Для снятия крышки возьмитесь за нее с обеих сторон и медленно потяните в сторону от колонки. Для повторного прикрепления совместите шесть крючков на внутренней поверхности крышки с шестью соответствующими отверстиями в колонке и аккуратно прижмите ее.

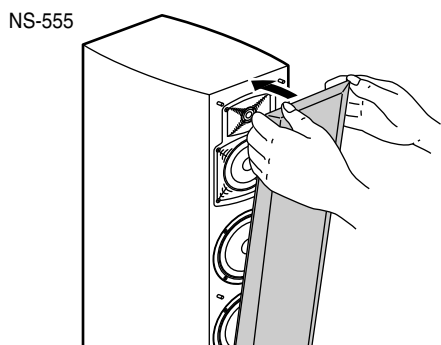
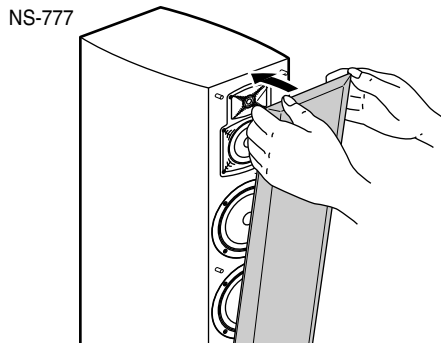

### Примечание

При снятой крышке соблюдайте осторожность, чтобы не касаться колонок руками и не прикладывать чрезмерных усилий с помощью инструментов.

## ТЕХНИЧЕСКИЕ ХАРАКТЕРИСТИКИ

### NS-777

Тип

.....3-полосная фазоинверторная акустическая система

Магнитный экранированный тип

Динамик ..... 20-см конический вуфер x 2

Волноводный рупор 13-см конический

среднечастотный динамик

Волноводный рупор 2,5-см твитер с купольной

мембраной

Диапазон воспроизводимых частот ..... 30 Гц – 35 кГц

Номинальный импеданс ..... 6 Ом

Номинальная входная мощность ..... 100 Вт

Максимальная входная мощность ..... 250 Вт

Чувствительность ..... 89 дБ/2,83 В/м

Частота разделения ..... 1 кГц, 4 кГц

Размеры (Ш x В x Г)

..... 276 мм x 1100 мм x 390 мм

Вес ..... 24,4 кг

Аксессуары ..... Подставка (П x 2, Л x 2)

Шайба x 4

Винт x 8

Накладка x 4

### NS-555

Тип

.....3-полосная фазоинверторная акустическая система

Магнитный экранированный тип

Динамик ..... 16-см конический вуфер x 2

Волноводный рупор 13-см конический

среднечастотный динамик

Волноводный рупор 2,5-см твитер с купольной

мембраной

Диапазон воспроизводимых частот ..... 35 Гц – 35 кГц

Номинальный импеданс ..... 6 Ом

Номинальная входная мощность ..... 100 Вт

Максимальная входная мощность ..... 250 Вт

Чувствительность ..... 88 дБ/2,83 В/м

Частота разделения ..... 1 кГц, 4 кГц

Габаритные размеры (Ш x В x Г)

..... 222 мм x 980 мм x 345 мм

Вес ..... 20 кг

Аксессуары ..... Подставка (П x 2, Л x 2)

Шайба x 4

Винт x 8

Накладка x 4

- В связи с усовершенствованиями изделий технические характеристики могут изменяться без уведомления.
- Следует соблюдать осторожность, чтобы не превысить значения входной мощности, указанные выше.

Yamaha Global Site  
<https://www.yamaha.com/>

Yamaha Downloads  
<https://download.yamaha.com/>

Manual Development Group  
© 2020 Yamaha Corporation

Published 02/2020 IPEI-A0

YAMAHA CORPORATION

10-1 Nakazawa-cho, Naka-ku, Hamamatsu, 430-8650 Japan

VDV8370